

Lubelska Księga Standardów

Deptak – plac Litewski

Urząd Miasta Lublin



Lublin 2018

Lubelska Księga Standardów

Deptak – plac Litewski

Wydawca

Urząd Miasta Lublin
Departament Inwestycji i Rozwoju
Biuro Rewitalizacji



Dane do kontaktu

Urząd Miasta Lublin
Departament Inwestycji i Rozwoju
Biuro Rewitalizacji
ul. Wieniawska 14
20-071 Lublin
pokój nr 1101 (XI piętro)
+48 81 466 2580
rewitalizacja@lublin.eu

Biuro Miejskiego Konserwatora Zabytków
ul. Złota 2/20
20-112 Lublin
+48 81 466 2650
zabytki@lublin.eu

Wydział Gospodarowania Mieniem
ul. Wieniawska 14/701
20-071 Lublin
+48 81 466 2700
mienie@lublin.eu

Zarząd Dróg i Mostów w Lublinie
Wydział Zajęcia Pasa Drogowego
ul. Krochmalna 13j
20-401 Lublin
+48 81 466 5775, 5776
drogi@zdm.lublin.eu

ISBN

???

Autorzy

RWSL pracownia architektoniczna sp. z o.o.
ul. Struga 78
90-557 Łódź
+48 42 296 5923
rwsł@rwsł.eu



RWSL
PRACOWNIA
ARCHITEKTONICZNA

Nadzór i współpraca

Hubert Mącik – Dyrektor Biura Miejskiego
Konserwatora Zabytków

Agnieszka Mochol-Dul – Zastępca Dyrektora
Wydziału Gospodarowania Mieniem Ds. Użytkowania

Mirosław Olejnik – Naczelnik Wydziału Zajęcia
Pasa Drogowego – Zarząd Dróg i Mostów

Marek Poznański – Menadżer Śródmieścia
Lublina – Biuro Rewitalizacji

Redakcja

Justyna Szurek

Wstępy

Aleksandra Kocięba

Rysunki techniczne

RWSL

Ilustracje

Michał Bednarski

Grafiki

GURAFIQ KONEKO Agnieszka
Sztajerowska-Kaczmarska

Skład

Iwona Drewniak
Kacper Kruszewski

Spis treści

Wstęp Prezydenta	5	Mobilne punkty gastronomiczne		Gmach poczty	98
Wstęp	7	Wytyczne ogólne	56	Grand Hotel	100
Nawigator publikacji	9	Inspiracje	57	Budynek dawnej Komisji Obwodowej	103
Tabela nawigacyjna publikacji	10	Procedura	59	Gmach dawnego Banku Polskiego	104
				Pałac Rządu Gubernialnego	108
Rozdział 1		Stoiska festiwalowe		Pałac Lubomirskich	110
Kształtowanie ład przestrzennego		Wytyczne ogólne	62	Pałac Czartoryskich	112
Wstęp do rozdziału	15	Inspiracje	63		
Nawigator rozdziału	17			Elementy reklamowe	
Słownik	18	Rozdział 2		Szyld reklamowy	116
Mapa ogólna	20	Kształtowanie ład kompozycyjnego elewacji budynków		Kaseton	117
		Wstęp do rozdziału	67	Litery przestrzenne	122
Mapy szczegółowe		Nawigator rozdziału	69	Szyld	127
Obszar nr 1	24	Słownik	70	Reklama na szkleniu	132
Obszar nr 2	26			Szyld semaforowy	136
Obszar nr 3	28	Ułożenie elementów reklamowych na elewacjach		Neony	142
Obszar nr 4	30	Elewacja gładka (pozbawiona boniowania)	76	Stojak na menu	147
Obszar nr 5	32	Elewacja boniowana pasowo	80	Gablota wisząca	150
Obszar nr 6	34	Elewacja boniowana płytowo	84	Procedura	154
Obszar nr 7	36				
Obszar nr 8	38	Ułożenie elementów reklamowych na elewacjach budynków unikatowych		Witryny	
Obszar nr 9	40	Ratusz / Urząd Miasta Lublin	90	Wskazówki ogólne	158
Obszar nr 10	41	Kościół Rzymskokatolicki pw. Świętego Ducha	92	Stylizowana – klasycyzująca	158
		Dom Handlowy Sezam	94	Stylizowana – ozdobna	160
Sezonowe ogródki gastronomiczne		Kościół Rzymskokatolicki pw. św. Piotra i Pawła	96	Minimalistyczna	162
Wytyczne ogólne	44	Klasztor Zakonu Braci Mniejszych Kapucynów	96		
Inspiracje	46			Udogodnienia dla niepełnosprawnych	
Procedura	52			Rampy, pochylnie	166
				Możliwe rozwiązania	167

Szanowni Państwo!



Lublin jest miastem o ponad 700-letniej historii obfitującej w wydarzenia, które zmieniały Polskę i Europę. To historyczne miejsce styku zachodniej cywilizacji ze wschodnią duchowością. Tradycje jagiellońskie, wielokulturowość oraz przedwojenna diaspora żydowska uczyniły je niezwykłym i pełnym różnorodności. Mury kamienic dobrze zachowanego, unikatowego Starego Miasta nadal skrywają ślady wielowiekowej historii.

Lublin to miasto otwarte i inspirujące na co dzień, w którym sztuka i działania kulturowe pobudzają wyobraźnię, pozwalając wyjść poza przyjęte ramy i konwencje.

Miasto wyróżniające się niezwykłą atmosferą gościnności, źródło rozmaitych doznań i twórczego działania. Przestrzeń, której przyświeca idea współodpowiedzialnego „tworzenia miasta” przez świadomych i dumnych obywateli.

Lublin jest drugim miastem w Polsce, które opracowało Księgę Standardów mającą na celu systemowe uporządkowanie przestrzeni publicznej. Przygotowana publikacja zawiera wytyczne, wskazówki i dobre przykłady porządkujące wizualnie i przestrzennie deptak i plac Litewski.

Jako pierwsze miasto w Polsce chcemy objąć standaryzacją całe Śródmieście. Każda jej część zostanie opracowana w odrębnej publikacji dostępnej w formie papierowej i elektronicznej dla wszystkich mieszkańców oraz przedsiębiorców obecnych w danej przestrzeni.

Zadbana i estetyczna strefa publiczna jest wizytówką miasta, w której chętnie przebywają zarówno przedsiębiorcy i mieszkańcy, jak również turyści z kraju i zagranicy.

Wierzę, że Lubelska Księga Standardów stanie się początkiem zmiany na lepsze przestrzeni publicznej w naszym mieście, a także wzorem do naśladowania w innych miastach Polski.

Krzysztof Żuk
Prezydent Lublina

Wstęp

Lublin to miasto magiczne, przyciągające swym unikalnym klimatem, siedmiowiekową historią, licznymi zabytkami i bogatą architekturą. To miejsce, w którym każdy znajdzie coś dla siebie – przedsiębiorcy przyjazne warunki do inwestowania, studenci urozmaiconą ofertę edukacyjną, turyści liczne wydarzenia kulturalne, a mieszkańcy odpoczynek i wiele atrakcyjnych możliwości organizacji wolnego czasu. Jako obecnie największe i najprężniej rozwijające się miasto po prawej stronie Wisły, Lublin przyciąga wielu gości z kraju i zagranicy.

Lublin cały czas umacnia swoją pozycję na mapie Polski i Europy. Warto zatem zadbać o to, aby odwiedzający to miasto czuli się w nim dobrze i chętnie do niego wracali. Możemy i powinniśmy dbać o to wszyscy – także Ty jako osoba odpowiedzialna za kształtowanie choćby niewielkiego fragmentu miejskiej przestrzeni. Chcemy Ci w tym pomóc, dlatego zebraliśmy zestaw wskazówek oraz zasad kształtowania ładu przestrzennego i kompozycyjnego miasta, które z całą pewnością pomogą stworzyć jego spójny wizerunek, podnieść wizualną atrakcyjność i oddać wyjątkowy klimat.

W opracowaniu zajęliśmy się przestrzenią placu Litewskiego, a także częściowo placu Króla Władysława Łokietka oraz deptaka na Krakowskim Przedmieściu. To najpopular-

niejsze, obok Starego Miasta, miejsca w Lublinie, które najczęściej jako pierwsze są odwiedzane przez turystów pragnących poczuć klimat tego miasta i próbujących słynnego na całą Europę cebularza.

Każdy przechodzień, zwłaszcza ten przyjezdny, zwiedzając miasto i podziwiając tutejszą architekturę, przygląda się także fasadom lokali użytkowych i mieszkań. Ich wygląd, razem z pozostałymi wrażeniami odniesionymi podczas pobytu, wpływa na końcowy obraz miasta. Dlatego tak ważne jest stworzenie spójnego wizerunku pierzei ulic, aby malowały się one w pamięci oglądającego jako piękna i unikatowa kompozycja warta ponownego zobaczenia.

Ty poprzez kreowanie wizerunku własnego lokalu stajesz się współautorem tego dzieła. Jest to bardzo ważna i odpowiedzialna rola. Dlatego by Ci pomóc, przygotowaliśmy opracowanie, które pokaże Ci, w jaki sposób możesz przyczynić się do uporządkowania historycznej przestrzeni miejskiej i wpłynąć na jej spójną całość.

Wszyscy wiemy, że pierwsze wrażenie można zrobić tylko raz. Wygląd Twojego lokalu czy ogródka ma znaczenie dla wizytówki miasta nazywanego stolicą wschodniej Polski. Warto zrobić wszystko, by wzbudzała ona pozytywne emocje i wyłącznie przyjemne impresje. Ty też decydujesz o przyszłości tego wyjątkowego miasta.

Nawigator publikacji

– czyli o co w tym wszystkim chodzi?

Czym jest Lubelska Księga Standardów?

To publikacja zawierająca zasady dotyczące kształtowania ładu przestrzennego i kompozycyjnego reprezentacyjnego obszaru Miasta Lublin, jakimi z pewnością są deptak na Krakowskim Przedmieściu, plac Litewski oraz plac Króla Władysława Łokietka.

Dlaczego kształtowanie ładu w przestrzeni jest tak ważne?

Aby to zrozumieć, zapoznaj się ze wstępami zamieszczonymi na początku poszczególnych rozdziałów.

Gdzie znajdziesz informacje na temat Twojego budynku?

Na kolejnej stronie (str. 10) zamieściliśmy indeks budynków (adresów), w którym znajdziesz informacje, gdzie należy szukać wszelkich wytycznych oraz wskazówek dotyczących Twojego budynku.

Co znajduje się w kolejnych rozdziałach książki?

Rozdział 1

Jest poświęcony kształtowaniu ładu przestrzennego.

Znajdziesz w nim:

- nawigator umożliwiający szybkie odnalezienie poszukiwanych treści w rozdziale,
- wstęp,
- słownik terminów związanych z tematyką urbanistyczną,
- mapę ogólną przedstawiającą cały opracowany obszar, zawierającą informacje na temat przeznaczenia poszczególnych terenów oraz zakresy map szczegółowych,

- mapy szczegółowe zawierające dokładne informacje dotyczące powierzchni poszczególnych terenów oraz długości ich elewacji (w przypadku sezonowych ogródków gastronomicznych),
- ogólne wytyczne odnoszące się do sposobu kształtowania sezonowych ogródków gastronomicznych, uzupełnione o inspiracje do projektowania oraz procedurę uzyskania potrzebnych pozwoleń z urzędu,
- ogólne wytyczne dotyczące możliwości lokalizacji gastronomii mobilnej na opracowanym obszarze, opatrzone inspiracjami do projektowania stanowisk oraz procedurę uzyskania potrzebnych pozwoleń z urzędu,
- ogólne wytyczne odnoszące się do stanowisk festiwalowych, opatrzone inspiracjami do projektowania.

Rozdział 2

Odnosi się do kształtowania ładu kompozycyjnego elewacji budynków. Znajdziesz w nim:

- nawigator umożliwiający szybkie odnalezienie poszukiwanych treści w rozdziale,
- wstęp,
- słownik terminów związanych z tematyką architektoniczną,
- zasady rozmieszczenia nośników reklamowych na poszczególnych typach elewacji,
- zasady podziału witryn lokali,
- opisy i przykłady poszczególnych elementów reklamowych,
- przykłady rozwiązań ułatwiających osobom niepełnosprawnym dostęp do Twojego lokalu i korzystanie z niego.

Tabela nawigacyjna publikacji

		Rozdział 1		Rozdział 2		Informacje dodatkowe		
Adres		Nr obszaru	Strona	Układ elementów reklamowych na elewacjach*	Strona	Indywidualny wpis do rejestru zabytków	Jednostka urzędowa wydająca opinie i decyzje konserwatorskie	Jednostka urzędowa zarządzająca przestrzenią miejską**
Nazwa ulicy	Nr posesji							
plac Króla Władysława Łokietka						nie	MKZ	ZDiM
	1	—	—	Unikat	90	tak	WKZ	
Kapucyńska						nie	MKZ	ZDiM
	1	—	—	Unikat	94	nie	MKZ	
Krakowskie Przedmieście						nie	MKZ	WGM
	1	—	—	Unikat	92	tak	WKZ	
	2	1	24	Elewacja boniowana pasowo	80	tak	WKZ	WGM/ZDiM
	3	2	26	Elewacja boniowana pasowo	80	nie	MKZ	
	4	1	24	Elewacja pozbawiona boniowania	76	tak	WKZ	
	5	3	28	Elewacja boniowana pasowo	80	tak	WKZ	
	6	1	24	Elewacja boniowana pasowo	80	tak	WKZ	
	7	3	28	Elewacja boniowana pasowo	80	tak	WKZ	
	8	2	26	Elewacja boniowana płytowo	84	tak	WKZ	
	9	3	28	Elewacja boniowana pasowo	80	tak	WKZ	
	10	2	26	Elewacja boniowana pasowo	80	tak	WKZ	
	11	3	28	Elewacja boniowana pasowo	80	tak	WKZ	
	12	2	26	Elewacja pozbawiona boniowania	76	tak	WKZ	
	13	3	28	Elewacja pozbawiona boniowania	76	tak	WKZ	
	14/16	3	28	Elewacja pozbawiona boniowania	76	nie	MKZ	
	15	4	30	Elewacja boniowana pasowo	80	tak	WKZ	
	17	4	30	Elewacja boniowana pasowo	80	tak	WKZ	
	19	4	30	Elewacja boniowana pasowo	80	tak	WKZ	
	20	4	30	Elewacja boniowana pasowo	80	tak	WKZ	
	21	5	32	Elewacja pozbawiona boniowania	76	tak	WKZ	
	22	4	30	Elewacja boniowana pasowo	80	nie	MKZ	
	23	5	32	Elewacja boniowana pasowo	80	nie	MKZ	
	24	4	30	Elewacja boniowana pasowo	80	tak	WKZ	
	25	6	34	Elewacja pozbawiona boniowania	76	tak	WKZ	
	26	4	30	Elewacja boniowana pasowo	80	nie	MKZ	
	27	6	34	Elewacja boniowana pasowo	80	nie	MKZ	
	28	5	32	Elewacja pozbawiona boniowania	76	nie	MKZ	

	29	7/8	36, 38	Elewacja boniowana pasowo	80	tak	WKZ	
	30	5	32	Elewacja boniowana pasowo	80	nie	MKZ	
	32	5	32	Elewacja boniowana pasowo	80	tak	WKZ	
	34	6	34	Elewacja boniowana pasowo	80	tak	WKZ	
	36	6	34	Elewacja boniowana pasowo	80	tak	WKZ	
	37	—	—	Unikat	104	tak	WKZ	
	38	6	34	Elewacja boniowana pasowo	80	tak	WKZ	
	42-44	7/9	36, 40	Unikat	96	tak	WKZ	
	46-48	—	—	Elewacja pozbawiona boniowania	76	nie	MKZ	
	50	—	—	Unikat	98	tak	MKZ	
	52	10	41	Elewacja boniowana płytowo	84	nie	MKZ	
	54	—	—	Elewacja pozbawiona boniowania	76	nie	MKZ	
	56	—	—	Unikat	100	tak	WKZ	
3 Maja						nie	MKZ	ZDiM
	4	—	—	Unikat	103	tak	WKZ	
	6	—	—	Elewacja boniowana pasowo	80	nie	MKZ	
plac Litewski						tak	MKZ	WGM/WGK
	1	—	—	Elewacja pozbawiona boniowania	76	nie	MKZ	
	2	—	—	Unikat	112	tak	WKZ	
	3	—	—	Unikat	110	tak	WKZ	
	5	—	—	Unikat	108	tak	WKZ	

* podział ze względu na różnice w sposobie kształtowania pasa parteru

** jednostka dzierżąca przestrzeń miejską dla sezonowych ogródków gastronomicznych, gastronomii mobilnej, stoisk festiwalowych

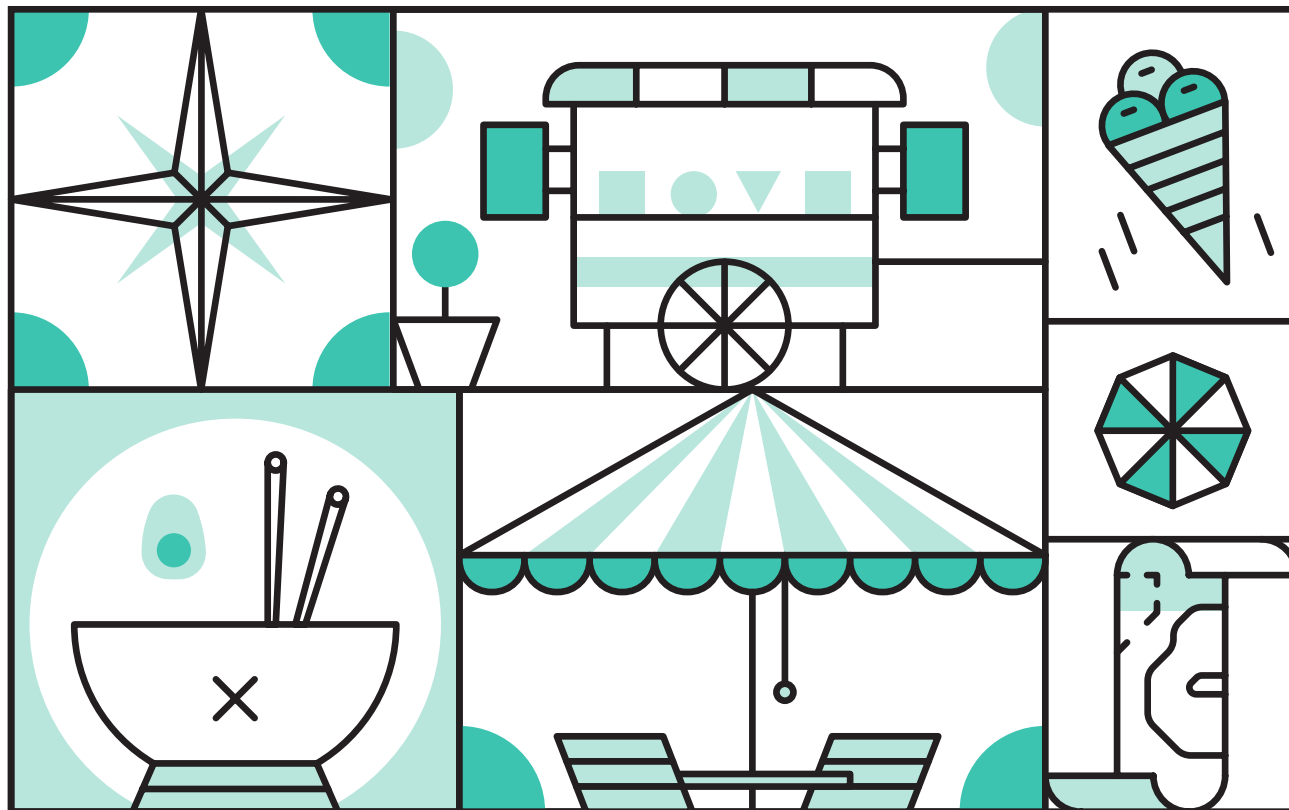

1

Kształtowanie ładu
przestrzennego

Wstęp do rozdziału

Największe wyzwanie, z jakim obecnie zmagają się architekci, urbaniści oraz władze lokalne, to kształtowanie zabytkowych obszarów miast. Ich ład przestrzenny to bardzo często „urbanistyczny chaos”, który wymaga konstytutywnych zmian. Przyczyny nieporządku istniejącego w otaczającej nas przestrzeni tkwią w dowolności i przypadkowości podejmowanych działań. Należy pamiętać, że przestrzeń miejska jest żywym organizmem, na którego wizerunek i formę mają wpływ decyzje nas wszystkich – użytkowników przestrzeni publicznej. To nasze, często wieloletnie, działania kształtują kulturowy pejzaż danego miejsca. Dlatego jesteśmy zobligowani do troski o jego historyczne i krajobrazowe walory przy jednoczesnym poszanowaniu jego wyjątkowego charakteru. Ty, będąc właścicielem lokalu w zabytkowym obszarze, odgrywasz szczególną rolę we współtworzeniu tej przestrzeni.

Dlatego chcemy – przy pomocy niniejszego opracowania – zachęcić Cię do rezygnacji z przestarzałych i nie zawsze właściwych rozwiązań i jednocześnie przekonać do nowego spójnego standardu kształtowania przestrzeni miejskiej. Nadrzędnym celem publikacji jest pomoc w działaniach tworzących z poszczególnych elementów spójną układankę, składającą się na zachwycający obraz serca Lublina. W tym celu wprowadziliśmy strefowanie poszczególnych funkcji, które jest niezwykle ważnym czynnikiem wpływającym na uporządkowanie i zharmonizowanie obszaru.

Na kolejnych stronach opracowania znajdziesz również wytyczne i wskazówki odnoszące się do lokalizowania i sposobu kształtowania sezonowych ogródków gastronomicznych, mobilnych punktów gastronomicznych oraz stanowisk festiwalowych.

Nawigator rozdziału

– czyli jak to działa?

O czym jest ten rozdział?

Pierwszy rozdział publikacji jest poświęcony kształtowaniu ładu przestrzennego deptaka na Krakowskim Przedmieściu, placu Litewskiego oraz placu Króla Władysława Łokietka. Zapoznaj się z informacjami zawartymi we wstępie na stronie 15, aby dowiedzieć się, w jaki sposób możesz przyczynić się do uporządkowania historycznej przestrzeni miejskiej.

Czym jest pierzeja? Co to jest pas drogowy?

Jeżeli nie znasz określeń związanych z tematyką urbanistyczną, odwiedź słownik znajdujący się na stronie 18. Znajdziesz w nim definicje poszczególnych terminów.

Jakie jest przeznaczenie poszczególnych terenów, czyli gdzie można lokalizować sezonowe ogródki gastronomiczne, mobilne punkty gastronomiczne i stoiska festiwalowe?

Mapa ogólna, zawierająca podstawowy schemat podziału przestrzeni, znajduje się na stronie 20. Zostały na niej również oznaczone zakresy obszarów map szczegółowych.

Gdzie można znaleźć informacje na temat parametrów powierzchni możliwej do dzierżawy dla potrzeb sezonowych ogródków i mobilnych punktów gastronomicznych?

Opracowaną przestrzeń podzielono na 10 mniejszych obszarów, dla których powstały mapy szczegółowe przedstawiające miejsca lokalizacji różnych form sezonowej gastronomii. Zakresy poszczególnych obszarów zostały oznaczone na mapie ogólnej (str. 22). Możesz również sprawdzić w tabeli na początku opracowania (str. 10), na której mapie znajduje się interesujący Cię fragment deptaka. Znajdziesz tam także informacje na temat dokładnej powierzchni możliwej do dzierżawy, jej przebiegu i układu oraz, w wypadku sezonowych ogródków gastronomicznych, długości poszczególnych elewacji. Informacje te przydadzą Ci się także przy wypełnianiu wniosków urzędowych.

Jak powinien wyglądać sezonowy ogródek gastronomiczny?

Ogólne informacje i wytyczne na temat sposobu aranżowania sezonowych ogródków gastronomicznych znajdziesz na stronie 44. We wskazanej lokalizacji zostały zamieszczone również inspiracje przydatne w procesie projektowym, obrazujące proponowany wygląd elementów zagospodarowania przestrzeni ogródka.

Na końcu podrozdziału umieściliśmy także uproszczoną procedurę urzędową przedstawiającą schemat postępowania w celu uzyskania potrzebnych zezwoleń na zorganizowanie sezonowego ogródka gastronomicznego.

Jak powinien wyglądać mobilny punkt gastronomiczny?

Ogólne informacje i wytyczne dotyczące mobilnych punktów gastronomicznych znajdziesz na stronie 54. We wskazanej lokalizacji zostały zamieszczone również inspiracje przydatne w procesie projektowym, obrazujące proponowany wygląd punktów mobilnych.

Na końcu podrozdziału umieściliśmy uproszczoną procedurę urzędową przedstawiającą schemat postępowania w celu uzyskania potrzebnych zezwoleń na lokalizowanie w przestrzeni publicznej punktów sezonowej gastronomii mobilnej.

Jak powinno wyglądać stoisko festiwalowe?

Ogólne informacje i wytyczne dotyczące stanowisk festiwalowych znajdziesz na stronie 62. We wskazanej lokalizacji zostały zamieszczone również inspiracje przydatne w procesie projektowym, obrazujące proponowany wygląd stanowisk festiwalowych.

Na końcu podrozdziału umieściliśmy uproszczoną procedurę urzędową przedstawiającą schemat postępowania w celu uzyskania potrzebnych zezwoleń na lokalizowanie w przestrzeni publicznej krótkookresowych stoisk festiwalowych.

Słownik

Część I – urbanistyka

Definicje terminów związanych z tematyką kształtowania ładu przestrzennego użytych w opracowaniu

deptak droga (ulica), skwer, aleja lub plac tworzące strefę pieszą, wyłączoną całkowicie (lub w znacznym stopniu) z ruchu kołowego, mogącą pełnić dodatkowo funkcję centrum handlowego, gastronomicznego czy kulturalnego

droga (ulica) budowla wraz z towarzyszącymi jej obiektami inżynierskimi – urządzeniami oraz instalacjami, stanowiąca całość techniczno-użytkową, przeznaczona do prowadzenia ruchu drogowego, zlokalizowana w pasie drogowym

elementy małej architektury niewielkie obiekty budowlane, wznoszone w ramach zagospodarowania terenu: pergole, ławki, lampy, figury, posągi, śmietniki itp.

elewacja frontowa zewnętrzna, frontowa ściana budynku wraz z występującymi na niej elementami architektonicznymi, zwrócona bądź przyległa do drogi, z której wjeżdża się / wchodzi do budynku lub na działkę

front sezonowych ogródków gastronomicznych zewnętrzna, w stosunku do lica elewacji budynku przy którym się znajduje, granica sezonowego ogródka gastronomicznego wraz z usytuowanymi w niej elementami zagospodarowania, znajdująca się w obowiązującej linii zabudowy

macierzysty lokal gastronomiczny lokal, w którym prowadzona jest działalność usługowa z zakresu gastronomicznego, np. restauracja, bar, kawiarnia, lodziarnia

nośnik reklamowy moduł bądź urządzenie o dowolnej formie, zawierające elementy konstrukcyjne oraz przekazu treści ze stałą lub zmienną powierzchnią ekspozycji, umieszczone w polu widzenia użytkowników danej przestrzeni

obowiązująca linia zabudowy sezonowych ogródków gastronomicznych linia wyznaczająca obowiązkowe położenie skrajnie wysuniętych elementów wyposażenia ogródka gastronomicznego (np. donic, skrzynek na rośliny ozdobne, stojaków reklamowych, stojaków na menu i in.) w stosunku do elewacji budynku, przy którym zlokalizowany jest ogródek

strefa ochronna (dojść i obsługi) elementów małej architektury obszar przeznaczony na potrzeby zapewnienia wolnego dostępu do elementów małej architektury miejskiej zarówno w celach użytkowych, jak i serwisowo-pielęgnacyjnych



strefa wolnego dostępu do budynku obszar przeznaczony na potrzeby zapewnienia wejścia do budynku lub, jeżeli w budynku znajduje się przejazd bramowy, wjazdu na teren posesji

obrys sezonowego ogródka gastronomicznego obowiązująca linia określająca zewnętrzne granice ogródka, w których zawierają się wszystkie elementy jego zagospodarowania i urządzenia reklamowe z nim związane, wraz z najbardziej wysuniętymi ich elementami konstrukcyjnymi, której minimum jeden bok stanowi obowiązująca linia zabudowy wyznaczona dla sezonowych ogródków gastronomicznych

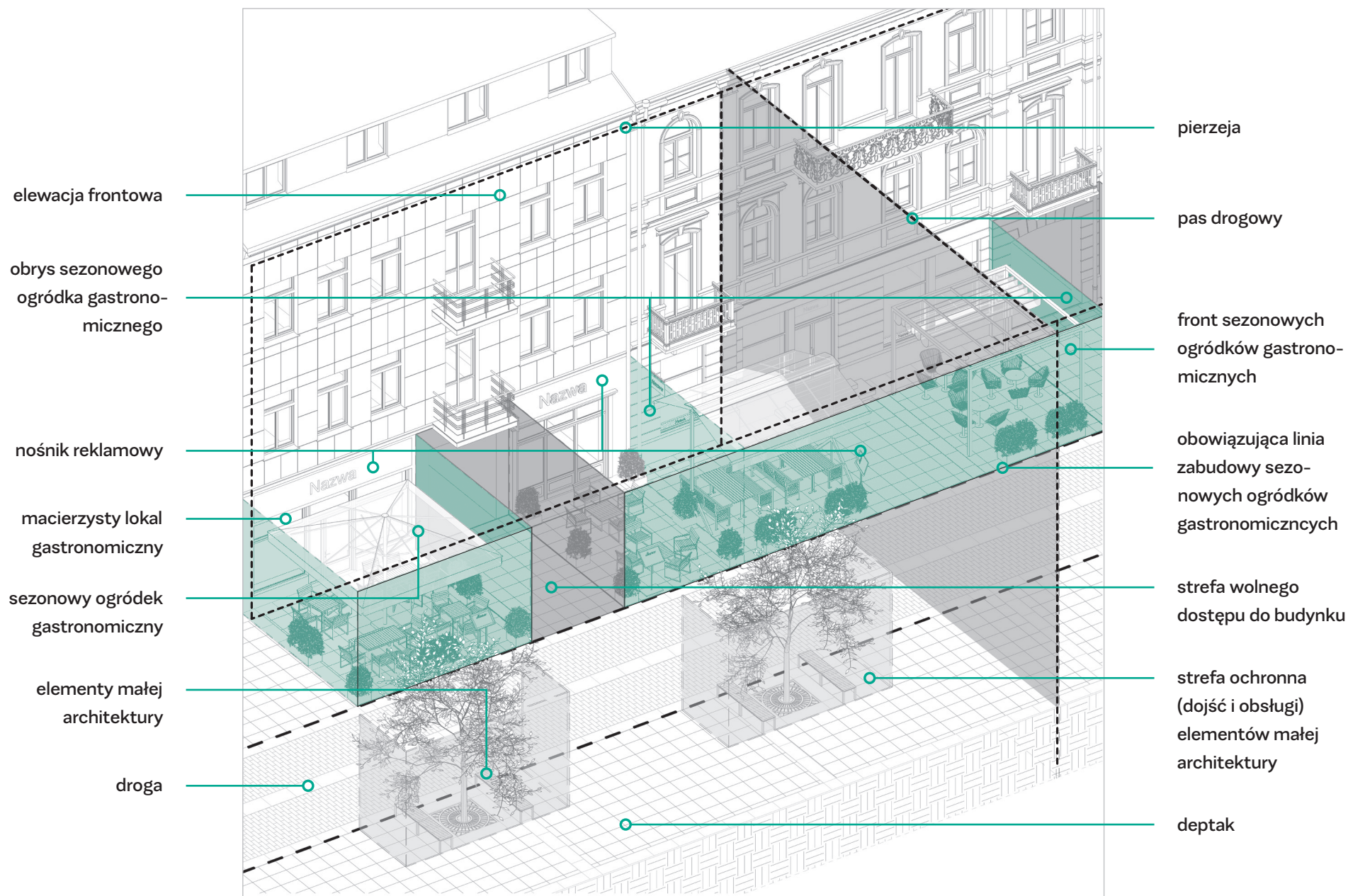
pas drogowy wydzielony liniami granicznymi grunt wraz z przestrzenią nad i pod jego powierzchnią, w którym znajdują się droga oraz obiekty budowlane i urządzenia techniczne związane z prowadzeniem, zabezpieczeniem i obsługą ruchu, a także urządzenia związane z potrzebami zarządzania drogą



Mapa ogólna

- 15** Numer adresowy nieruchomości
-  Obszary przestrzeni publicznej przeznaczone na działalność sezonowych ogródków gastronomicznych
-  Obszary przestrzeni publicznej przeznaczone na działalność gastronomicznej mobilnej
-  Obszary przestrzeni publicznej przeznaczone na inicjatywy festiwalowe

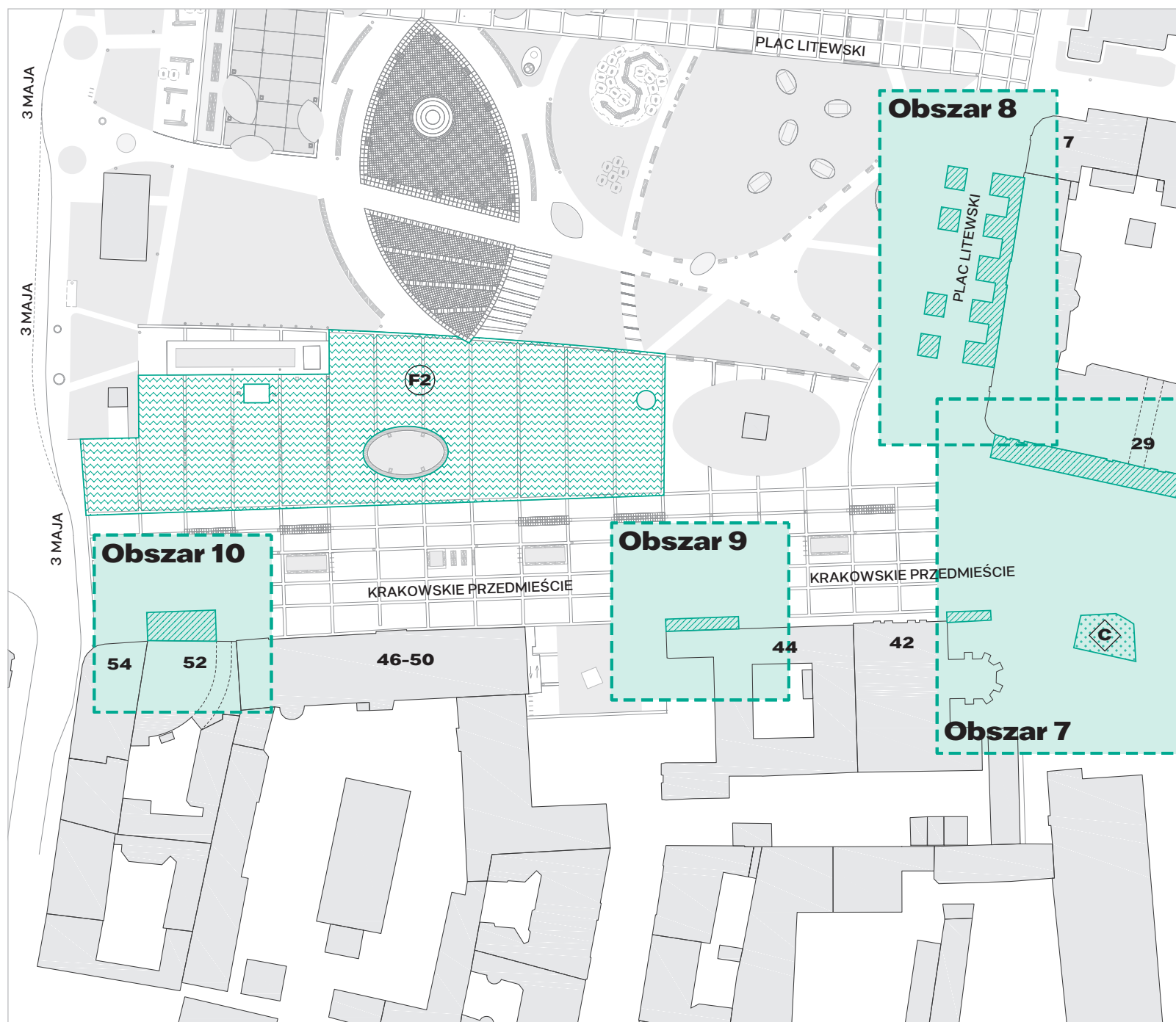

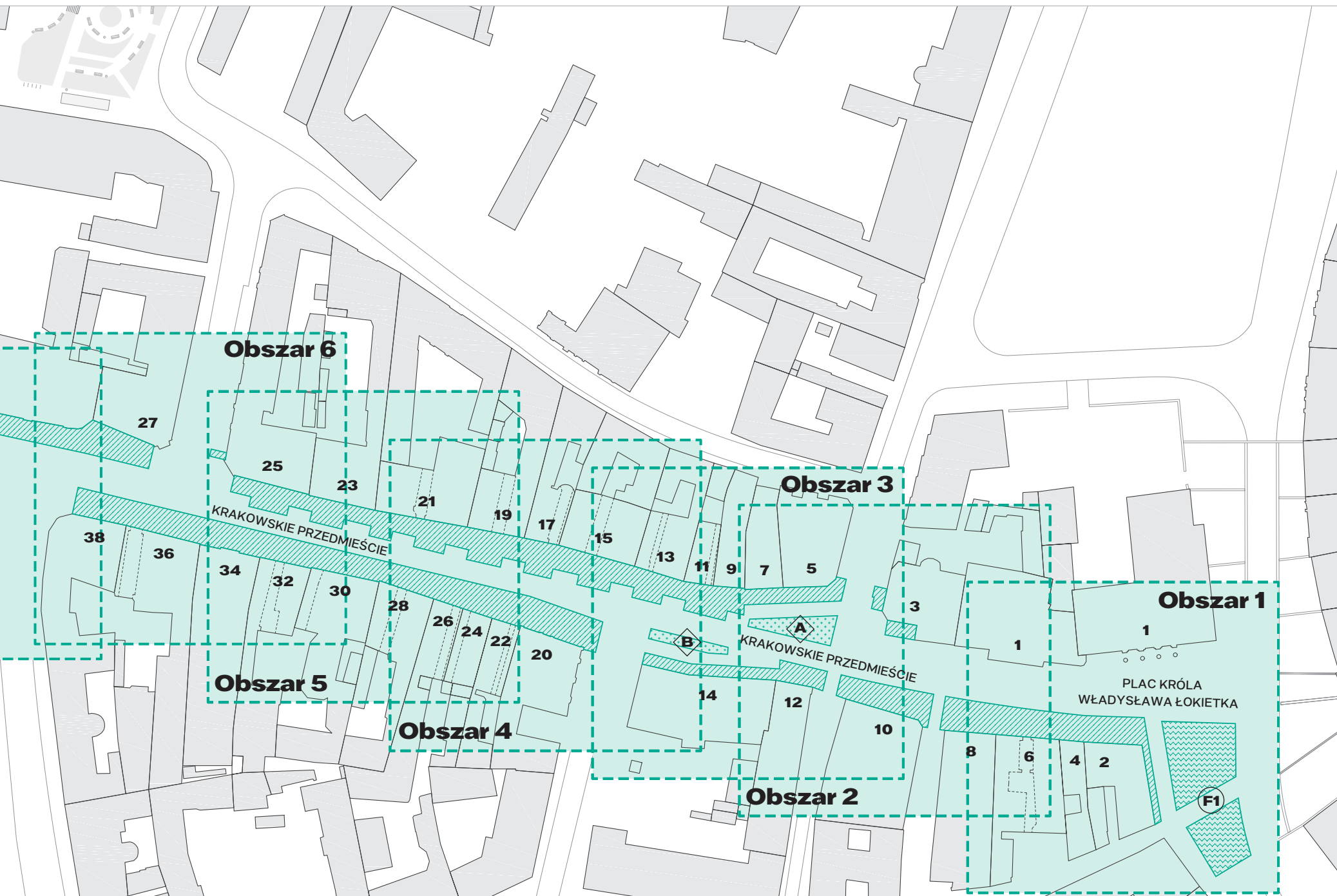

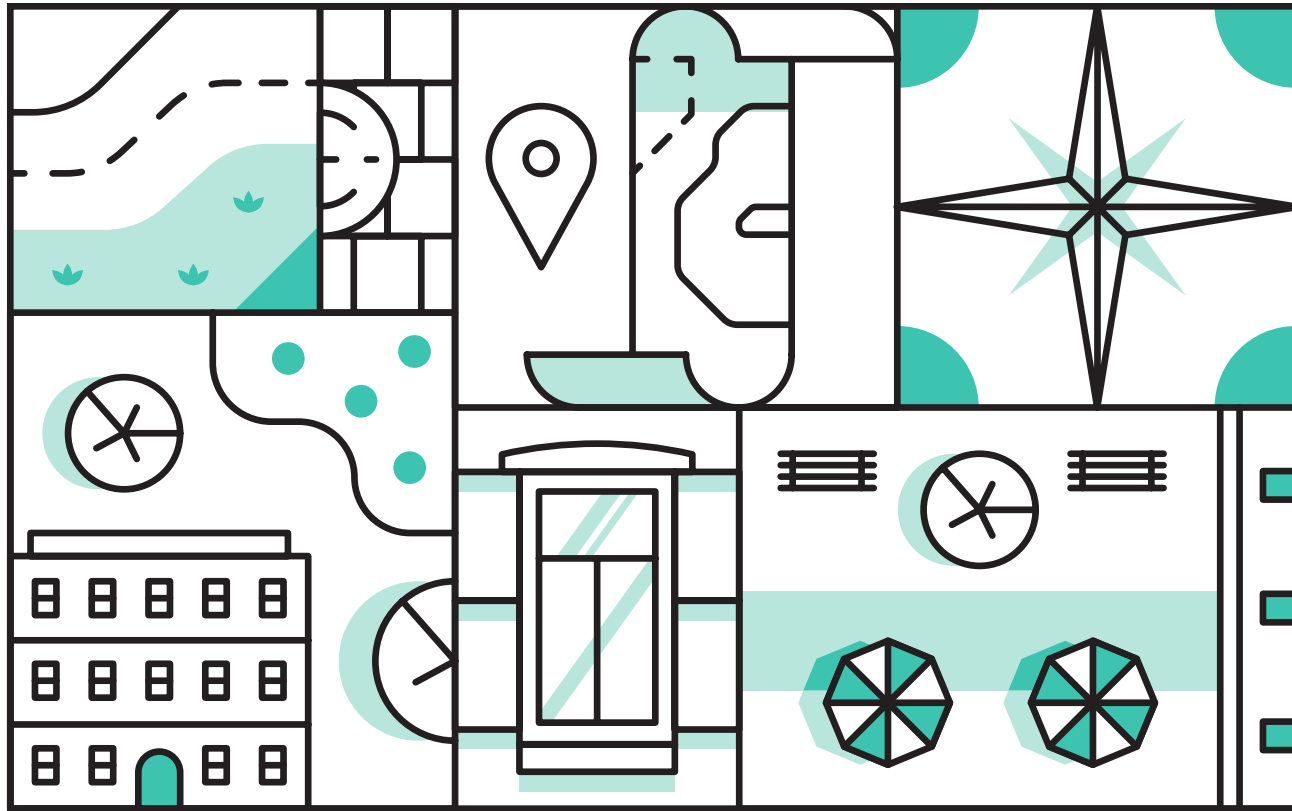











Mapy szczegółowe





Obszar nr 1

Mapa szczegółowa

- 15** Numer adresowy nieruchomości
-  Obszary przestrzeni publicznej przeznaczone na inicjatywy festiwalowe
-  Obszary przestrzeni publicznej przeznaczone na działalność sezonowych ogródków gastronomicznych (w razie wydzielenia więcej niż jednego lokalu w pasie frontu parteru budynku)
-  Obszary przestrzeni publicznej przeznaczone na działalność sezonowych ogródków gastronomicznych (w razie wydzielenia jednego lokalu w pasie frontu parteru budynku)
-  Obszary przeznaczone na potrzeby zapewnienia wejścia do budynku bądź wjazdu na teren posesji
-  Granica wynikająca z konieczności zachowania wolnej przestrzeni w strefie wejściowej budynku
-  Granica wynikająca z układu elewacji frontowej budynku
-  Oznaczenie odcinka długości elewacji sezonowego ogródka gastronomicznego
-  Granice stref ochronnych (dojść i obsługi) elementów małej architektury
-  Drzewa w donicach wyposażonych w okalające je ławki
-  Ławki
-  Latarnie uliczne

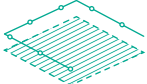
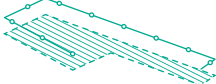

Sezonowe ogródki gastronomiczne

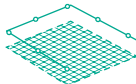
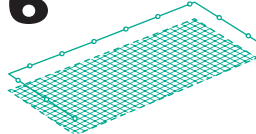
Krakowskie Przedmieście					Krakowskie Przedmieście	Krakowskie Przedmieście
2					4	6
						
a powierzchnia obszaru ogródka lokalu	b powierzchnia obszaru ogródka lokalu	c powierzchnia obszaru ogródka lokalu	d powierzchnia obszaru ogródka lokalu	w powierzchnia obszaru wjazdu do budynku	powierzchnia obszaru ogródka lokalu	powierzchnia obszaru ogródka lokalu
41,71 m²	40,49 m²	14,12 m²	4,81 m²	27,15 m²	36,54 m²	102,78 m²
długość elewacji:	długość elewacji:	długość elewacji:	długość elewacji:		długość elewacji:	długość elewacji:
1 6,37 m	1 6,59 m	1 1,60 m	1 1,60 m		1 6,43 m	1 7,17 m
2 6,51 m	2 3,71 m	2 8,83 m	2 2,71 m		2 5,45 m	2 15,10 m
3 6,49 m	3 13,81 m	3 1,60 m	3 1,70 m		3 6,37 m	3 6,43 m
	4 1,60 m					

Inicjatywy festiwalowe

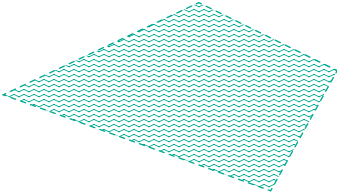
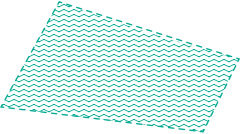
F1	
	
a powierzchnia obszaru festiwalowego	b powierzchnia obszaru festiwalowego
282,71 m²	163,07 m²

Obszar nr 2

Mapa szczegółowa

15

Numer adresowy nieruchomości



Obszary przestrzeni publicznej przeznaczone na działalność sezonowych ogródków gastronomicznych (w razie wydzielenia więcej niż jednego lokalu w pasie frontu parteru budynku)



Obszary rezerwowe dające możliwość przyłączenia do sąsiadujących z nimi sezonowych ogródków gastronomicznych



Granica wynikająca z układu elewacji frontowej budynku



Oznaczenie odcinka długości elewacji sezonowego ogródka gastronomicznego



Granice stref ochronnych (dojść i obsługi) elementów małej architektury



Drzewa zabezpieczone stalową kratą w płaszczyźnie parteru z elementami małej architektury w postaci ławek i wpuszczonych w nawierzchnię opraw LED









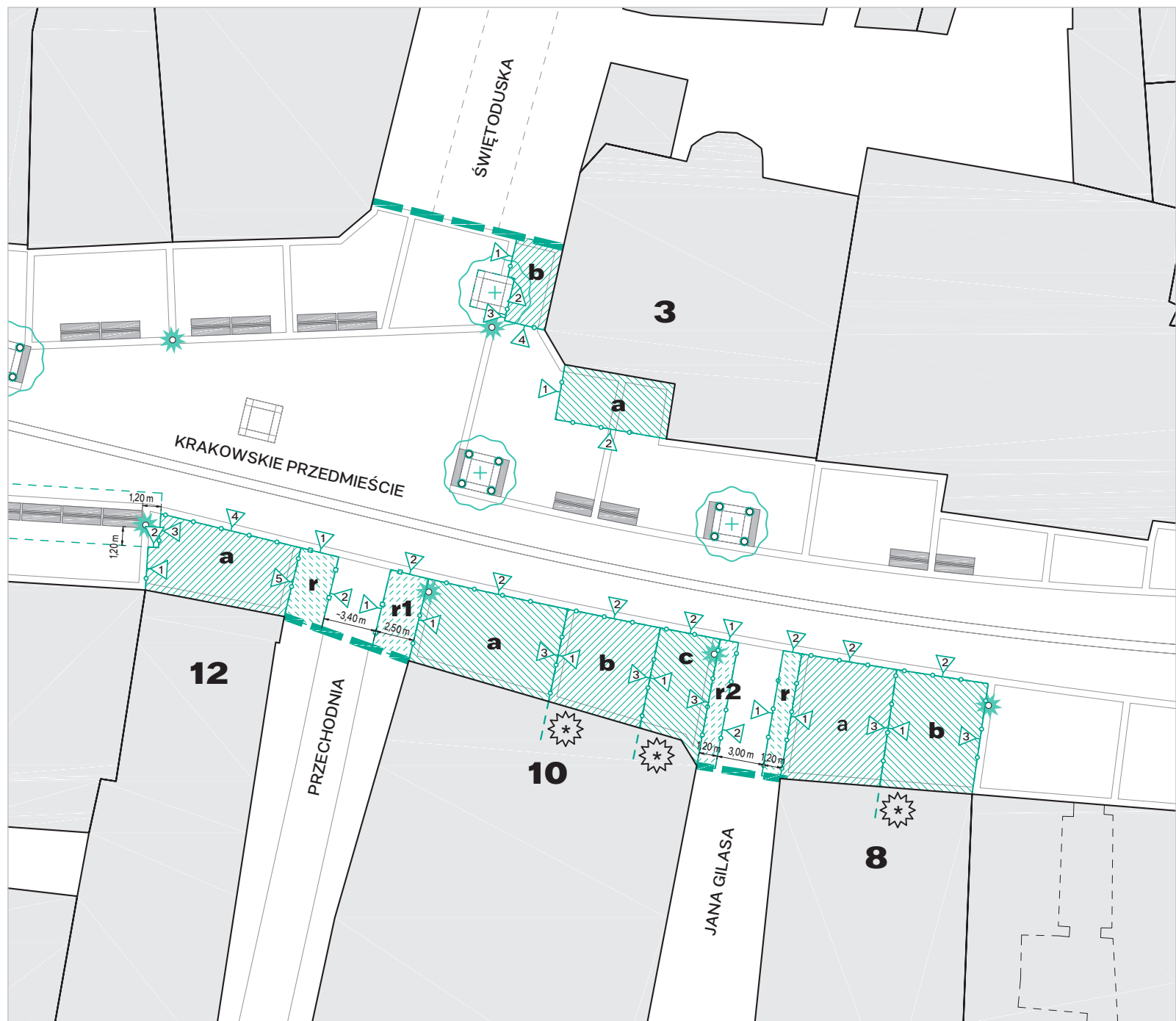





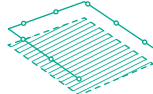
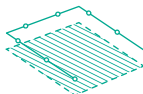





Ławki











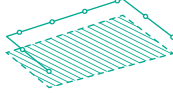
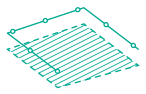
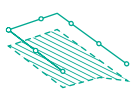















Latarnie uliczne















Sezonowe ogródki gastronomiczne

Krakowskie Przedmieście		Krakowskie Przedmieście		
3		8		
				
a powierzchnia obszaru ogródka lokalu	b powierzchnia obszaru ogródka lokalu	a powierzchnia obszaru ogródka lokalu	b powierzchnia obszaru ogródka lokalu	r powierzchnia obszaru rezerwowego
25,75 m²	15,47 m²	49,36 m²	42,81 m²	9,77 m²
długość elewacji:	długość elewacji:	długość elewacji:	długość elewacji:	długość elewacji:
 3,57 m	 2,68 m	 8,12 m	 7,59 m	 8,15 m
 7,24 m	 0,45 m	 6,18 m	 5,94 m	 1,20 m
	 2,78 m	 7,59 m	 7,17 m	
	 2,65 m			

Krakowskie Przedmieście					Krakowskie Przedmieście	
10					12	
						
a powierzchnia obszaru ogródka lokalu	b powierzchnia obszaru ogródka lokalu	c powierzchnia obszaru ogródka lokalu	r1 powierzchnia obszaru rezerwowego	r2 powierzchnia obszaru rezerwowego	a powierzchnia obszaru ogródka lokalu	r powierzchnia obszaru rezerwowego
52,75 m²	38,24 m²	27,69 m²	13,21 m²	9,88 m²	43,89 m²	11,67 m²
długość elewacji:	długość elewacji:	długość elewacji:	długość elewacji:	długość elewacji:	długość elewacji:	długość elewacji:
 5,41 m	 6,05 m	 6,56 m	 5,15 m	 1,20 m	 2,77 m	 2,50 m
 9,14 m	 6,07 m	 3,90 m	 2,50 m	 8,21 m	 0,68 m	 4,80 m
 6,05 m	 6,56 m	 8,25 m			 2,17 m	
					 9,27 m	
					 4,54 m	

Obszar nr 3

Mapa szczegółowa

-  **15** Numer adresowy nieruchomości
-  Obszary przestrzeni publicznej przeznaczone na działalność sezonowej gastronomii mobilnej
-  Oznaczenia proponowanych lokalizacji sezonowych punktów gastronomii mobilnej
-  Obszary przestrzeni publicznej przeznaczone na działalność sezonowych ogródków gastronomicznych (w razie wydzielenia więcej niż jednego lokalu w pasie frontu parteru budynku)
-  Obszary przestrzeni publicznej przeznaczone na działalność sezonowych ogródków gastronomicznych (w razie wydzielenia jednego lokalu w pasie frontu parteru budynku)
-  Obszary przeznaczone na potrzeby zapewnienia wejścia do budynku bądź wjazdu na teren posesji
-  Granica wynikająca z konieczności zachowania wolnej przestrzeni w strefie wejściowej budynku
-  Oznaczenie odcinka długości elewacji sezonowego ogródka gastronomicznego
-  Granice stref ochronnych (dojść i obsługi) elementów małej architektury
-  Drzewa zabezpieczone stalową kratą w płaszczyźnie parteru z elementami małej architektury w postaci ławek i wpuszczonych w nawierzchnię opraw LED
-  Zdroje uliczne
-  Ławki
-  Latarnie uliczne

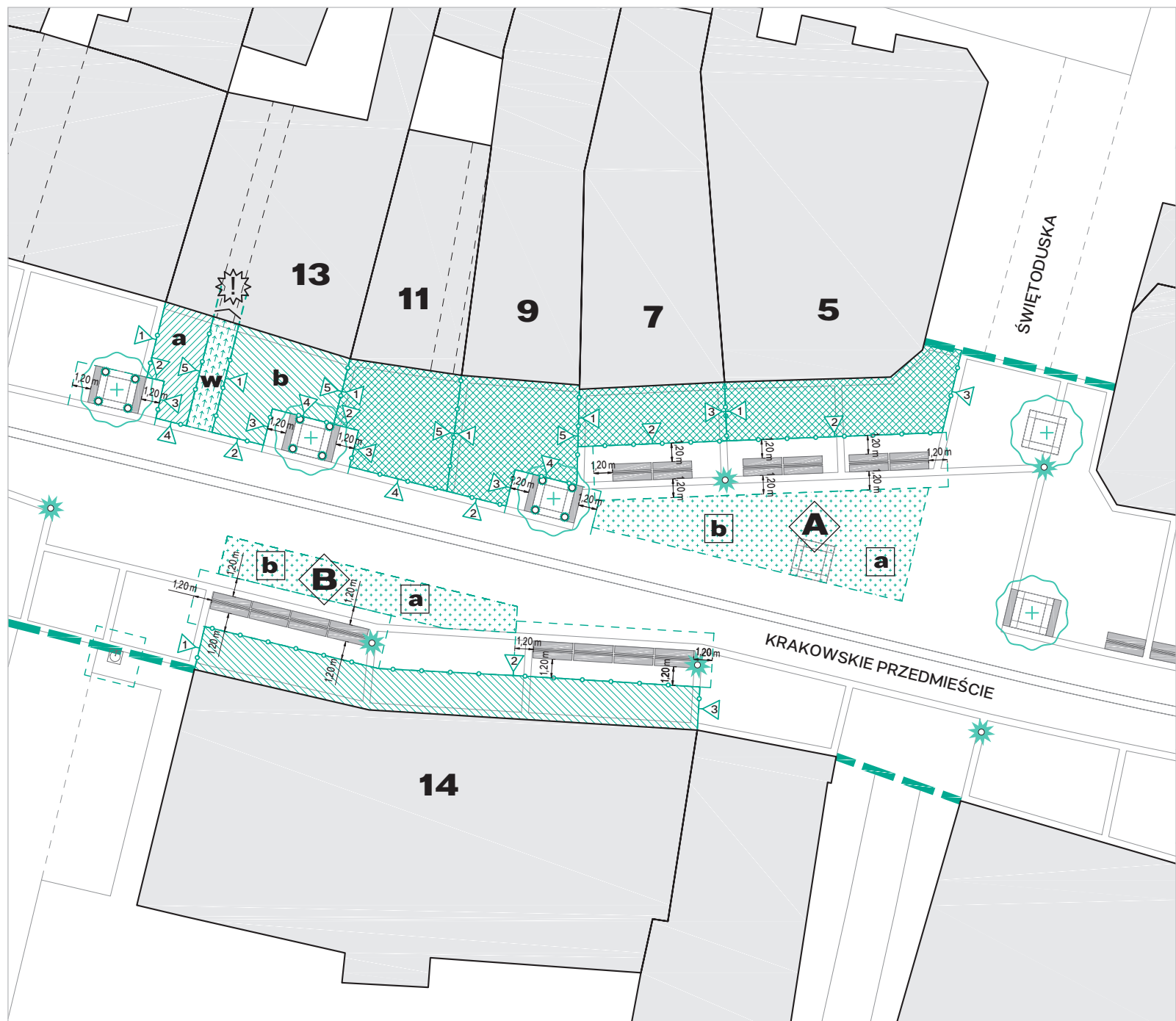

Sezonowe ogródki gastronomiczne

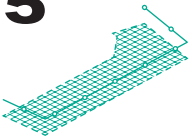
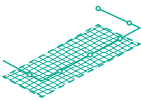
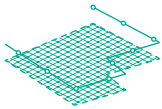
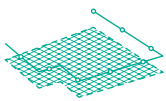
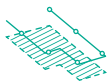
<p>Krakowskie Przedmieście</p> <p>5</p>  <p>powierzchnia obszaru ogródka lokalu</p> <p>59,47 m²</p> <p>długość elewacji:</p> <p>1 3,78 m</p> <p>2 13,84 m</p> <p>3 5,41 m</p>	<p>Krakowskie Przedmieście</p> <p>7</p>  <p>powierzchnia obszaru ogródka lokalu</p> <p>32,25 m²</p> <p>długość elewacji:</p> <p>1 3,69 m</p> <p>2 9,58 m</p> <p>3 3,78 m</p>	<p>Krakowskie Przedmieście</p> <p>9</p>  <p>powierzchnia obszaru ogródka lokalu</p> <p>54,99 m²</p> <p>długość elewacji:</p> <p>1 7,49 m</p> <p>2 3,91 m</p> <p>3 2,40 m</p> <p>4 4,05 m</p> <p>5 6,18 m</p>	<p>Krakowskie Przedmieście</p> <p>11</p>  <p>powierzchnia obszaru ogródka lokalu</p> <p>50,43 m²</p> <p>długość elewacji:</p> <p>1 4,34 m</p> <p>2 1,65 m</p> <p>3 2,40 m</p> <p>4 6,45 m</p> <p>5 7,49 m</p>	<p>Krakowskie Przedmieście</p> <p>13</p>  <p>a powierzchnia obszaru ogródka lokalu</p> <p>20,64 m²</p> <p>długość elewacji:</p> <p>1 4,99 m</p> <p>2 1,15 m</p> <p>3 2,43 m</p> <p>4 2,01 m</p> <p>5 7,22 m</p> <p>b powierzchnia obszaru ogródka lokalu</p> <p>41,98 m²</p> <p>długość elewacji:</p> <p>1 7,13 m</p> <p>2 3,40 m</p> <p>3 2,40 m</p> <p>4 4,05 m</p> <p>5 4,34 m</p> <p>w powierzchnia obszaru wjazdu do budynku</p> <p>12,21 m²</p>
---	--	--	--	--

Mobilne punkty gastronomiczne

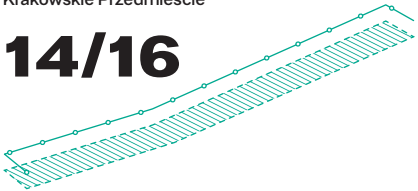
<p>Krakowskie Przedmieście</p> <p>14/16</p>  <p>powierzchnia obszaru ogródka lokalu</p> <p>89,56 m²</p> <p>długość elewacji:</p> <p>1 2,84 m</p> <p>2 32,15 m</p> <p>3 2,77 m</p>
--

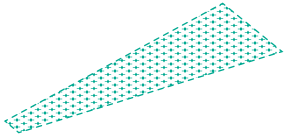
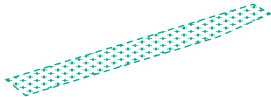
<p>A</p>  <p>a powierzchnia obszaru mobilnego ogródka gastronomicznego</p> <p>9,00 m²</p> <p>b powierzchnia obszaru mobilnego ogródka gastronomicznego</p> <p>9,00 m²</p>	<p>B</p>  <p>a powierzchnia obszaru mobilnego ogródka gastronomicznego</p> <p>9,00 m²</p> <p>b powierzchnia obszaru mobilnego ogródka gastronomicznego</p> <p>9,00 m²</p>
--	---

Obszar nr 4

Mapa szczegółowa

15

Numer adresowy nieruchomości



Obszary przestrzeni publicznej przeznaczone na działalność sezonowych ogródków gastronomicznych (w razie wydzielenia więcej niż jednego lokalu w pasie frontu parteru budynku)



Obszary przestrzeni publicznej przeznaczone na działalność sezonowych ogródków gastronomicznych (w razie wydzielenia jednego lokalu w pasie frontu parteru budynku)



Obszary przeznaczone na potrzeby zapewnienia wejścia do budynku bądź wjazdu na teren posesji



Obszary rezerwowe dające możliwość przyłączenia do sąsiadujących z nimi sezonowych ogródków gastronomicznych



Granica wynikająca z konieczności zachowania wolnej przestrzeni w strefie wejściowej budynku



Oznaczenie odcinka długości elewacji sezonowego ogródka gastronomicznego



Granice stref ochronnych (dojść i obsługi) elementów małej architektury



Drzewa zabezpieczone stalową kratą w płaszczyźnie parteru z elementami małej architektury w postaci ławek i wpuszczonych w nawierzchnię opraw LED



Zdroje uliczne







Ławki

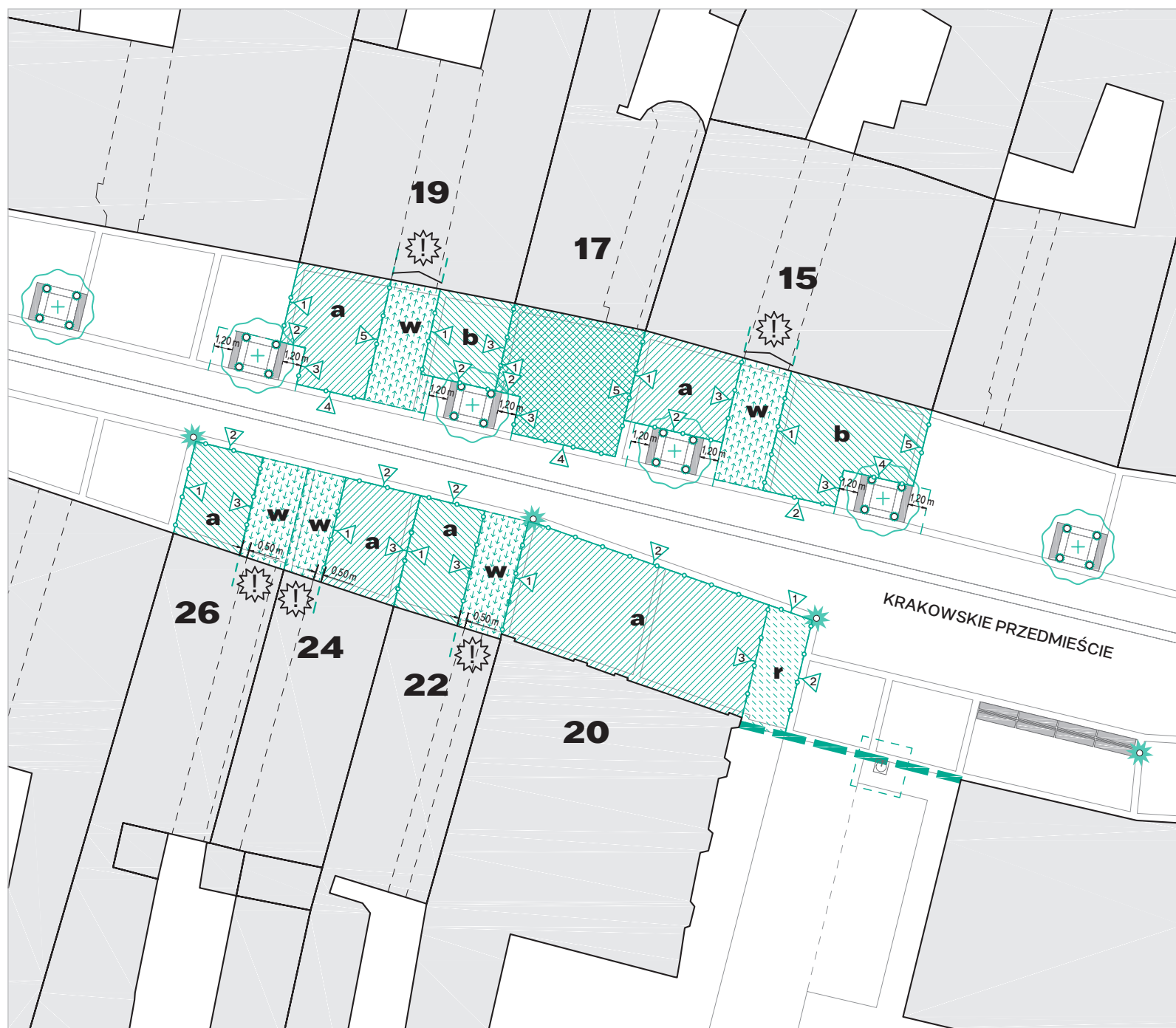



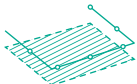
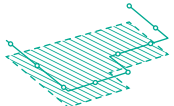

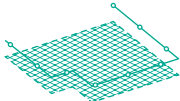
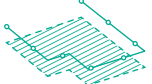
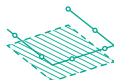

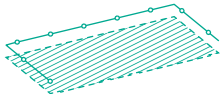

Latarnie uliczne

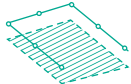

Sezonowe ogródki gastronomiczne

<p>Krakowskie Przedmieście</p> <h1>15</h1>    <p>a powierzchnia obszaru ogródka lokalu 36,95 m²</p> <p>b powierzchnia obszaru ogródka lokalu 59,79 m²</p> <p>w powierzchnia obszaru wjazdu do budynku 25,46 m²</p> <p>długość elewacji:</p> <p>1 5,88 m 2 6,44 m 3 5,58 m</p> <p>długość elewacji:</p> <p>1 7,83 m 2 4,75 m 3 2,40 m 4 4,55 m 5 4,99 m</p>			<p>Krakowskie Przedmieście</p> <h1>17</h1>  <p>powierzchnia obszaru ogródka lokalu 65,50 m²</p> <p>długość elewacji:</p> <p>1 5,73 m 2 1,65 m 3 2,40 m 4 6,76 m 5 8,28 m</p>			<p>Krakowskie Przedmieście</p> <h1>19</h1>    <p>a powierzchnia obszaru ogródka lokalu 42,65 m²</p> <p>b powierzchnia obszaru ogródka lokalu 27,31 m²</p> <p>w powierzchnia obszaru wjazdu do budynku 27,10 m²</p> <p>długość elewacji:</p> <p>1 5,23 m 2 1,66 m 3 2,38 m 4 4,42 m 5 7,85 m</p> <p>długość elewacji:</p> <p>1 5,56 m 2 4,84 m 3 5,73 m</p>		
--	--	--	--	--	--	--	--	--

<p>Krakowskie Przedmieście</p> <h1>20</h1>   <p>a powierzchnia obszaru ogródka lokalu 121,59 m²</p> <p>r powierzchnia obszaru rezerwowego 22,50 m²</p> <p>długość elewacji:</p> <p>1 7,38 m 2 16,26 m 3 7,39 m</p> <p>długość elewacji:</p> <p>1 2,93 m 2 7,57 m</p>		<p>Krakowskie Przedmieście</p> <h1>22</h1>   <p>a powierzchnia obszaru ogródka lokalu 31,34 m²</p> <p>w powierzchnia obszaru wjazdu do budynku 21,84 m²</p> <p>długość elewacji:</p> <p>1 7,28 m 2 4,23 m 3 7,54 m</p>		<p>Krakowskie Przedmieście</p> <h1>24</h1>   <p>a powierzchnia obszaru ogródka lokalu 34,58 m²</p> <p>w powierzchnia obszaru wjazdu do budynku 16,79 m²</p> <p>długość elewacji:</p> <p>1 6,87 m 2 4,89 m 3 7,28 m</p>		<p>Krakowskie Przedmieście</p> <h1>26</h1>   <p>a powierzchnia obszaru ogródka lokalu 27,52 m²</p> <p>w powierzchnia obszaru wjazdu do budynku 19,41 m²</p> <p>długość elewacji:</p> <p>1 6,04 m 2 4,42 m 3 6,41 m</p>	
--	--	--	--	--	--	--	--

Obszar nr 5

Mapa szczegółowa

15

Numer adresowy nieruchomości



Obszary przestrzeni publicznej przeznaczone na działalność sezonowych ogródków gastronomicznych (w razie wydzielenia więcej niż jednego lokalu w pasie frontu parteru budynku)



Obszary przestrzeni publicznej przeznaczone na działalność sezonowych ogródków gastronomicznych (w razie wydzielenia jednego lokalu w pasie frontu parteru budynku)



Obszary przeznaczone na potrzeby zapewnienia wejścia do budynku bądź wjazdu na teren posesji



Granica wynikająca z konieczności zachowania wolnej przestrzeni w strefie wejściowej budynku



Oznaczenie odcinka długości elewacji sezonowego ogródka gastronomicznego



Granice stref ochronnych (dojść i obsługi) elementów małej architektury



Drzewa zabezpieczone stalową kratą w płaszczyźnie parteru z elementami małej architektury w postaci ławek i wpuszczonych w nawierzchnię opraw LED



Latarnie uliczne



Sezonowe ogródki gastronomiczne

Krakowskie Przedmieście

21

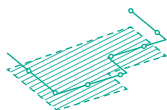

a powierzchnia obszaru ogródka lokalu

54,48 m²

długość elewacji:

- 1 6,30 m
- 2 5,40 m
- 3 2,40 m
- 4 4,50 m
- 5 4,49 m

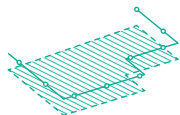

b powierzchnia obszaru ogródka lokalu

65,75 m²

długość elewacji:

- 1 7,03 m
- 2 6,26 m
- 3 2,40 m
- 4 4,04 m
- 5 5,23 m



w powierzchnia obszaru wjazdu do budynku

13,65 m²

Krakowskie Przedmieście

23

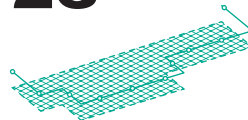

powierzchnia obszaru ogródka lokalu

80,70 m²

długość elewacji:

- 1 3,63 m
- 2 1,65 m
- 3 2,40 m
- 4 7,96 m
- 5 2,40 m
- 6 6,75 m
- 7 3,90 m

Krakowskie Przedmieście

28

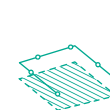

a powierzchnia obszaru ogródka lokalu

21,63 m²

długość elewacji:

- 1 4,86 m
- 2 4,29 m
- 3 5,22 m

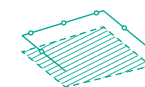

b powierzchnia obszaru ogródka lokalu

36,31 m²

długość elewacji:

- 1 5,50 m
- 2 6,30 m
- 3 6,04 m



w powierzchnia obszaru wjazdu do budynku

17,12 m²

Krakowskie Przedmieście

30

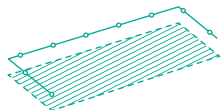

a powierzchnia obszaru ogródka lokalu

70,36 m²

długość elewacji:

- 1 5,51 m
- 2 13,19 m
- 3 4,86 m



w powierzchnia obszaru wjazdu do budynku

19,43 m²

Krakowskie Przedmieście

32

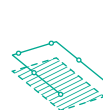

a powierzchnia obszaru ogródka lokalu

20,71 m²

długość elewacji:

- 1 6,11 m
- 2 3,41 m
- 3 6,03 m

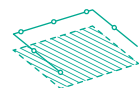

b powierzchnia obszaru ogródka lokalu

36,03 m²

długość elewacji:

- 1 5,96 m
- 2 6,13 m
- 3 5,61 m



w powierzchnia obszaru wjazdu do budynku

18,73 m²

Obszar nr 6

Mapa szczegółowa

15

Numer adresowy nieruchomości



Obszary przestrzeni publicznej przeznaczone na działalność sezonowych ogródków gastronomicznych (w razie wydzielenia więcej niż jednego lokalu w pasie frontu parteru budynku)



Obszary przeznaczone na potrzeby zapewnienia wejścia do budynku bądź wjazdu na teren posesji



Granica wynikająca z konieczności zachowania wolnej przestrzeni w strefie wejściowej budynku



Granica wynikająca z układu elewacji frontowej budynku



Oznaczenie odcinka długości elewacji sezonowego ogródka gastronomicznego



Granice stref ochronnych (dojść i obsługi) elementów małej architektury



Drzewa zabezpieczone stalową kratą w płaszczyźnie parteru z elementami małej architektury w postaci ławek i wpuszczonych w nawierzchnię opraw LED



Zdroje uliczne



Latarnie uliczne



Kosze na śmieci



Elementy zieleni miejskiej

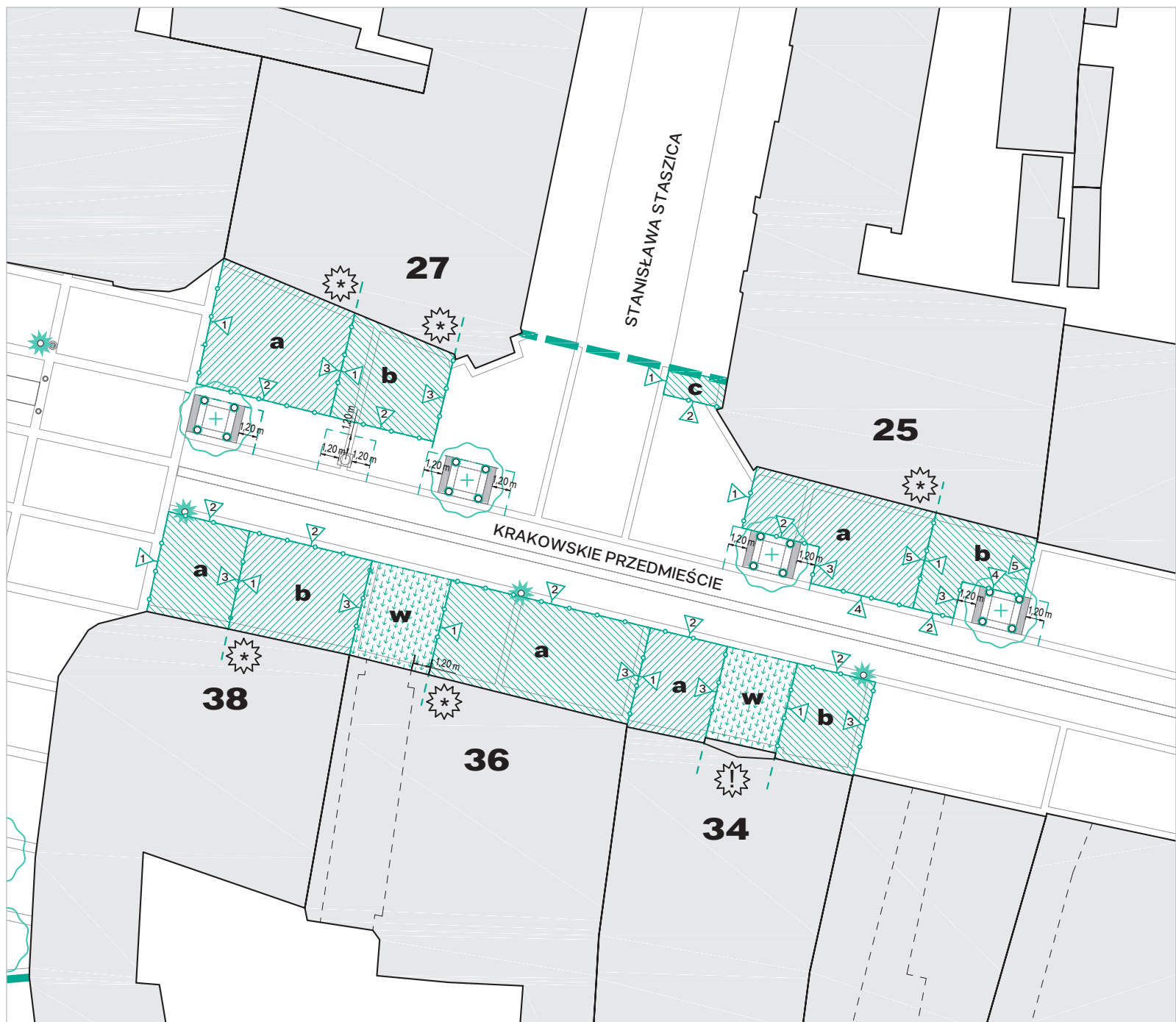

Sezonowe ogródki gastronomiczne

Krakowskie Przedmieście

25

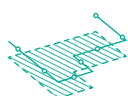
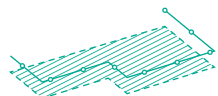

a powierzchnia obszaru ogródka lokalu

63,42 m²

długość elewacji:

- 1 4,05 m
- 2 5,11 m
- 3 2,40 m
- 4 6,75 m
- 5 6,31 m

b powierzchnia obszaru ogródka lokalu

32,39 m²

długość elewacji:

- 1 6,31 m
- 2 2,67 m
- 3 2,40 m
- 4 4,05 m
- 5 3,63 m

c powierzchnia obszaru ogródka lokalu

6,70 m²

długość elewacji:

- 1 1,74 m
- 2 3,89 m

Krakowskie Przedmieście

27

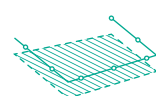
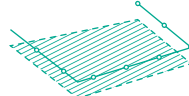

a powierzchnia obszaru ogródka lokalu

66,85 m²

długość elewacji:

- 1 8,23 m
- 2 8,79 m
- 3 6,82 m

b powierzchnia obszaru ogródka lokalu

42,98 m²

długość elewacji:

- 1 6,82 m
- 2 6,84 m
- 3 5,74 m

Krakowskie Przedmieście

34

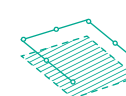
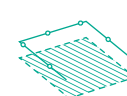

a powierzchnia obszaru ogródka lokalu

32,71 m²

długość elewacji:

- 1 6,35 m
- 2 5,07 m
- 3 6,02 m

b powierzchnia obszaru ogródka lokalu

32,04 m²

długość elewacji:

- 1 5,92 m
- 2 5,14 m
- 3 6,11 m

w powierzchnia obszaru wjazdu do budynku

27,56 m²

Krakowskie Przedmieście

36

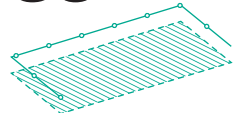

a powierzchnia obszaru ogródka lokalu

82,82 m²

długość elewacji:

- 1 6,26 m
- 2 13,13 m
- 3 6,36 m

w powierzchnia obszaru wjazdu do budynku

32,64 m²

Krakowskie Przedmieście

38

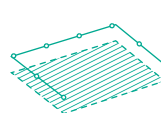
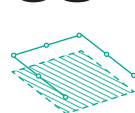

a powierzchnia obszaru ogródka lokalu

34,67 m²

długość elewacji:

- 1 6,56 m
- 2 5,34 m
- 3 6,42 m

b powierzchnia obszaru ogródka lokalu

50,67 m²

długość elewacji:

- 1 6,42 m
- 2 8,08 m
- 3 6,22 m

Obszar nr 7

Mapa szczegółowa

- 15** Numer adresowy nieruchomości
- A** Obszary przestrzeni publicznej przeznaczone na działalność sezonowej gastronomii mobilnej
- b a** Obszary proponowanych lokalizacji sezonowych punktów gastronomii mobilnej
- a b** Obszary przestrzeni publicznej przeznaczone na działalność sezonowych ogródków gastronomicznych (w razie wydzielenia więcej niż jednego lokalu w pasie frontu parteru budynku)
- w** Obszary przeznaczone na potrzeby zapewnienia wejścia do budynku bądź wjazdu na teren posesji
- Granica wynikająca z konieczności zachowania wolnej przestrzeni w strefie wejściowej budynku
- Granica wynikająca z układu elewacji frontowej budynku
- Oznaczenie odcinka długości elewacji sezonowego ogródka gastronomicznego
- Drzewa zabezpieczone stalową kratą w płaszczyźnie parteru z elementami małej architektury w postaci ławek i wpuszczonych w nawierzchnię opraw LED
- Latarnie uliczne
- Kosze na śmieci
- Elementy zieleni miejskiej

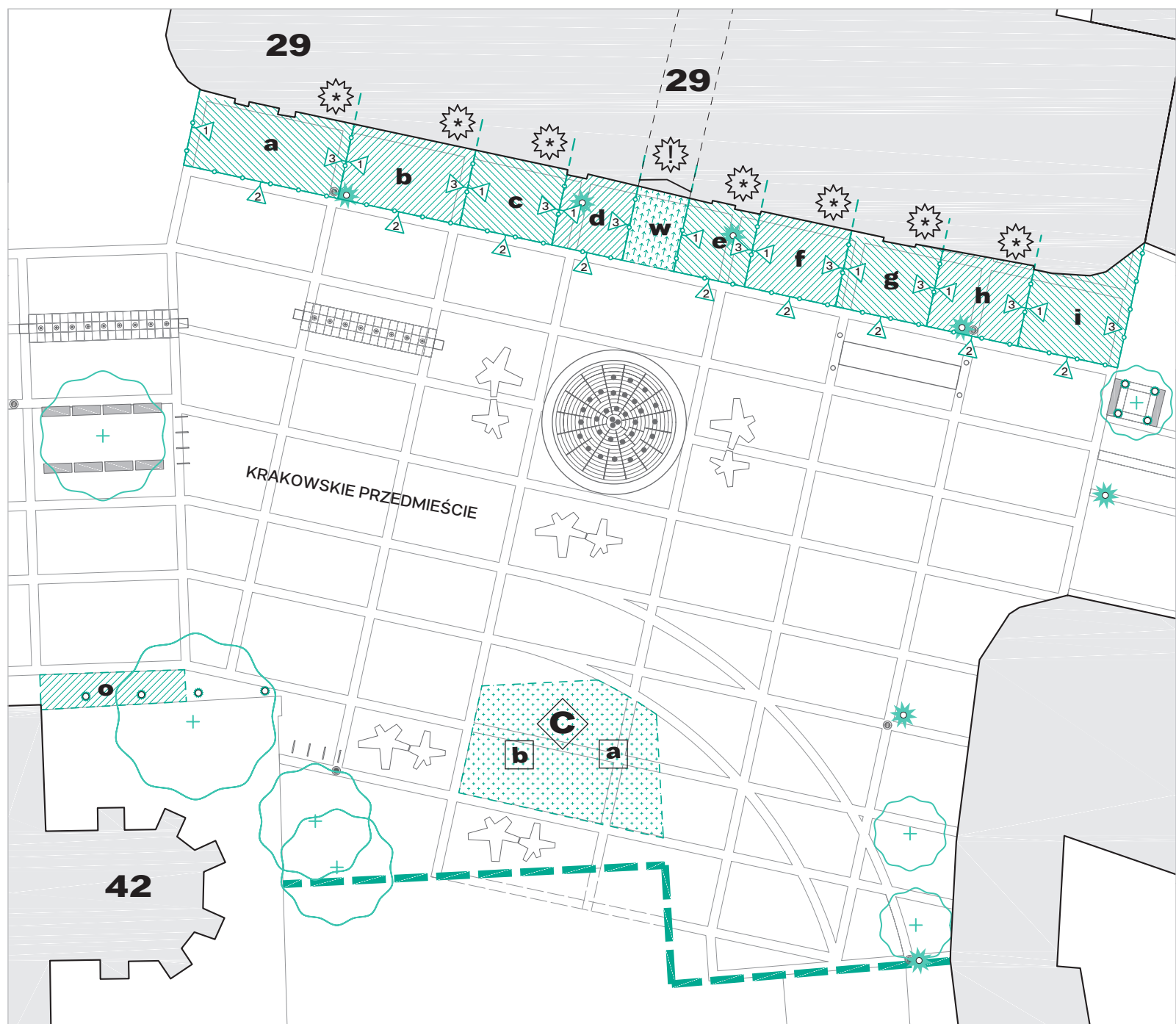

Sezonowe ogródki gastronomiczne

Krakowskie Przedmieście

29

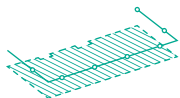

a powierzchnia obszaru ogródka lokalu

48,84 m²

długość elewacji:

	4,98 m
	10,14 m
	4,89 m

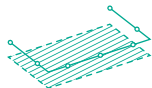

b powierzchnia obszaru ogródka lokalu

39,18 m²

długość elewacji:

	4,89 m
	8,00 m
	4,91 m

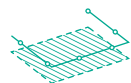

c powierzchnia obszaru ogródka lokalu

29,79 m²

długość elewacji:

	4,91 m
	6,05 m
	4,61 m

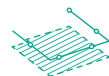

d powierzchnia obszaru ogródka lokalu

22,32 m²

długość elewacji:

	4,61 m
	4,63 m
	4,87 m

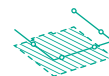

e powierzchnia obszaru ogródka lokalu

22,46 m²

długość elewacji:

	4,81 m
	4,65 m
	4,77 m

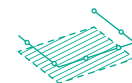

f powierzchnia obszaru ogródka lokalu

29,78 m²

długość elewacji:

	4,77 m
	5,98 m
	4,99 m

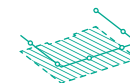

g powierzchnia obszaru ogródka lokalu

29,48 m²

długość elewacji:

	4,99 m
	5,98 m
	5,06 m

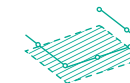

h powierzchnia obszaru ogródka lokalu

30,86 m²

długość elewacji:

	5,06 m
	5,99 m
	5,03 m

29 c.d.

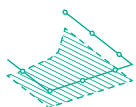

i powierzchnia obszaru ogródka lokalu

38,20 m²

długość elewacji:

	5,03 m
	6,57 m
	8,23 m



w powierzchnia obszaru wjazdu do budynku

16,36 m²

Krakowskie Przedmieście

42



o* powierzchnia obszaru

20,00 m²

*obszar sprzedaży okazjonalnej

Mobilne punkty gastronomiczne

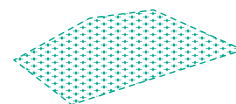

a powierzchnia obszaru mobilnego punktu gastronomicznego

9,00 m²



b powierzchnia obszaru mobilnego punktu gastronomicznego

9,00 m²

Obszar nr 8

Mapa szczegółowa

15

Numer adresowy nieruchomości



Obszary przestrzeni publicznej przeznaczone na działalność sezonowych ogródków gastronomicznych (w razie wydzielenia więcej niż jednego lokalu w pasie frontu parteru budynku)



Oznaczenie odcinka długości elewacji sezonowego ogródka gastronomicznego



Ławki



Stoliki miejskie



Latarnie uliczne



Kosze na śmieci



Stojaki na rowery



Elementy zieleni miejskiej

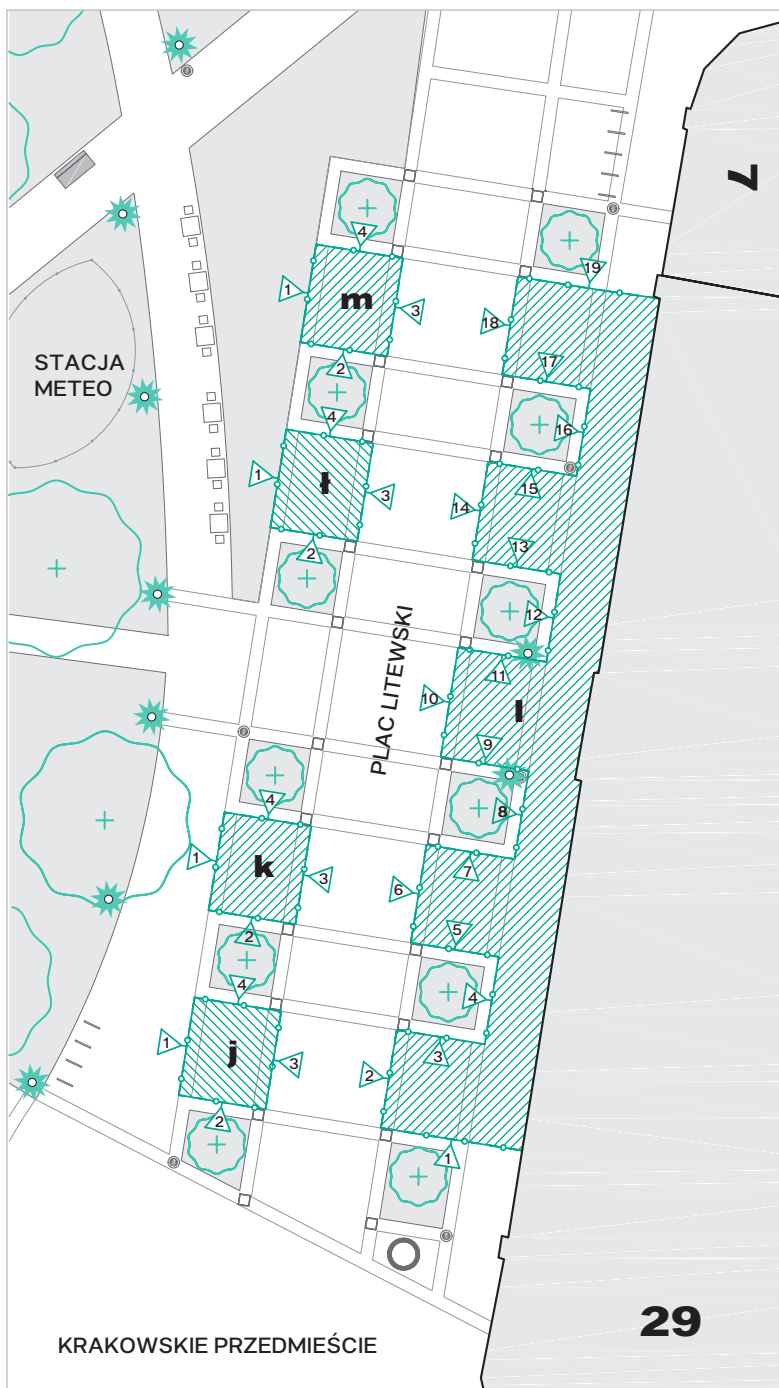

Sezonowe ogródki gastronomiczne

Krakowskie Przedmieście

29

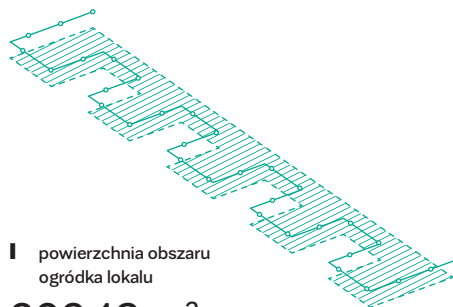

j powierzchnia obszaru ogródka lokalu

19,35 m²

długość elewacji:

- 1 4,66 m
- 2 4,14 m
- 3 4,68 m
- 4 4,14 m



k powierzchnia obszaru ogródka lokalu

19,38 m²

długość elewacji:

- 1 4,68 m
- 2 4,15 m
- 3 4,67 m
- 4 4,14 m

l powierzchnia obszaru ogródka lokalu

202,19 m²

długość elewacji:

- 1 6,75 m
- 2 4,68 m
- 3 4,20 m
- 4 4,17 m
- 5 4,21 m
- 6 4,67 m
- 7 4,21 m
- 8 4,20 m
- 9 4,21 m
- 10 5,21 m
- 11 4,21 m
- 12 4,20 m
- 13 4,21 m
- 14 4,68 m
- 15 4,22 m
- 16 4,17 m
- 17 4,22 m
- 18 4,67 m
- 19 6,77 m



ł powierzchnia obszaru ogródka lokalu

19,40 m²

długość elewacji:

- 1 4,68 m
- 2 4,14 m
- 3 4,68 m
- 4 4,14 m

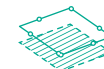

m powierzchnia obszaru ogródka lokalu

19,36 m²

długość elewacji:

- 1 4,68 m
- 2 4,14 m
- 3 4,67 m
- 4 4,14 m

Obszar nr 9

Mapa szczegółowa

15

Numer adresowy nieruchomości



Obszary przestrzeni publicznej przeznaczone na działalność sezonowych ogródków gastronomicznych (w razie wydzielenia więcej niż jednego lokalu w pasie frontu parteru budynku)



Oznaczenie odcinka długości elewacji sezonowego ogródka gastronomicznego



Drzewa z okalającymi je miejscami do siedzenia



Ławki



Latarnie uliczne



Kosze na śmieci



Stojaki na rowery



Elementy zieleni miejskiej

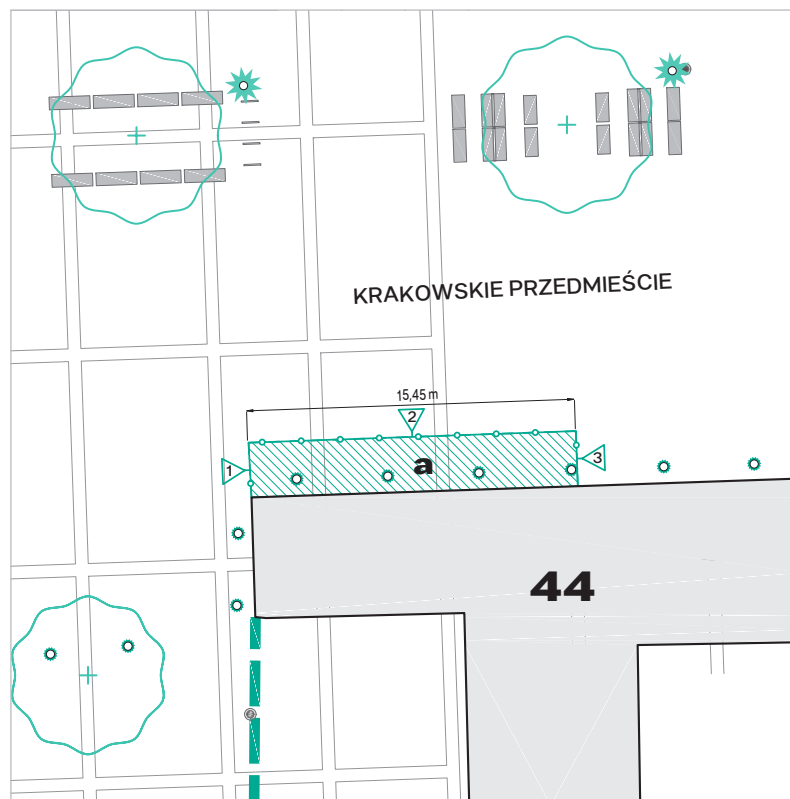

Sezonowy ogródek gastronomiczny

Krakowskie Przedmieście

44

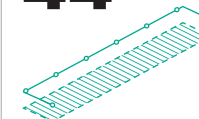

powierzchnia obszaru ogródka lokalu

40,00 m²

długość elewacji:

1 2,58 m

2 15,45 m

3 2,60 m

Obszar nr 10

Mapa szczegółowa

15 Numer adresowy nieruchomości

Obszary przestrzeni publicznej przeznaczone na działalność sezonowych ogródków gastronomicznych (w razie wydzielenia jednego lokalu w pasie frontu parteru budynku)

Granica wynikająca z konieczności zachowania wolnej przestrzeni w strefie wejściowej budynku

Oznaczenie odcinka długości elewacji sezonowego ogródka gastronomicznego

Drzewa z okalającymi je miejscami do siedzenia

Latarnie uliczne

Kosze na śmieci

Stojaki na rowery



Sezonowy ogródek gastronomiczny

Krakowskie Przedmieście

52

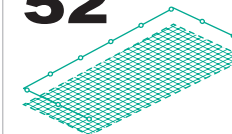

powierzchnia obszaru ogródka lokalu

91,30 m²

długość elewacji:

1 5,95 m

2 14,54 m

3 6,61 m



**Sezonowe
ogródki
gastronomiczne**

Wytyczne ogólne

Sezonowe ogródki gastronomiczne

Sezonowe ogródki gastronomiczne mają znaczący udział we wzbogacaniu życia miasta oraz rozwoju jego kultury kulinarnej. W okresie letnim zachęcają przechodniów do spożywania posiłków i wypoczynku na świeżym powietrzu. Wówczas ulice, takie jak Krakowskie Przedmieście, do późnych godzin wieczornych tętnią czującym szmerem rozmów.

Ważne, by pojawiające się w tej przestrzeni ogródki podkreślały piękno historycznych wnętrz urbanistycznych i pomagały w tworzeniu ich niepowtarzalnego klimatu. W tym celu zachęcamy Cię do kreowania wysokiej jakości miejsc, które nie będą konkurowały z tym otoczeniem, ale będą je uzupełniały i harmonijnie współgrały. Podniesienie wizualnej atrakcyjności ogródków oraz stworzenie spójnego wizerunku przestrzeni zachęci mieszkańców i turystów do częstszych odwiedzin zarówno deptaka, jak i Twojego lokalu.

Zabytkowe otoczenie skłania do wykorzystywania historyzujących bądź minimalistycznych form, które nie wchodzą w konflikt z charakterem miejsca, a w pełni go podkreślają.

Pamiętajmy o tym, że główną rolę w tym przedstawieniu odgrywają zabytkowe elewacje budynków. Nie próbuj z nimi konkurować ani ich zasłaniać. Szanuj ich piękno, gdyż są niemożliwym do odtworzenia reliktem historii Lublina.

! przy projektowaniu swojego sezonowego ogródka gastronomicznego zapoznaj się ze szczegółowymi wymaganiami i wytycznymi dotyczącymi tego typu obiektów zawartymi w dokumencie o nazwie „Sezonowe ogródki gastronomiczne w obszarze Pomnika Historii. Wytyczne do projektowania i urządzania” przygotowanym przez Biuro Miejskiego Konserwatora Zabytków oraz Zarząd Dróg i Mostów w Lublinie

Meble – stoły i krzesła

kształt i forma

- zastosowane w ogródku gastronomicznym meble powinny charakteryzować się wysokim standardem wykonania
- powinny być praktyczne i wytrzymałe, odporne na zmienne warunki atmosferyczne
- ich wygląd (lub ich styl) powinien wpisywać się w kontekst zabytkowej zabudowy
- ! prosta, minimalistyczna estetyka zawsze odpowiednio koresponduje z historycznym kontekstem zabudowy
- nie zapominaj o bezpieczeństwie i wygodzie klientów

materiał

- drewno
- aluminium
- stal
- szkło
- wiklina
- technorattan
- wysokiej jakości tworzywo sztuczne

kolorystyka

- materiały naturalne (drewno, wiklina)
- kolory neutralne – np. biel, czerń, szarość, brąz, beż
- kolory metali – np. złoto, patyna, srebro, stal

Wygradzenia

zasady ogólne

- niech Twój ogródek sezonowy stanie się integralną częścią przestrzeni – zrezygnuj ze stosowania wszelkiego rodzaju ogrodzeń, parawanów i ekranów
- nie stosuj podestów – są one często nieprzekraczalną barierą dla osób niepełnosprawnych
- możesz zasygnalizować granice swojego ogródka niskimi donicami z zielenią
- ! nie stosuj ich jednak w formie zwartych ścian poprzez ustawianie kolejnych donic obok siebie

Parasole, pergole, markizy wolnostojące

zasady ogólne

- pamiętaj, by wszelkie przesłonięcia stosować jedynie tam, gdzie jest to konieczne i uzasadnione. Są to elementy najsilniej ingerujące w odbiór przestrzeni – ich duża liczba może powodować jej zawężenie

kształt i forma

- stosuj parasole i markizy wolnostojące o możliwie najniższej wysokości czaszy i możliwie najmniejszych lambrekinach
- staraj się zminimalizować liczbę elementów przesłaniających
- logo lub nazwę Twojego lokalu umieszczaj na lambrekinie
 - ! nie stosuj parasoli sygnowanych nazwami reklamowymi innych firm
- stosuj jeden rodzaj przesłony w obrębie całego ogródka
- pamiętaj o zabezpieczeniu podstawy parasoli i markiz wolnostojących, tak by tworzyły stabilną konstrukcję
 - ! w celu ustabilizowania stosuj jedynie dekoracyjne, ozdobne obciążniki
- ciekawą alternatywą dla klasycznych parasoli są pergole

materiał

podkonstrukcja:

- profile stalowe i aluminiowe
- elementy drewniane

tkanina:

- tkaniny tekstylne – akrylowe

kolorystyka

podkonstrukcja:

- kolory neutralne – np. biel, czerń, szarość, brąz, beż
- kolory metali – np. złoto, patyna, srebro, stal

tkanina:

- kolory neutralne – np. biel, czerń, szarość, brąz, beż

Oświetlenie

zasady ogólne

- stosuj kameralne oświetlenie na stolikach i stołach
- możesz stosować girlandy świetlne
- pamiętaj o zachowaniu odpowiedniego zabarwienia światła – jego barwa powinna mieć odcień ciepłej bieli

Donice

kształt i forma

- stosuj donice o prostych kształtach – sześciennych, prostopadłościennych, walcowych, kulistych
- nie stosuj donic dłuższych niż 120 cm
- szerokość lub średnica donicy nie powinna być większa niż 55 cm
- maksymalna wysokość donicy powinna wynosić 60 cm
 - ! zaleca się jednak stosowanie donic o wysokości 45 cm

materiał

- drewno
- metal
- ceramika
- polimerobeton
- wiklina

kolorystyka

- materiały naturalne (drewno, wiklina)
- kolory neutralne – np. biel, czerń, szarość, brąz, beż
- kolory metali – np. złoto, patyna, srebro, stal

Roślinność

zasady ogólne

- wybieraj rośliny mające charakter zieleni niskiej
- dobieraj rośliny przystosowane do warunków panujących w obszarach przestrzeni publicznej, przede wszystkim powinny to być gatunki długo zielone, wolno rosnące, o wysokiej tolerancji na zanieczyszczenia i suszę
- zadbaj o to, by nie stwarzały one niebezpieczeństwa dla Twoich klientów i przechodniów, w związku z tym wybieraj rośliny nieposiadające cierni ani trujących owoców oraz te o małym natężeniu pylenia

Podesty

zasady ogólne

- nie stosuj podestów – są one często nieprzekraczalną barierą dla osób niepełnosprawnych
- podesty stają się elementem wyróżniającym przestrzeń danego ogródka, co jest sprzeczne z ideą współtworzenia przestrzeni

Inspiracje

Meble – stoły i krzesła



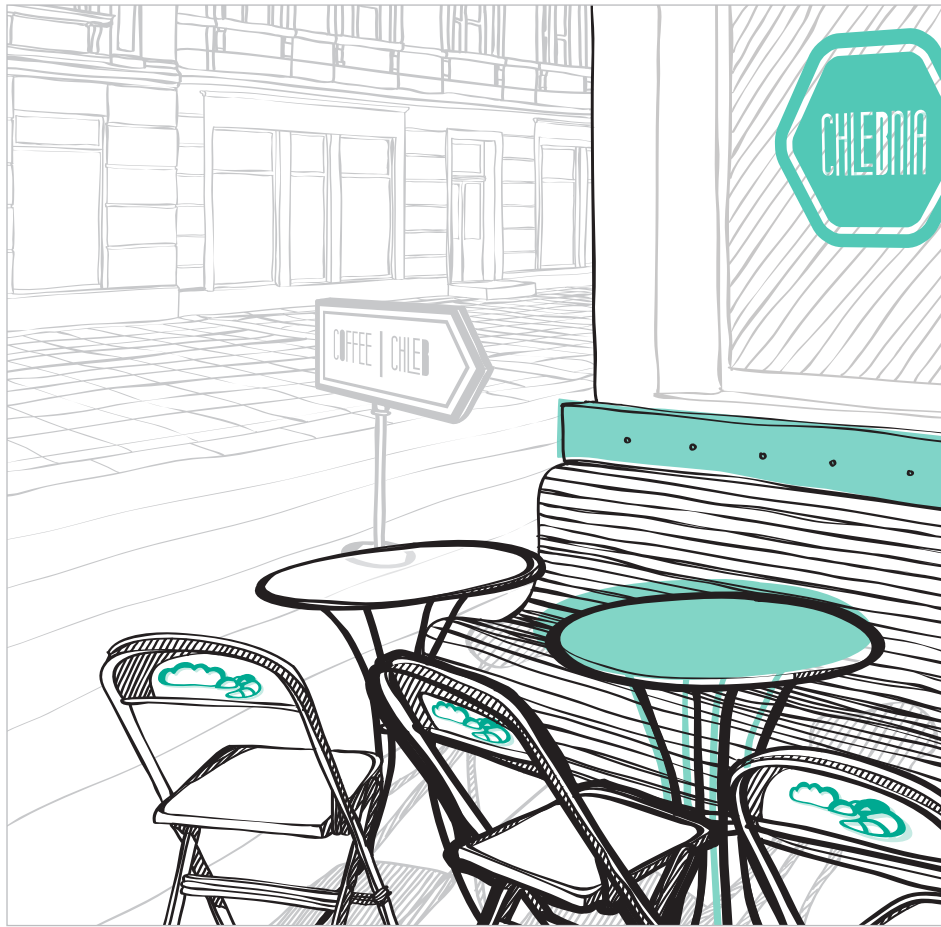

Inspiracje

Parasole, pergole,
markizy wolnostojące



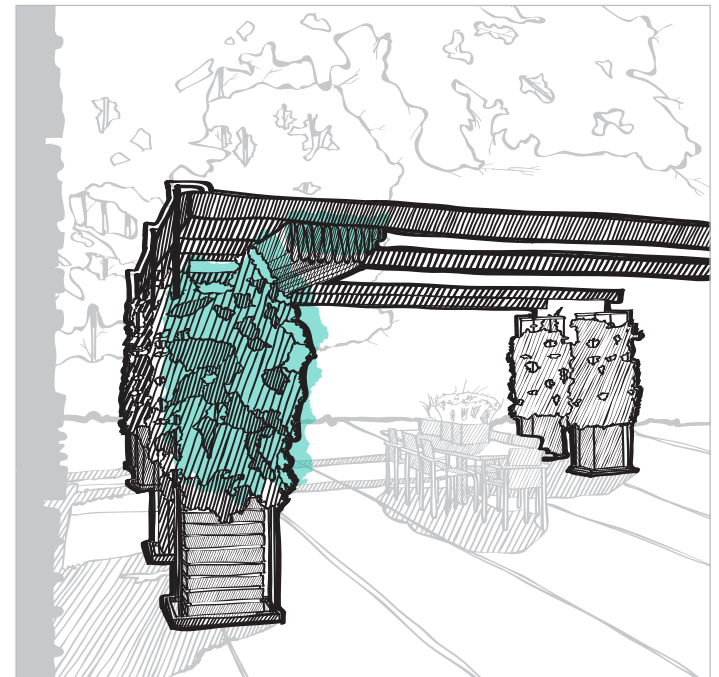
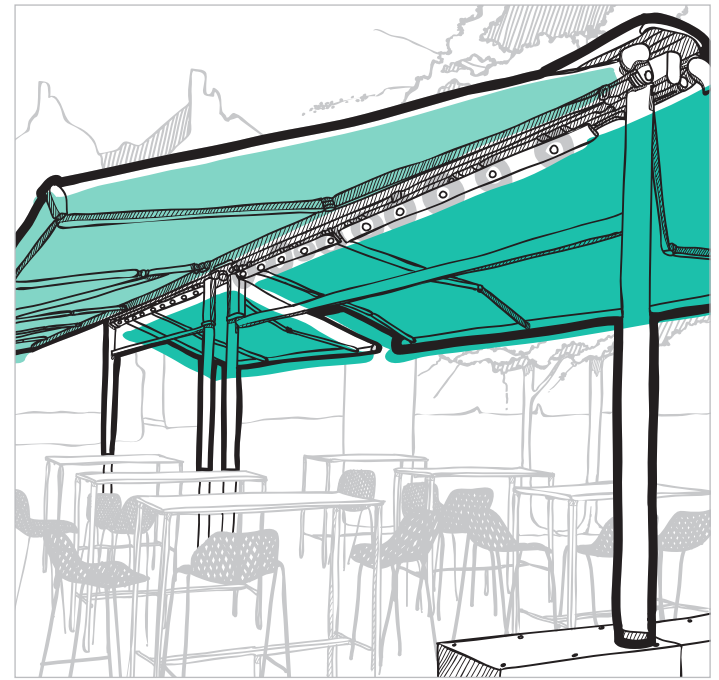
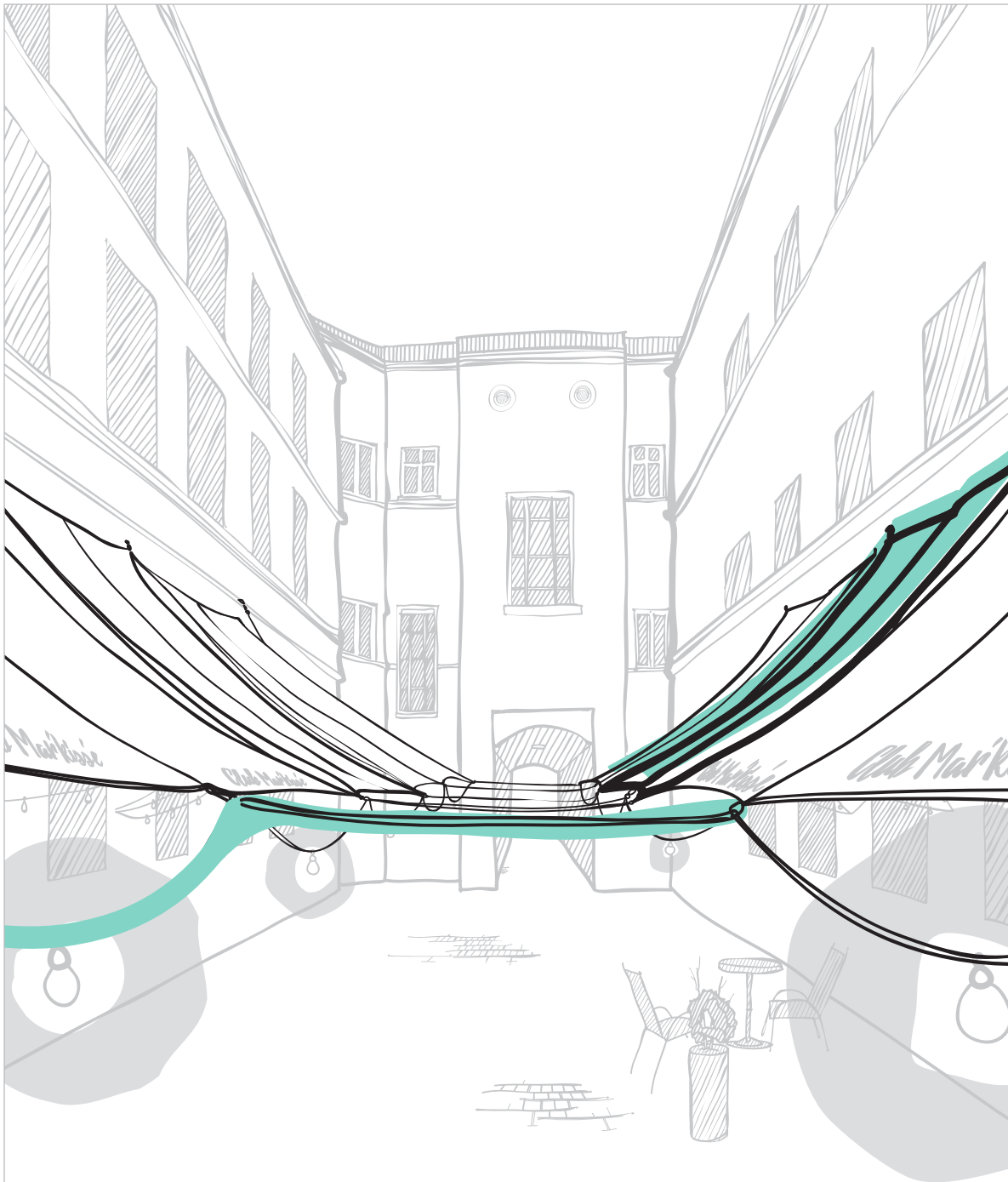

Oświetlenie

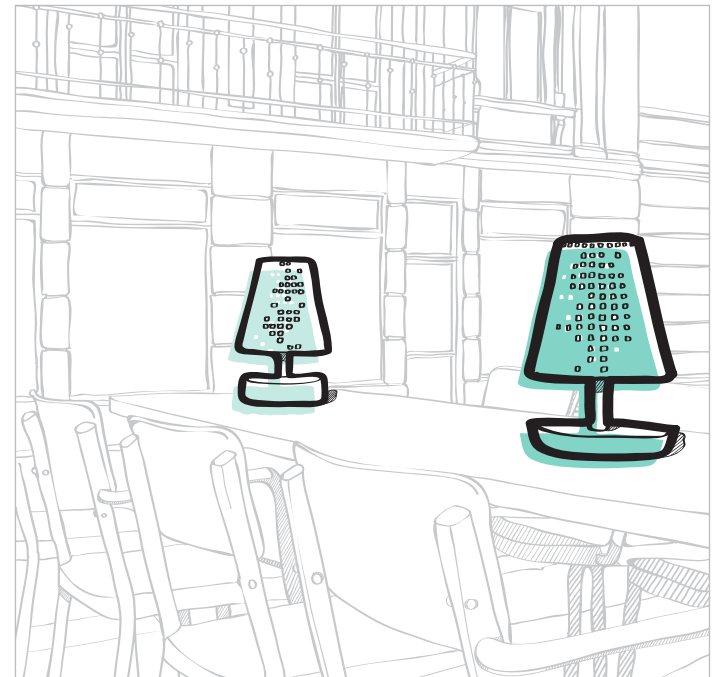

Donice
Roślinność

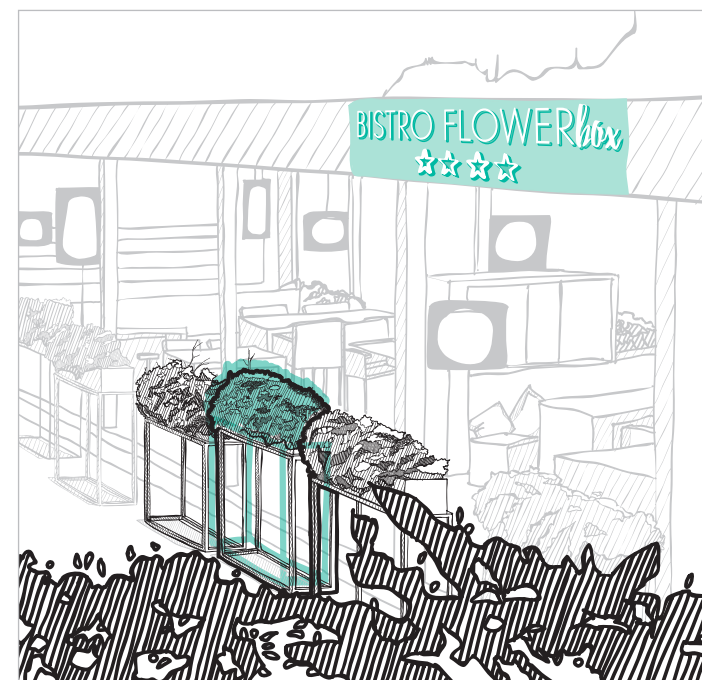
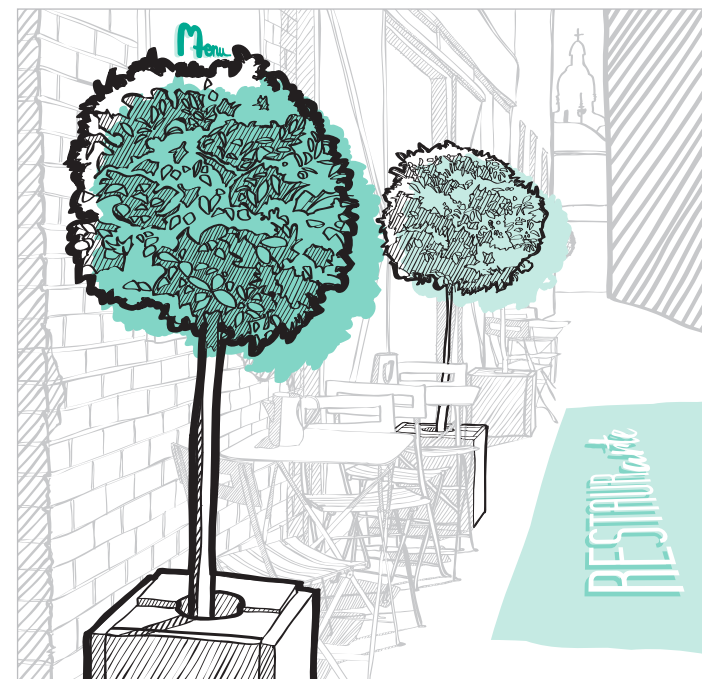

Procedura

Sezonowe ogródki gastronomiczne

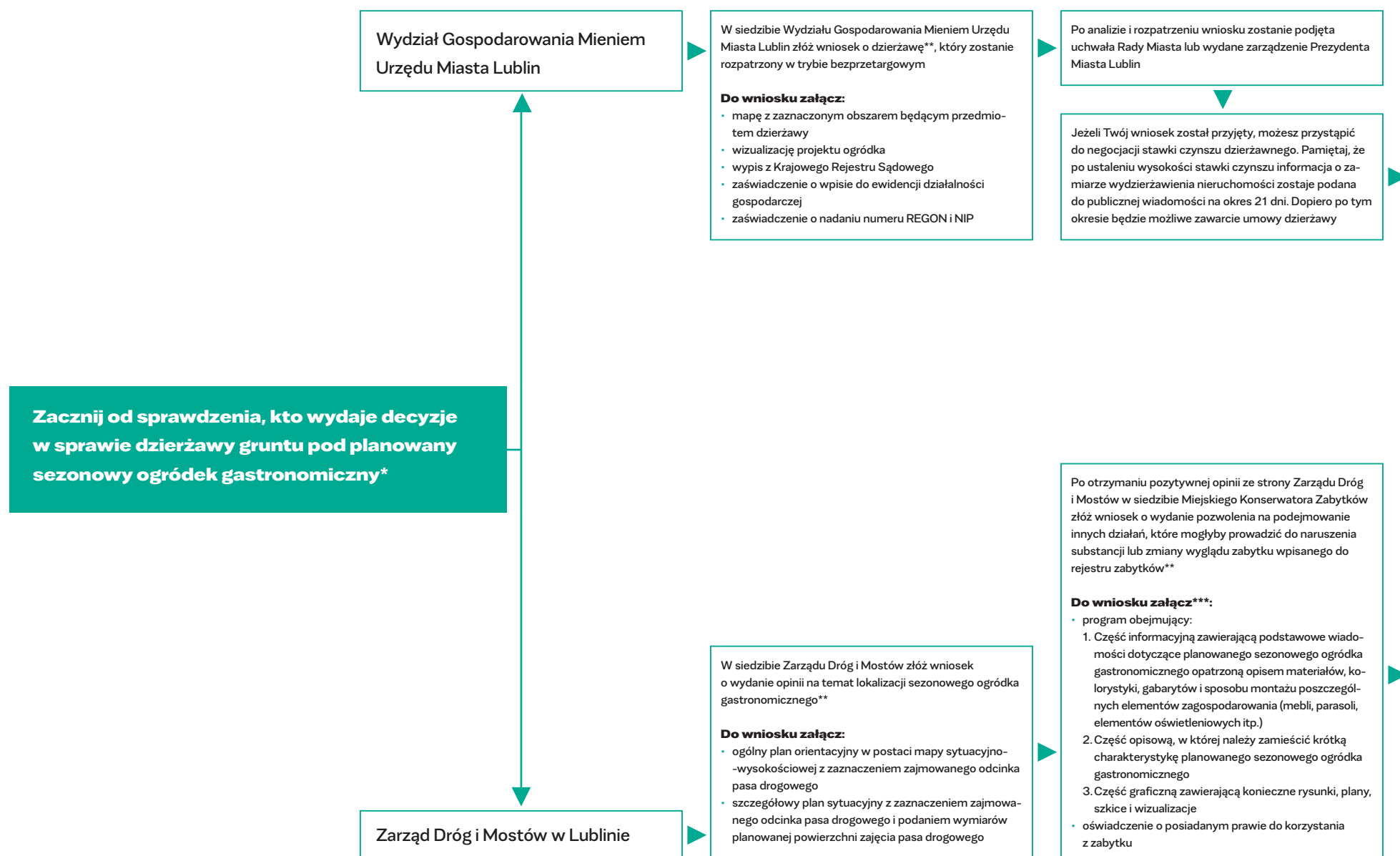

W siedzibie Miejskiego Konserwatora Zabytków złożyć wniosek o wydanie pozwolenia na podejmowanie innych działań, które mogłyby prowadzić do naruszenia substancji lub zmiany wyglądu zabytku wpisanego do rejestru zabytków**

Do wniosku załączyć*:**

- program obejmujący:
 1. Część informacyjną zawierającą podstawowe wiadomości dotyczące planowanego sezonowego ogródka gastronomicznego opatrzoną opisem materiałów, kolorystyki, gabarytów i sposobu montażu poszczególnych elementów zagospodarowania (mebli, parasoli, elementów oświetleniowych itp.)
 2. Część opisową, w której należy zamieścić krótką charakterystykę planowanego sezonowego ogródka gastronomicznego
 3. Część graficzną zawierającą konieczne rysunki, plany, szkice i wizualizacje
- oświadczenie o posiadanym prawie do korzystania z zabytku

Po dopełnieniu formalności w siedzibie Miejskiego Konserwatora Zabytków zostanie dokonana merytoryczna ocena projektu sezonowego ogródka gastronomicznego, która stanie się podstawą do wydania decyzji konserwatorskiej

Po otrzymaniu pozytywnej decyzji konserwatorskiej może odbyć się protokolarne przekazanie nieruchomości

Po otrzymaniu pozytywnej decyzji ze strony Miejskiego Konserwatora Zabytków w siedzibie Zarządu Dróg i Mostów złożyć wniosek o zajęcie pasa drogowego w związku z ustawieniem ogródków letnich**

Do wniosku załączyć:

- ogólny plan orientacyjny w postaci mapy sytuacyjno-wysokościowej z zaznaczeniem zajmowanego odcinka pasa drogowego
- szczegółowy plan sytuacyjny z zaznaczeniem zajmowanego odcinka pasa drogowego i podaniem wymiarów planowanej powierzchni zajęcia pasa drogowego
- umowę najmu lokalu
- aktualne uzgodnienie Miejskiego Konserwatora Zabytków dotyczące wyglądu ogródka
- aktualną opinię Państwowej Inspekcji Sanitarnej dotyczącą działalności ogródka
- aktualną kopię wypisu z właściwego rejestru lub zaświadczenie o wpisie do ewidencji działalności gospodarczej
- aktualne zaświadczenie o nadaniu nr REGON i NIP

Jeżeli Twój wniosek został przyjęty, możesz przystąpić do negocjacji stawki czynszu dzierżawnego

Po zawarciu umowy dzierżawy może odbyć się protokolarne przekazanie nieruchomości

* możesz w tym celu wrócić do tabeli znajdującej się na początku publikacji bądź uzyskać potrzebne informacje w siedzibie Wydziału Gospodarowania Mieniem Urzędu Miasta Lublin lub Zarządzie Dróg i Mostów w Lublinie

** wszystkie wymagane dokumenty (wzory wniosków i oświadczeń) są dostępne w siedzibie Biura Miejskiego Konserwatora Zabytków, Wydziale Gospodarowania Mieniem i Zarządzie Dróg i Mostów w Lublinie oraz na odpowiednich stronach Urzędu Miasta Lublin (www.lublin.eu, www.bip.lublin.eu, www.zdm.lublin.eu)

*** szczegółowe wymagania i wytyczne dotyczące organizacji sezonowych ogródków gastronomicznych oraz skompletowania wniosku znajdują się w dokumencie „Sezonowe ogródki gastronomiczne w obszarze Pomnika Historii. Wytyczne do projektowania i urządzania” przygotowanym przez Biuro Miejskiego Konserwatora Zabytków



**Mobilne
punkty
gastronomiczne**

Wytyczne ogólne

Mobilne punkty gastronomiczne

Mobilne punkty gastronomiczne mogą wzbogacić i uzupełnić ofertę kulinarną miasta. Unikalność prowadzonej działalności i niestandardowy wygląd punktu mogą w znacznym stopniu przyczynić się do osiągnięcia sukcesu inwestycyjnego przedsięwzięcia, jak również podniesienia jego rentowności. Należy jednak zwrócić szczególną uwagę na to, by punkt mobilny wpisywał się w klimat otoczenia i zaskakiwał nie tyle jaskrawą formą czy kolorystyką, a ciekawym i nawiązującym do elementów znajdujących się w danej przestrzeni charakterem. Zabytkowe otoczenie skłania do wykorzystywania historyzujących bądź minimalistycznych form, które nie konkurują z duchem miejsca, a w pełni z nim harmonizują i dodatkowo podkreślają.

kształt i forma

- Twój mobilny punkt gastronomiczny może przyjąć formę wózka, roweru lub rikszy
 - ! nie dopuszcza się możliwości stosowania wszelkich pojazdów silnikowych, przyczep samochodowych, lawet czy kontenerów
- zadbaj o to, by kształt i forma Twojego mobilnego punktu były możliwie jak najmniejsze, najbardziej estetyczne i spójne
- staraj się projektować punkty możliwie najmniej zabudowane, tak by nie były elementem przesłaniającym i dominującym w przestrzeni
- staraj się zminimalizować liczbę elementów reklamowych
 - ! ogranicz się do dwóch–trzech oznaczeń z logo firmy
- dla jednego punktu gastronomii mobilnej możesz zastosować jeden element informujący o ofercie, np. w formie stojaka na menu
- nie stosuj przy mobilnym punkcie gastronomicznym dodatkowych (towarzyszących) elementów małej architektury, takich jak stoliki, krzesła, parasole, czy wszelkiego rodzaju przykryć, niebędących integralną częścią wózka lub roweru
- dopuszcza się możliwość stosowania stołka lub krzesła dla osoby obsługującej wózek lub rower

materiał

- preferowane jest użycie tradycyjnych materiałów – np. drewna, wikliny, metalu, stali, aluminium
- wykorzystuj materiały trwałe, bezpieczne i odporne na działanie zmiennych czynników atmosferycznych

kolorystyka

- materiały naturalne (drewno, wiklina)
- kolory neutralne – np. biel, czerń, szarość, brąz, beż
- kolory metali – np. złoto, patyna, srebro, stal

Inspiracje

Mobilne punkty gastronomiczne



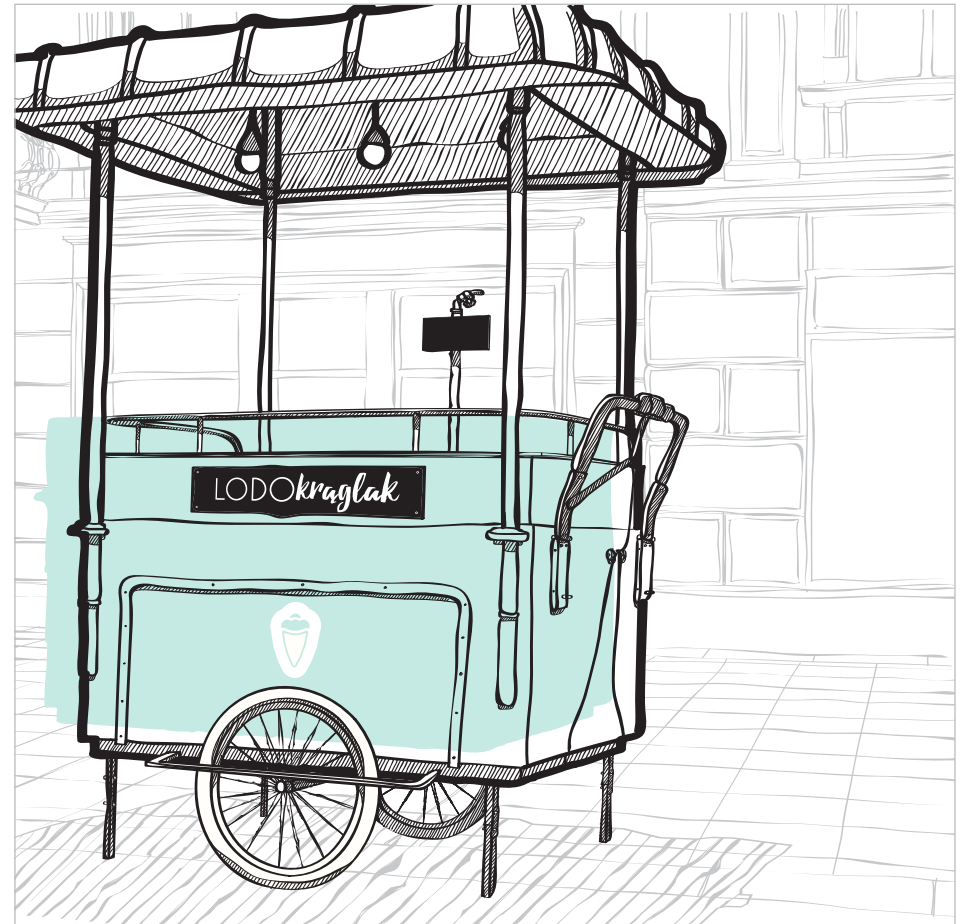

Procedura

Mobilne punkty gastronomiczne

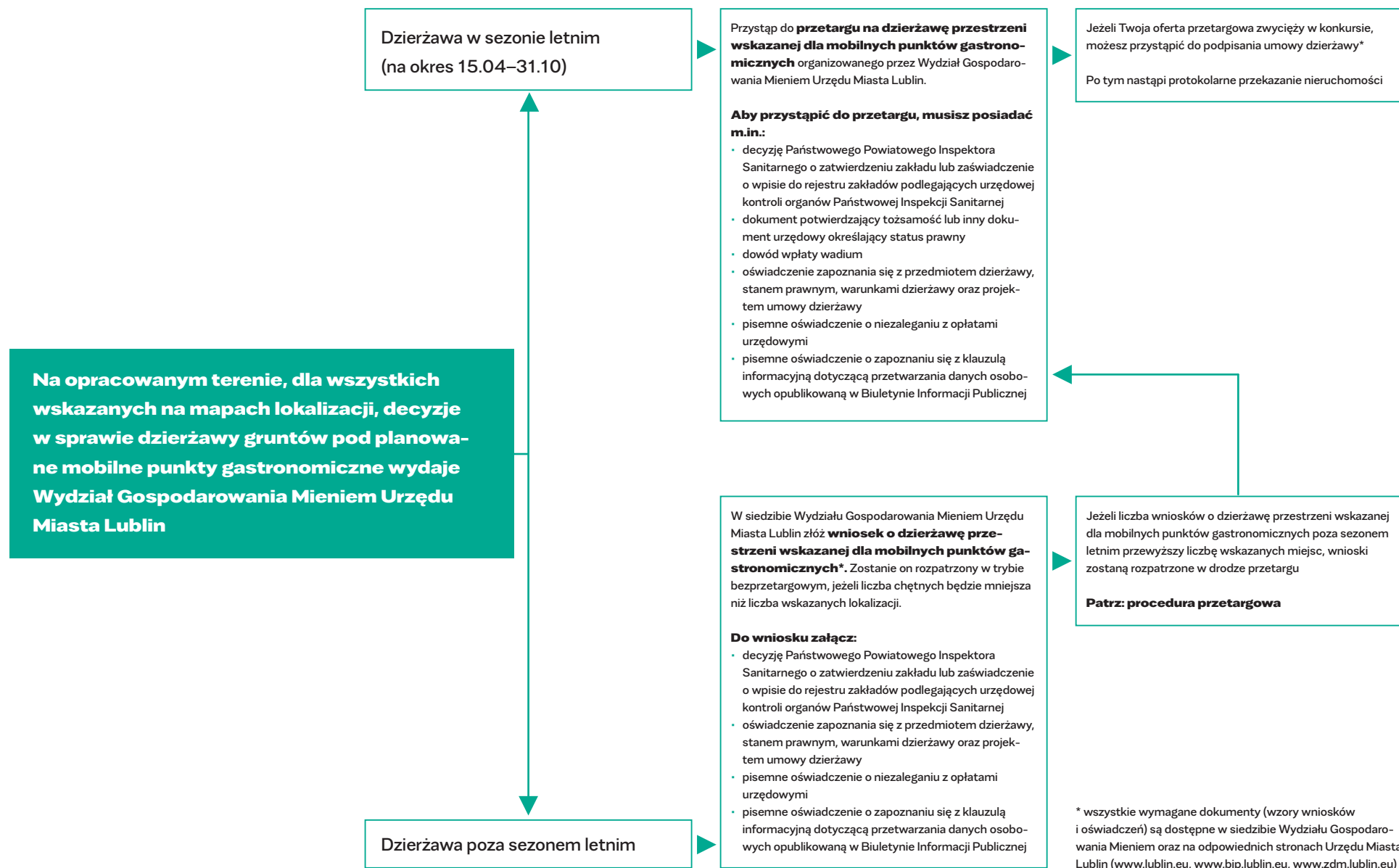



**Stoiska
festiwalowe**

Wytyczne ogólne

Stoiska festiwalowe

Stoiska festiwalowe są elementami czasowo goszczącymi w przestrzeni miejskiej. Nie ulega jednak wątpliwości, że mimo krótkotrwałej obecności w otoczeniu mają na nie silny wpływ. Ważne, by poszczególne stoiska tworzyły spójną całość dopasowaną do klimatu i skali zabudowy oraz przestrzeni miejskiej, w której mają gościć.

zasady ogólne

- festiwale to czas wzmożonego ruchu mieszkańców i turystów, pamiętaj więc o tym, by wspomóc działania lokalnych przedsiębiorców (a przynajmniej nie przeszkadzać im w prowadzeniu działalności) – nie zasłaniaj witryn ich sklepów, nie zastawiaj wejść do lokali, pozostaw odpowiednie wolne przedpole przed budynkiem w celu zachowania wolnego dostępu do witryn sklepowych
- przestrzeń festiwalowa wskazana na placu Litewskim, ze względu na swój reprezentatywny charakter, zarezerwowana jest wyłącznie dla festiwali kulturowych
- w przestrzeni Krakowskiego Przedmieścia zabrania się organizowania festiwali związanych ze sprzedażą jedzenia
- lokalizując stoiska festiwalowe na placu Króla Władysława Łokietka, staraj się grupować je odśrodkowo w taki sposób, by ich strony zapleczone tworzyły wspólną przestrzeń w środku założenia

kształt

- nie stosuj namiotów przesłaniających widok, staraj się konstruować stoiska w taki sposób, aby były one możliwie najbardziej przezierny/transparentne w przestrzeni, zwłaszcza w zasięgu wzroku przechodnia
- dostosuj skalę stoiska do miejsca, w którym ma się znaleźć
! dobrzym wyznacznikiem może tu być wysokość okolicznej zabudowy – stanowiska nie powinny być wyższe niż wysokość parteru okolicznych budynków

materiał

- preferowane jest użycie tradycyjnych materiałów – np. drewna, wikliny, metalu, stali, tkanin tekstylnych
- wykorzystuj materiały trwałe, bezpieczne i odporne na działanie zmiennych czynników atmosferycznych

kolorystyka

- materiały naturalne (drewno, wiklina)
- kolory neutralne – np. biel, czerń, szarość, brąz, beż
- kolory metali – np. złoto, patyna, srebro, stal
- kolory tkanin – naturalne – np. beż, krem, kość słoniowa, szarość
! dopuszcza się możliwość stosowania innych kolorów za zgodą Miejskiego Konserwatora Zabytków

Inspiracje

Stoiska festiwalowe

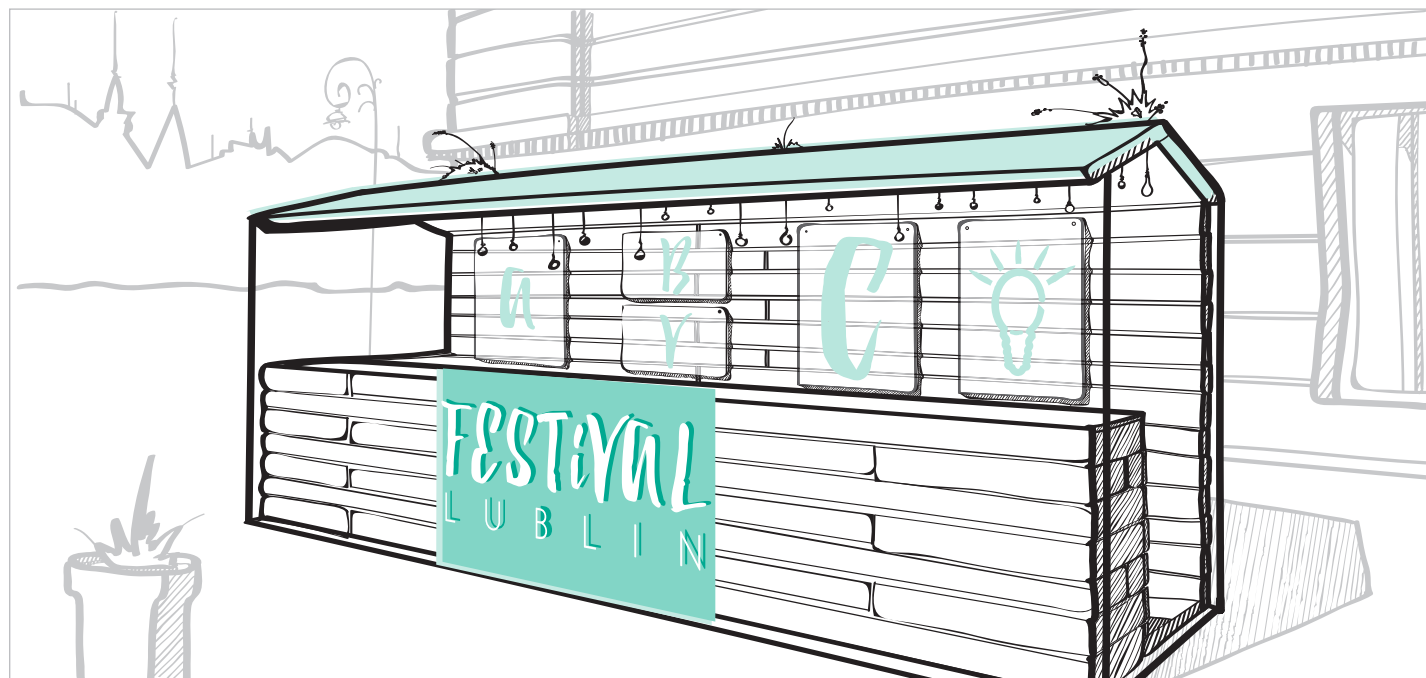
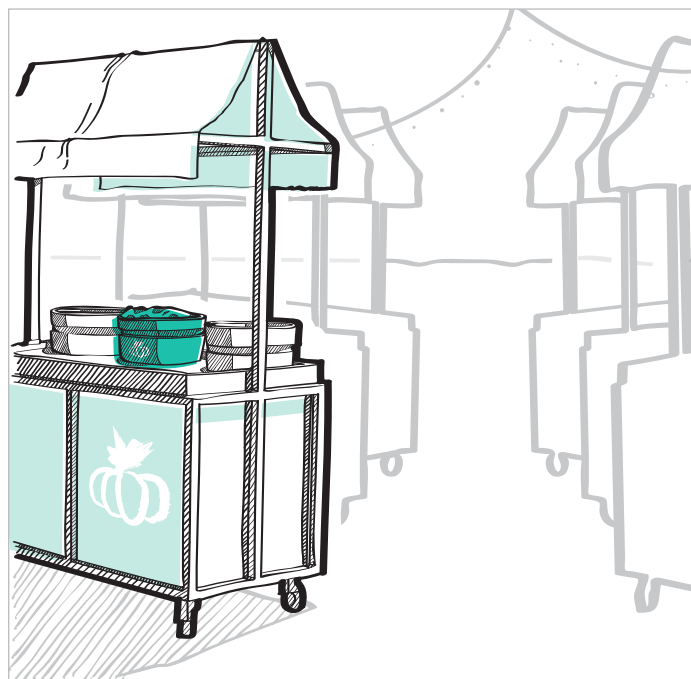

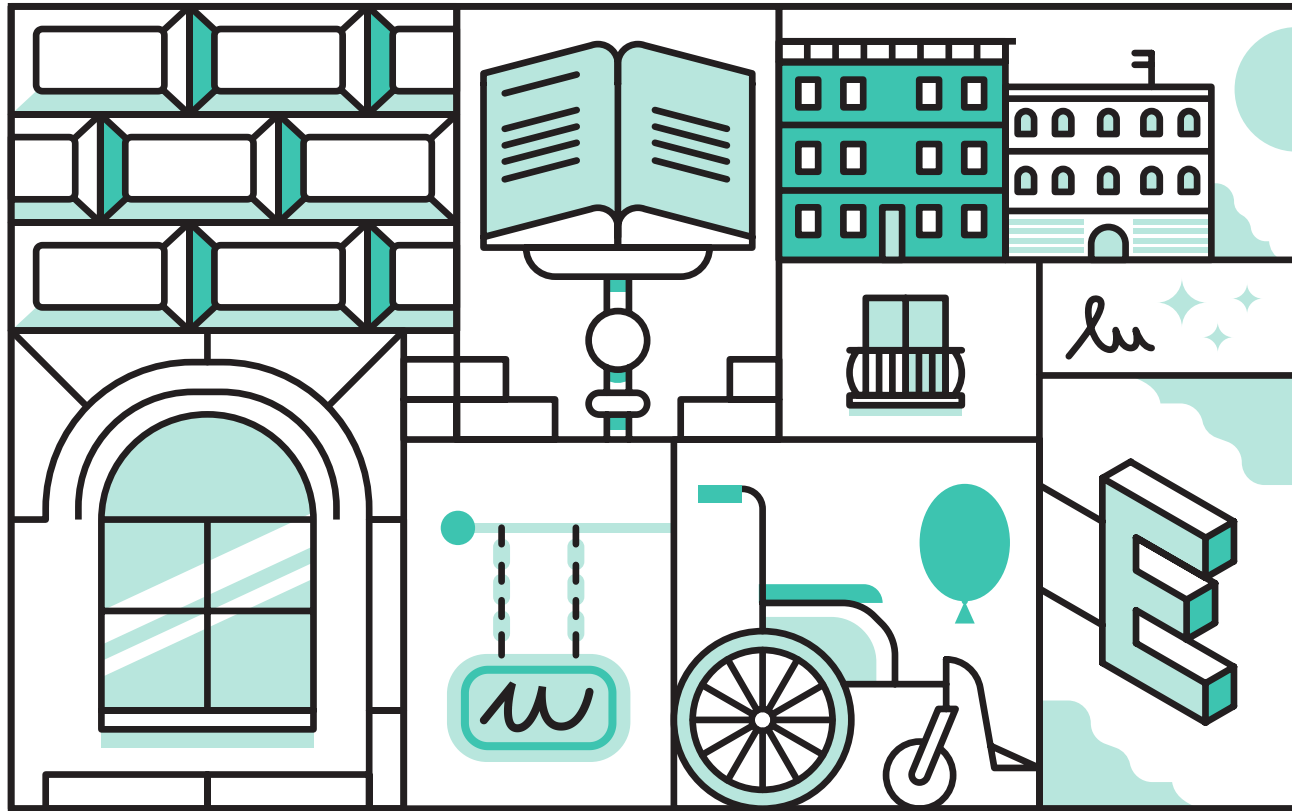

2

Kształtowanie ładu
kompozycyjnego
elewacji budynków

Wstęp do rozdziału

Deptak lubelskiego Krakowskiego Przedmieścia to unikalny zespół zabytków pochodzących z różnych epok, w tym głównie klasycyzmu i historyzmu. To skarby architektury ukryte pośród mieszanki kolorów, kształtów i wszelakich interpretacji różnorodnych stylów. Nawiązanie do antycznych wzorów piękna połączone z nietuzinkowymi kompozycjami zaczerpniętymi z rozmaitych nurtów architektonicznych. Fasady ulic tworzące barwny obraz, który buduje wyjątkowy klimat i atmosferę tego miejsca.

Nikt inny, jak Ty sam, poprzez swoje działania wyznaczasz sznyt i klasę tego jakże wartościowego dla Lublina miejsca. Elegancka witryna zachęca i zaprasza gości.

Odpowiednio zaaranżowane, nienarzucające się nośniki reklamowe, wykonane z wysokiej klasy materiałów, nie zginą w gęstwinie innych reklam, a będą wartością dodaną miejsca. Pierzeje ulic, tworzące elegancki, spójny obraz, pełne gustownych ekspozycji, stanowią klucz do sukcesu Twojego lokalu.

W tym rozdziale chcemy pokazać Ci, jak sprawić, aby kompozycja stworzona z witryny i elementów reklamowych Twojego lokalu była spójna, korespondowała z zabytkową zabudową, a ponadto nabrała elegancji i tym samym przyciągała wzrok klientów.

Nawigator rozdziału

– czyli jak to działa?

O czym jest ten rozdział?

Drugi rozdział publikacji jest poświęcony kształtowaniu ładu kompozycyjnego na elewacjach budynków. Zapoznaj się z informacjami zawartymi we wstępie na stronie 67, aby dowiedzieć się, w jaki sposób możesz przyczynić się do uporządkowania i zharmonizowania przestrzeni elewacji Twojego budynku.

Czym jest boniowanie? Co to jest szpros?

Jeżeli nie znasz określeń związanych z tematyką architektoniczną, odwiedź słownik znajdujący się na stronie 70. Znajdziesz w nim definicje terminów.

W jakich miejscach można umieszczać reklamy, a gdzie jest to zabronione?

Zagadnienia dotyczące lokalizacji reklam na różnych rodzajach elewacji znajdziesz na stronach 76–87. Znajdują się tam również rysunki obrazujące rozwiązania preferowane (oznaczone na zielono) oraz zabronione (oznaczone na czerwono). Podział budynków ze względu na różnice w sposobie kształtowania pasa parteru został zamieszczony w tabeli na stronie 10.

Gdzie i jakie elementy reklamowe można zamieszczać na elewacjach unikatowych?

Informacje dotyczące rodzajów dopuszczalnych elementów reklamowych możliwych do stosowania i sposobu ich rozmieszczenia na elewacjach unikatowych zostały ujęte na stronach 90–112. Wykaz budynków unikatowych znajduje się w tabeli na stronie 10. W zestawieniu uwzględniono również odsyłacze do stron, na których znajdują się informacje o interesującym Cię obiekcie.

Jak zaprojektować witrynę lokalu?

Zapoznaj się z wytycznymi i propozycjami aranżacji witryn umieszczonymi na stronie 158. Znajdziesz tam cenne uwagi dotyczące wyboru najodpowiedniejszego wyglądu i umiejscowienia witryn – m.in. ich wymiarów, wykorzystywanych materiałów oraz dostępnej gamy kolorystycznej.

Jak powinny wyglądać poszczególne elementy reklamowe?

Wytyczne dotyczące poszczególnych, dopuszczonych do stosowania, elementów reklamowych znajdziesz na stronach 116–153. Dla każdego nośnika reklamowego zostały podane wytyczne szczegółowe odnoszące się do jego wyglądu i sposobu montażu – obejmujące sugestie w kwestii wymiarów, wykorzystywanych materiałów oraz dostępnej gamy kolorystycznej.

Jak uzyskać pozwolenie na montaż elementów reklamowych na elewacji budynku?

Procedura urzędowa została zamieszczona na końcu podrozdziału poświęconego elementom reklamowym, na stronie 154.

Jak ułatwić osobom niepełnosprawnym dostęp i korzystanie z Twojego lokalu?

Na stronie 166 znajdziesz cenne uwagi i propozycje rozwiązań, których wdrożenie z pewnością ułatwi dostęp do Twojego lokalu osobom poruszającym się na wózku inwalidzkim.

Słownik

Część II — architektura

Definicje terminów związanych z tematyką kształtowania ładu kompozycyjnego elewacji użytych w opracowaniu

badania stratygraficzne zespół działań (w tym wykonanie odkrywek, pobranie próbek, analiza i wyniki przeprowadzonych badań) mających na celu ustalenie chronologicznego układu warstw materiałów wykończeniowych

balustrada pełne bądź ażurowe ogrodzenie (np. schodów, tarasów, balkonów), mocowane zwykle na krawędzi zabezpieczonego elementu, pełniące dodatkowo funkcję ozdobną

belka ślemienna prosta lub ozdobna, trwale połączona z ościeżnicą, pozioma poprzeczka dzieląca okno na część górną i dolną; w otworze drzwiowym rozdzielająca drzwi od naświetla

boniowanie dekoracyjne opracowanie lica muru kamiennego polegające na ścięciu pod kątem lub profilowaniu krawędzi licowych poszczególnych ciosów czy płyt kamiennych; alternatywnie naśladownictwo powyższego w tynku poprzez wykonanie prostoliniowych, żłobionych bruzd

brama zamknięcie otworu wjazdowego lub wejściowego prowadzącego na podwórze bądź wewnętrzny dziedziniec znajdujący się za budynkiem frontowym

cokół dolna część elewacji, często wyodrębniona kolorem, materiałem, uskokiem lub gzymsem

detal architektoniczny fragment architektonicznego wykończenia elewacji budynku pełniący funkcję dekoracyjną, lecz równie często także i użytkową, określający styl, w jakim wykonany został budynek, stanowiący o jego estetyce i wartości

gablota oszklona szafka, mocowana do płaszczyzny elewacji, służąca do wystawiania towarów, eksponatów lub zamieszczenia ogłoszeń

gzymś poziomy element architektoniczny, często profilowany, wysunięty przed lico ściany dla zaakcentowania horyzontalnych podziałów elewacji i osłony przed deszczem; w wielu budynkach akcentuje jej zwieńczenie lub – jako gzymś międzypiętrowy – wyodrębnia poszczególne kondygnacje

kaseton przestrzenny (prostopadłościenny) panel z nazwą bądź logo firmy, często z wbudowanym wewnątrz oświetleniem

koziółek patrz: stojak reklamowy

litery przestrzenne pojedyncze litery, montowane nad witryną

markiza składane zadaszenie, montowane nad witryną lub oknem sklepowym, osłaniające przed zmiennymi warunkami atmosferycznymi

neon lampa jarzeniowa w postaci szklanej, często giętej rurki wypełnionej gazem szlachetnym, tworząca reklamę świetlną

pas dolny reklamy na szkleniu nośnik reklamowy w formie naklejki na szkleniu witryny

pas reklamowy w większości przypadków przestrzeń między górną krawędzią witryny a gzymsem wyznaczająca przestrzeń reklamową

płycina płaszczyzna wklęsła lub wypukła, często ujęta w profilowane ramy, będąca elementem podziału witryny lub elementem dekoracyjnym elewacji

potykacz patrz: stojak reklamowy

prześwit bramowy otwór w budynku stanowiący przejście lub przejazd do oficyn, podwórek lub skwerów znajdujących w dalszej względem frontu części działki

rama witryny szkielet konstrukcyjny okna witryny podtrzymujący jej szklenie

reklama na szkleniu promocyjna informacja wizualna naklejona na szybie okna, drzwi lub witryny

stojak na menu wolnostojący nośnik reklamy, składający się z płyty lub przeszklonej gabloty na podporze

stojak reklamowy nośnik reklamy w postaci wolnostojącej, składanej ramy, sytuowanej najczęściej na chodniku, w której są umieszczone połączone górnymi krawędziami szyldy z informacją o usłudze (po rozłożeniu kształt ramy zbliżony jest do litery A)

szpros listwa dzieląca szklenie okna, drzwi lub witryny na mniejsze pola

sztaluga przenośna wolnostojący nośnik reklamy służący np. do prezentacji menu

szyld tablica z nazwą i logo firmy informująca o miejscu i rodzaju prowadzonej działalności

szyld reklamowy powiększony płaski szyld z logo i nazwą firmy, umieszczony nad witryną

szyld semaforowy (semafor = wysięgnik) element reklamy montowany do elewacji budynku pod kątem większym niż 0° w stosunku do płaszczyzny ściany (najczęściej prostopadle do niej)

witryna okno sklepowe umożliwiające ekspozycję sprzedawanych towarów

wspornik element konstrukcyjny pełniący funkcję podpierającą dla elementów wystających poza lico ściany zewnętrznej budynku, takich jak np. balkon czy wykusz

wystawa wizytówka lokalu handlowego i usługowego, część wewnętrzna witryny sklepowej za szkleniem; miejsce ekspozycji towarów

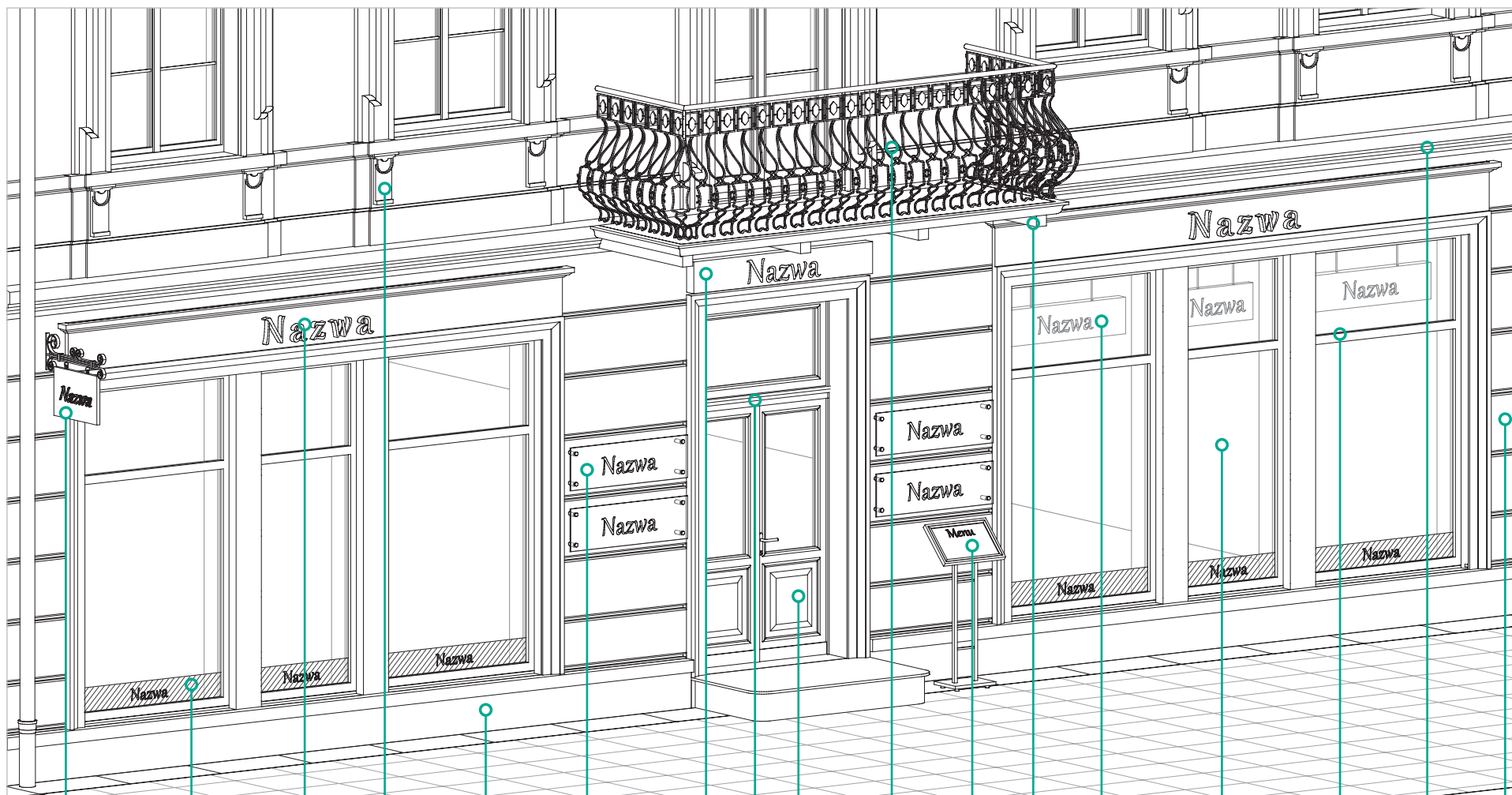

sztyl semaforowy

dolny pasek reklamowy
na szkleniu

litery przestrzenne

detal architektoniczny

cokół

sztyl

kaseton

profilowana belka ślepienna

plycina

balustrada

stojak na menu

wspornik

kaseton podwieszany
wewnątrz witryny

witryna

prosta belka ślepienna

gzyms

boniowanie pasowe

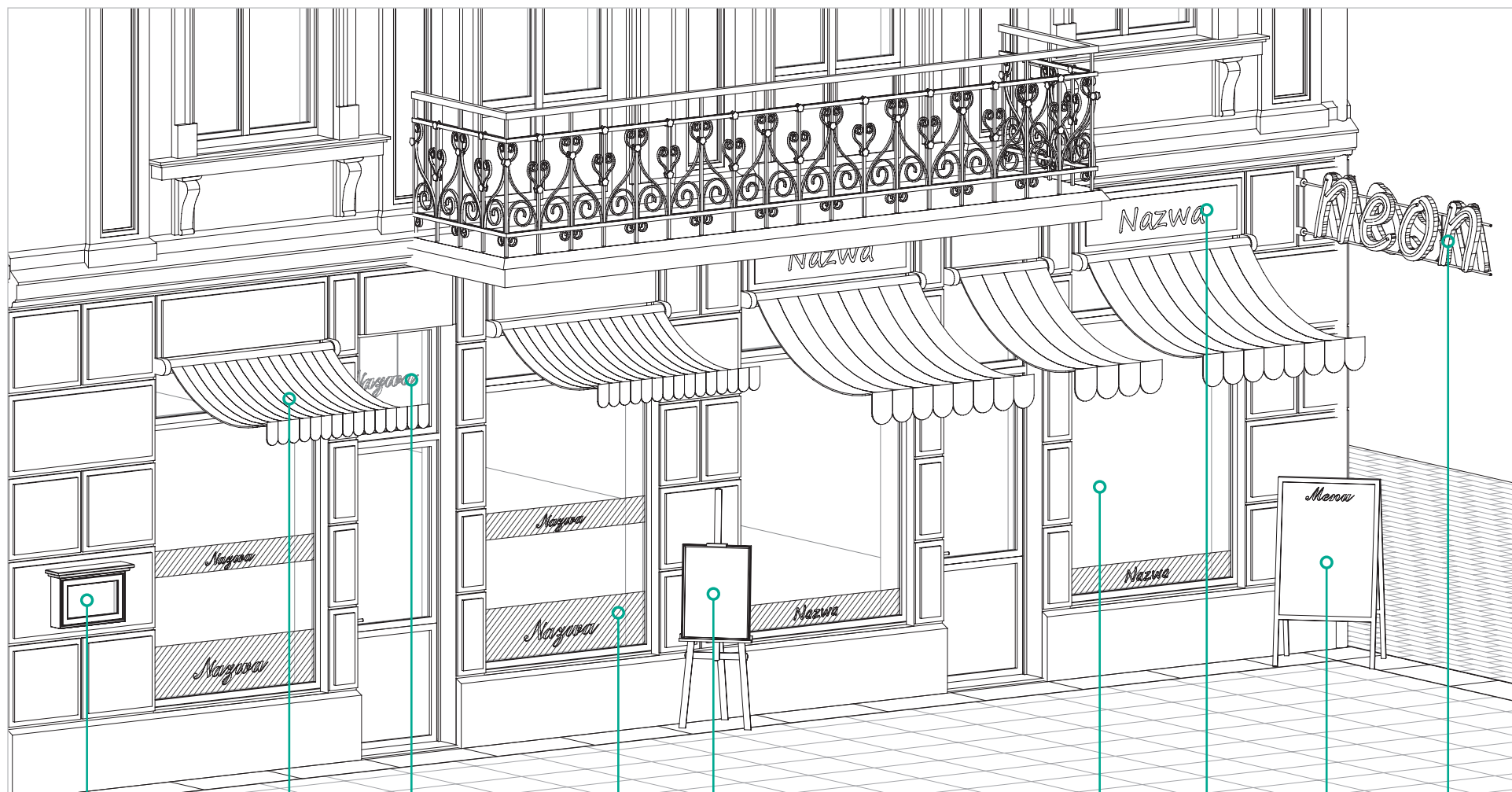

gablota

markiza

litery przestrzenne
wewnątrz witryny

dolny pas reklamowy
na szkleniu

sztaluga przenośna

wystawa

szyld reklamowy

stojak reklamowy
(koziółek, potykacz)

neon



**Ułożenie
elementów
reklamowych
na elewacjach**

Elewacja gładka (pozbawiona boniowania)

Dobrze

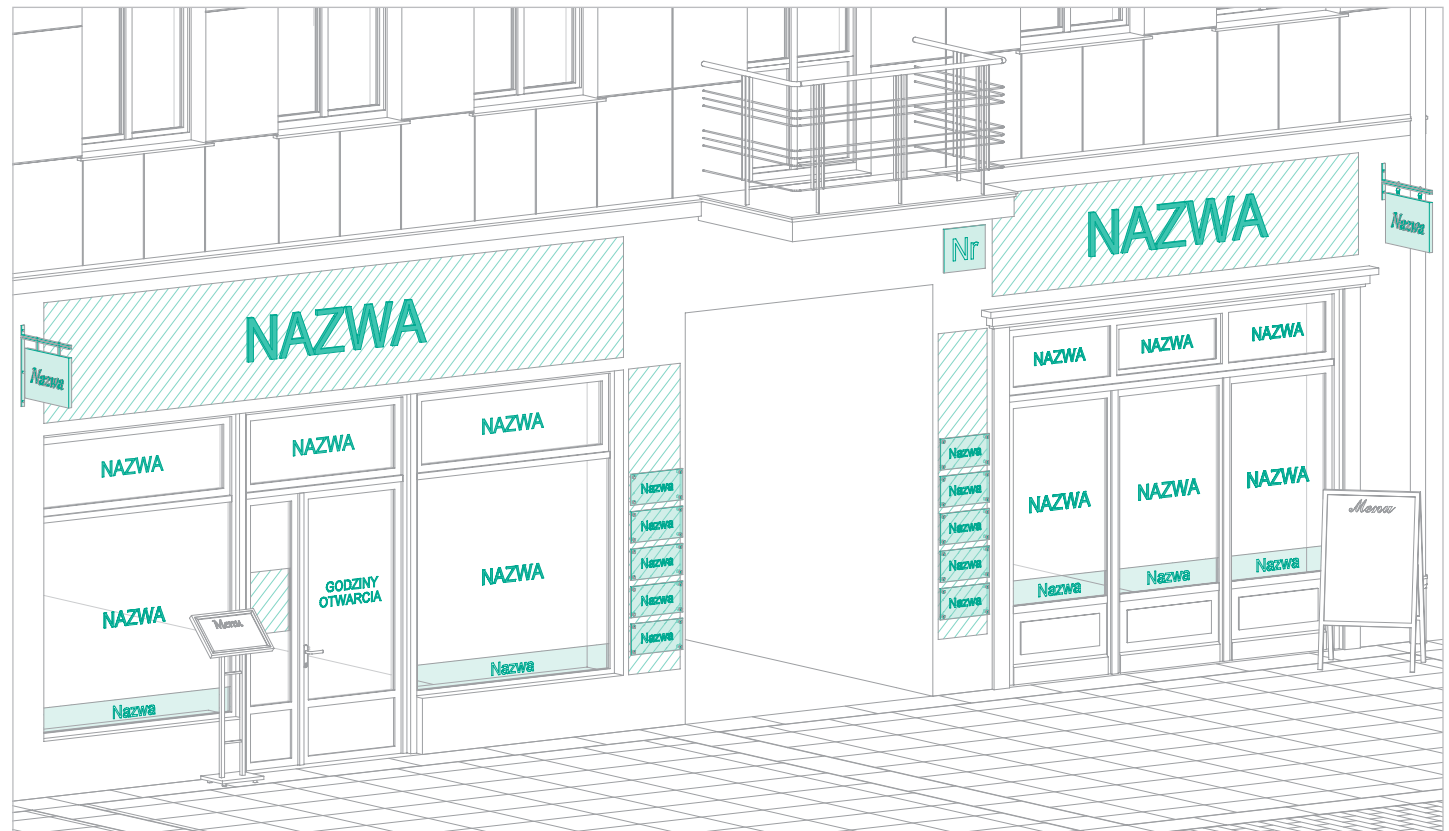

Główne zasady

- umieszczaj elementy reklamowe tylko w wyznaczonych przestrzeniach i pasach reklamowych na elewacjach lub według przedstawionych zasad na szkleniu
- stosuj maksymalnie trzy elementy reklamowe dla jednego lokalu
- nie zasłaniaj reklamami detali architektonicznych ani okien – są one wizytówką kamienicy
- nie stosuj wielu krojów i wielkości liter w obrębie jednego lokalu
- pamiętaj, że ważny jest nie tylko sam wygląd witryny, lecz także to, co jest prezentowane tuż za jej szkleniem wewnątrz lokalu – zadbaj o odpowiednie oświetlenie i ekspozycję, aby nadać witrynie wyjątkowy charakter

Źle

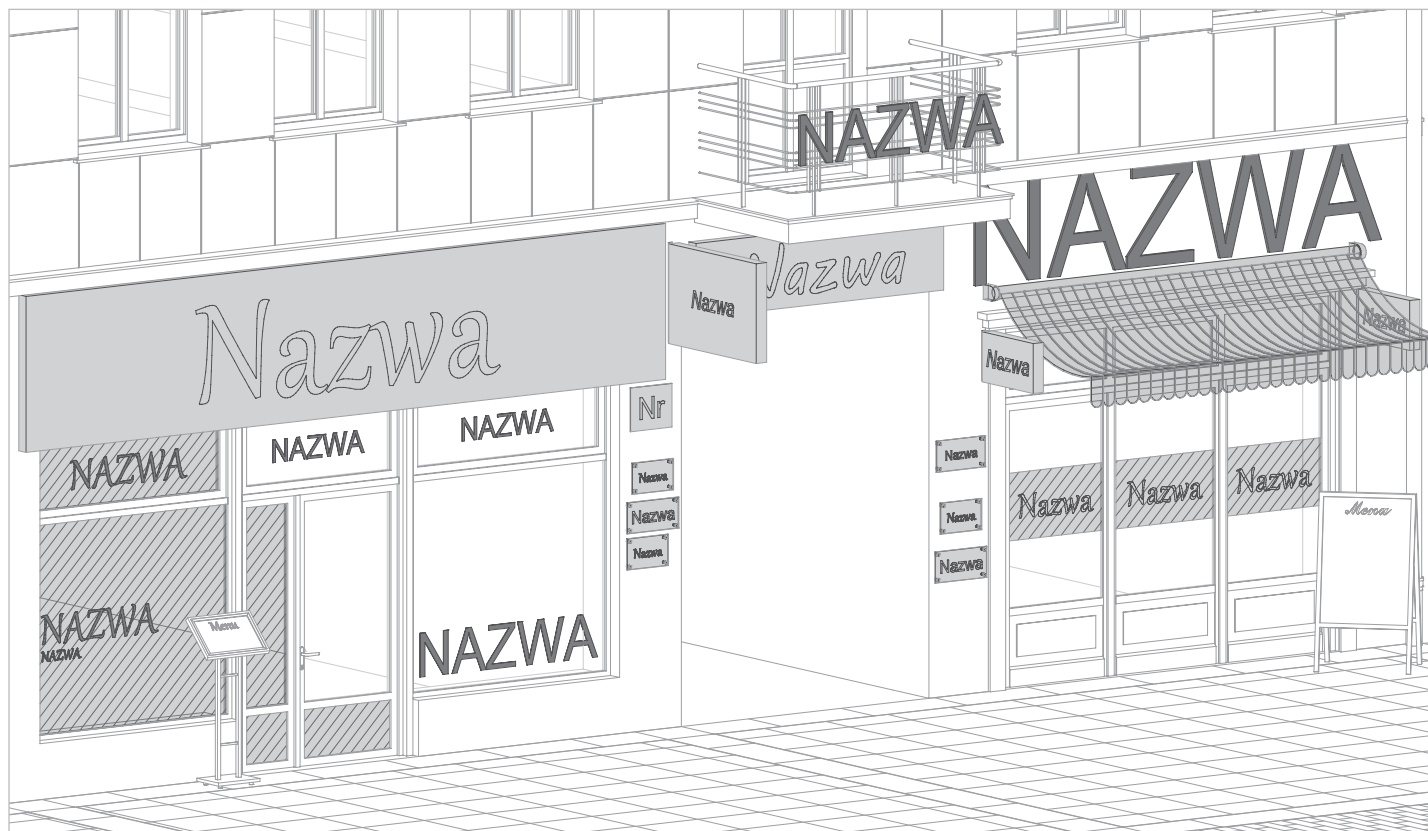

Dobrze

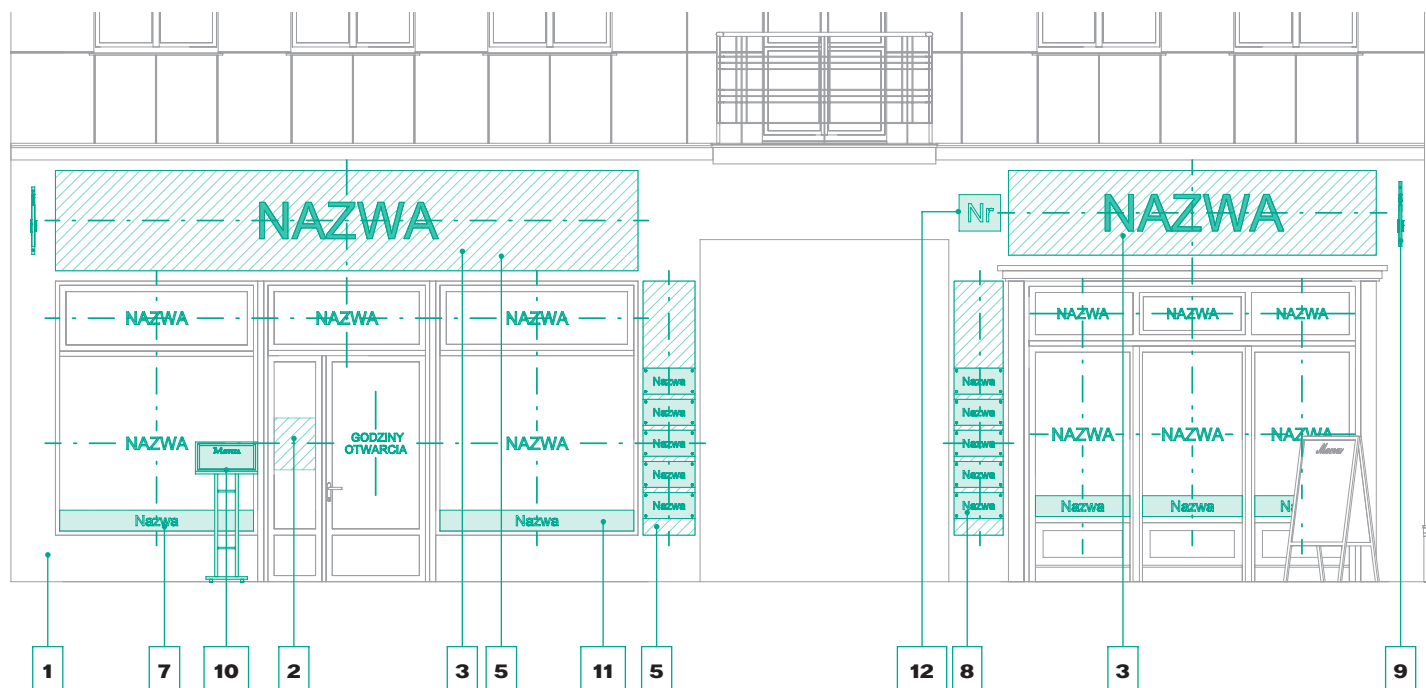

1 cokół (jeśli występuje)

- wysokość cokółu wyznaczono na podstawie materiałów archiwalnych, nie zmieniaj jej

2 gabłota wisząca

- umieszczaj menu dla lokali gastronomicznych w gablocie na elewacji budynku
- stosuj tylko dla lokali gastronomicznych
- w wypadku braku potrzebnego miejsca na elewacji umieszczaj menu wewnątrz lokalu, za szybą – na tablicy widocznej z ulicy

3 litery przestrzenne / szyld / kaseton

- dostosuj wielkość elementów do wymiarów pasa reklamowego
- elementy reklamowe umieszczaj centralnie nad witryną z zachowaniem odpowiednich dystansów

! jeżeli wysokość pasa reklamowego jest mniejsza niż 30 cm, proponujemy zastosowanie naklejek reklamowych z folii lub pleksi, umieszczanych na szkleniu, lub elementów reklamowych montowanych po wewnętrznej stronie witryny

- jeżeli lokal składa się z kilku witryn, staraj się rozmieszczać elementy reklamowe tak, by nie przebiegały przez całą szerokość frontu lokalu

4 markiza

- nie stosuj markiz i innych elementów przesłaniających witryny mocowanych bezpośrednio do elewacji budynków

5 pas reklamowy

- nie umieszczaj nośników reklamowych

ponad poziomem parteru, gzyms międzykondygnacyjny wyznacza jego górną granicę

! jeżeli elewacja pozbawiona jest gzymsu nad parterem, powierzchnię pasa reklamowego stanowi przestrzeń pomiędzy szczytem witryny a dolnym poziomem otworów okiennych piętra (pod warunkiem, że w wydzielonym pasie nie znajdują się elementy dekoracyjne)

- za zgodą odpowiedniego konserwatora zabytków dopuszcza się możliwość lokalizacji neonów mocowanych do konstrukcji wspornikowej powyżej poziomu pasa parteru budynku (wyznaczonej najczęściej gzymsem międzykondygnacyjnym)

! wymiary i dokładne miejsce montażu należy każdorazowo ustalić z odpowiednim konserwatorem zabytków

- nie umieszczaj reklam poza wyznaczonymi pasami reklamowymi na elewacjach oraz poza powierzchnią szklenia witryny

6 prześwit bramowy / przejście bramowe (jeżeli występuje)

- nie umieszczaj reklam na zwieńczeniu ani wewnątrz otworu bramowego

7 reklama na szkleniu

- umieszczaj ją w formie naklejki (usytuowanej centralnie lub w pasie dolnym szklenia)
- łączna powierzchnia naklejek powinna wynosić mniej niż 10% powierzchni szklenia
- godziny otwarcia lokalu umieszczaj centralnie na drzwiach wejściowych w formie naklejki lub za szybą – jako tabliczkę widoczną z ulicy

Żle

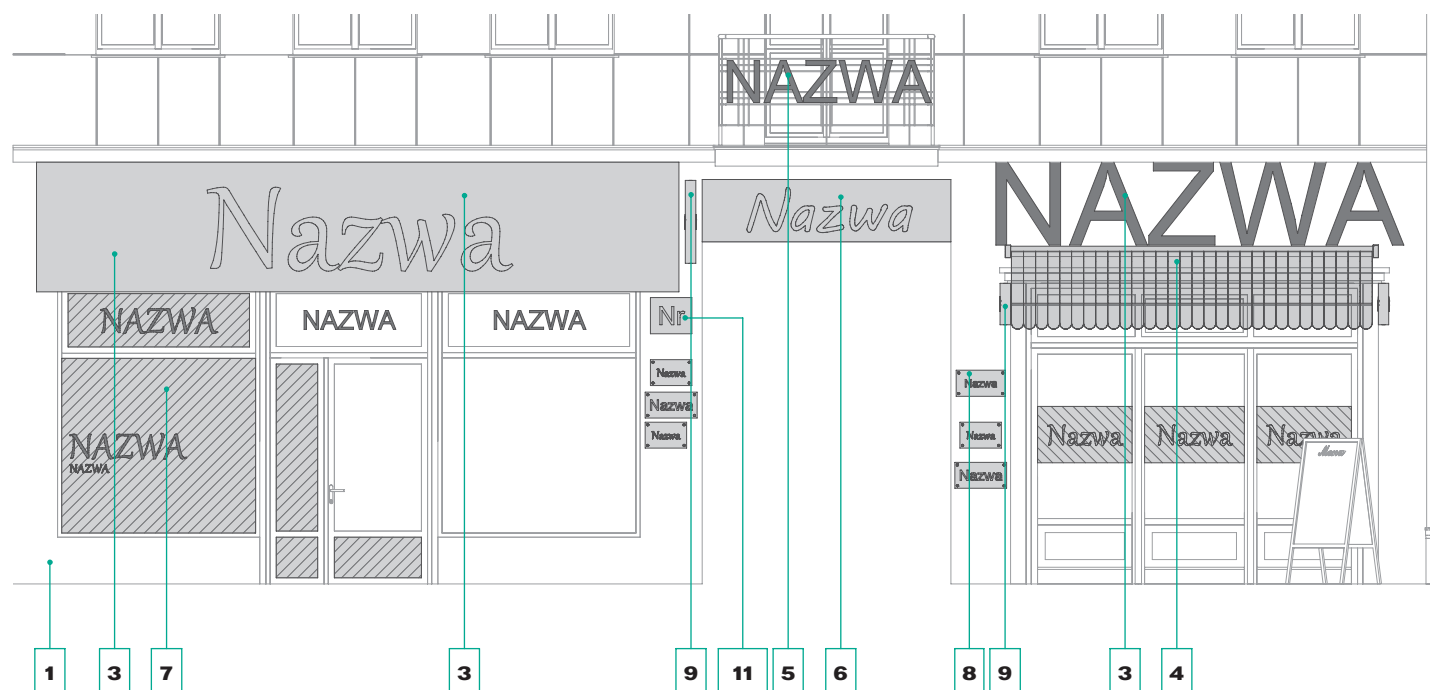

- nie zaklejaj w pełni okien witryny
- nie umieszczaj naklejek w sposób chaotyczny
- nie umieszczaj plakatów ani kartek na szybach

8 szyld

- montuj po obu stronach prześwitu bramowego lub wejścia
- umieszczaj kolejne szyldy, zachowując ich symetryczne ułożenie po obu stronach prześwitu
- dla każdego lokalu nieposiadającego witryny w pasie parteru elewacji frontowej obowiązuje jeden szyld
- dostosuj wielkość szyldu do wyznaczonej dla jego montażu przestrzeni
- pamiętaj, że szyldy tworzą wspólną kompozycję, dlatego wszystkie powinny

mieć jednakowe wymiary (szerokość, wysokość, długość) i być wykonane z tych samych materiałów

! jeżeli szerokość ściany przy prześwicie nie pozwala na montaż szyldów, umieszczaj je od jego wewnętrznej strony

9 szyld semaforowy – semafor

- umieszczaj semafor w poziomie pasa reklamowego – możliwie pośrodku miejsca dla niego przeznaczonego, jednak nie bliżej niż 20 cm od krawędzi ramy witryny
 - stosuj tylko jeden semafor dla lokalu
 - umieszczaj semafor od zewnętrznej strony witryny
- !** gdy lokal posiada kilka okien witrynowych, a odległość między nimi jest nie mniejsza niż 50 cm, możesz umieścić semafor pomiędzy nimi

- nie umieszczaj semaforów na różnych wysokościach w obrębie elewacji
- podkonstrukcja semaforu powinna być mocowana na poziomie wyznaczonego pasa reklamowego

10 stojak na menu

- stosuj tylko w lokalach gastronomicznych
- obowiązuje jeden stojak dla jednego lokalu (niezależnie od tego czy lokal posiada sezonowy ogródek gastronomiczny)

11 witryna

- wszystkie witryny na elewacji powinny mieć tę samą wysokość (określoną na podstawie materiałów archiwalnych i przy uzgodnieniu z konserwatorem zabytków) oraz jeden styl podziału ramy na górną i dolną powierzchnię szklenia

12 znaki i tablice informacyjne

- wieszaj w prawym górnym rogu wejścia, prześwitu bramowego lub bramy
- stosuj stylizowane tablice informacyjne – podkreślisz w ten sposób historyczny charakter zabudowy

Elewacja boniowana pasowo

Dobrze

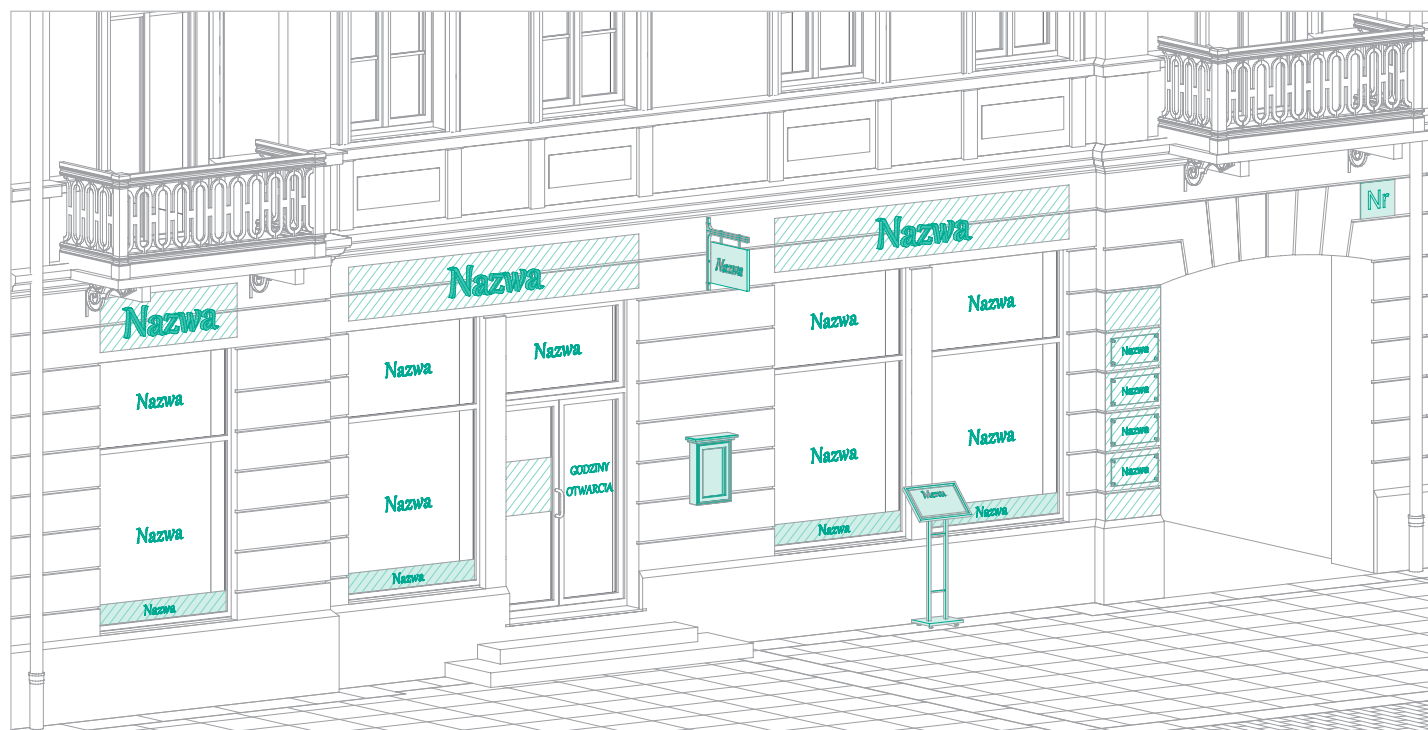

Główne zasady

- umieszczaj elementy reklamowe tylko w wyznaczonych przestrzeniach i pasach reklamowych na elewacjach lub według przedstawionych zasad na szkleniu
- stosuj maksymalnie trzy elementy reklamowe dla jednego lokalu
- nie zasłaniaj reklamami detali architektonicznych ani okien – są one wizytówką kamienicy
- nie stosuj wielu krojów i wielkości liter w obrębie jednego lokalu
- pamiętaj, że ważny jest nie tylko sam wygląd witryny, lecz także to, co jest prezentowane tuż za jej szkleniem wewnątrz lokalu – zadbaj o odpowiednie oświetlenie i ekspozycję, aby nadać witrynie wyjątkowy charakter

Źle

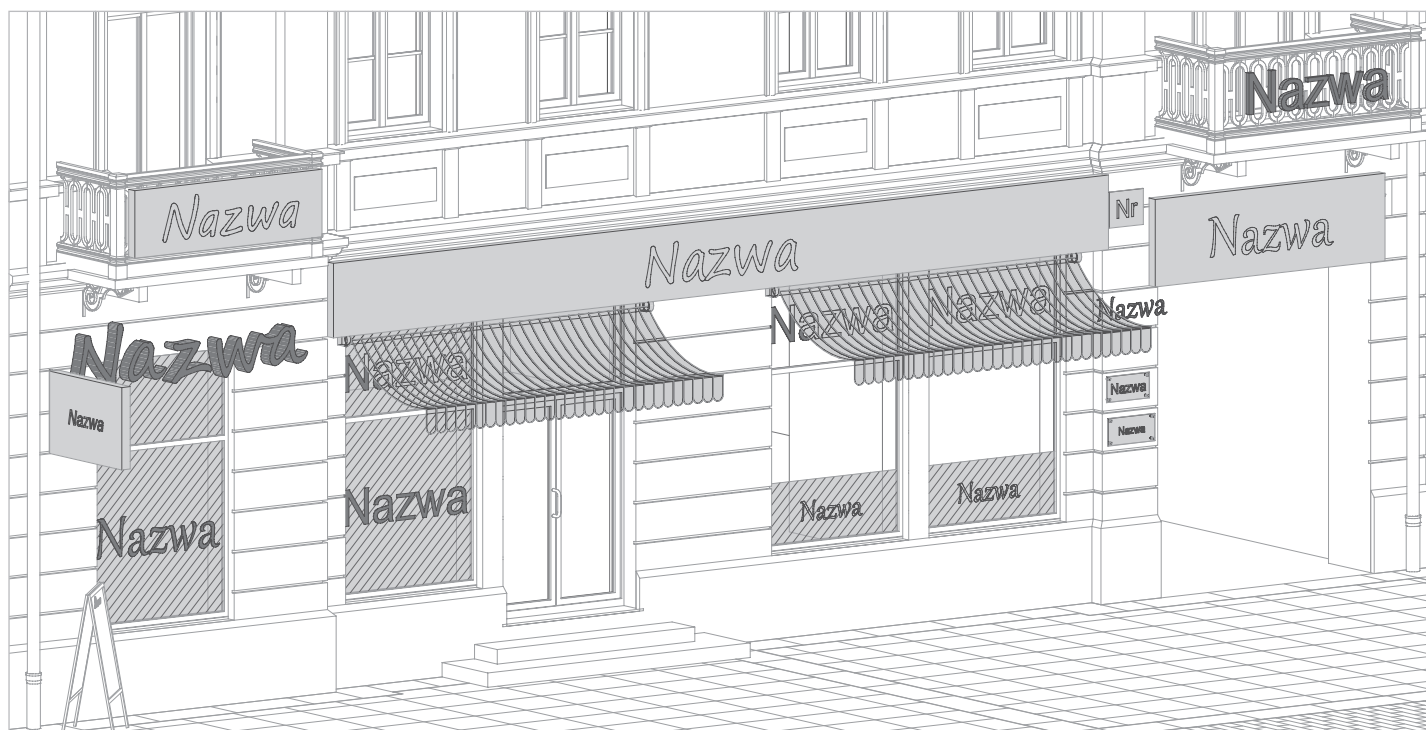

Dobrze

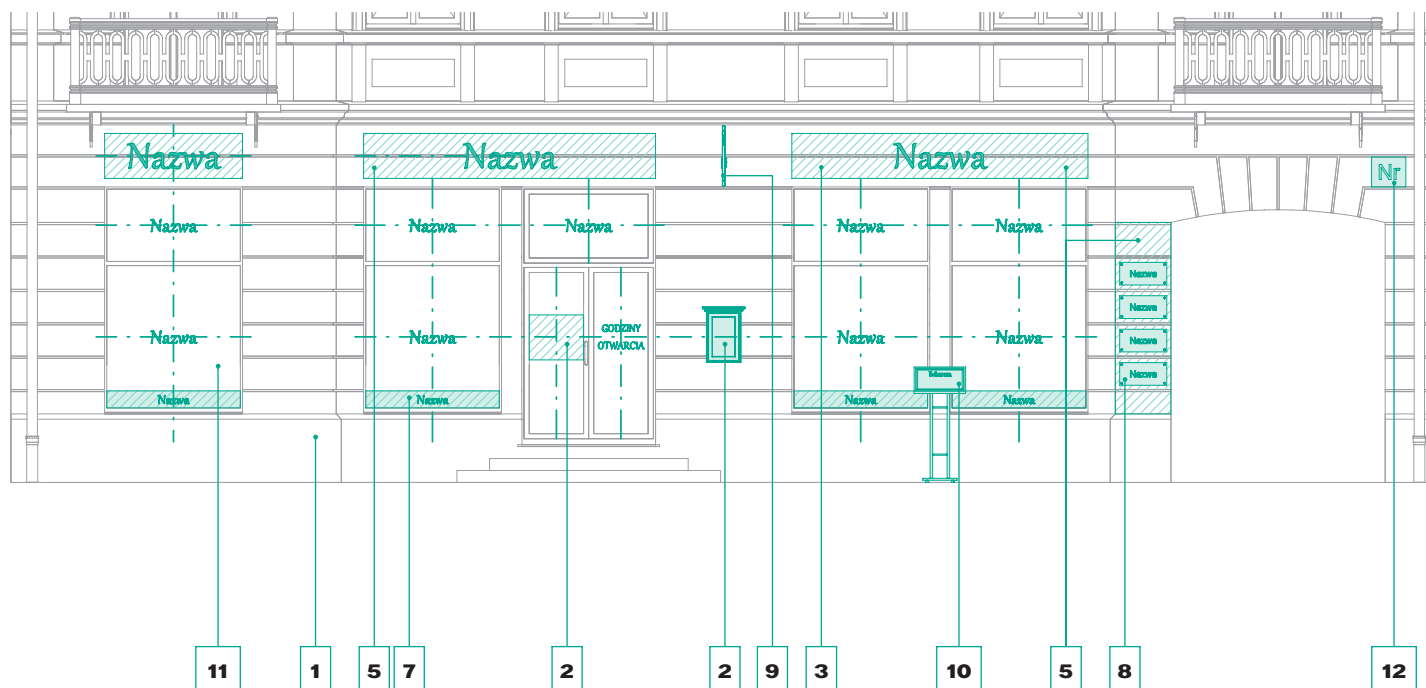

1 cokół (jeśli występuje)

- wysokość cokołu wyznaczono na podstawie materiałów archiwalnych, nie zmieniaj jej

2 gabłota wisząca

- umieszczaj menu dla lokali gastronomicznych w gablocie na elewacji budynku
- stosuj tylko dla lokali gastronomicznych
- nie zakrywaj detali architektonicznych
- ! w wypadku braku miejsca bądź przy bogato zdobionej elewacji umieszczaj menu wewnątrz lokalu, za szybą – na tablicy widocznej z ulicy

3 litery przestrzenne / szyld / kaseton

- dostosuj wielkość elementów do wymiarów pasa reklamowego

- elementy reklamowe umieszczaj centralnie nad witryną z zachowaniem odpowiednich odległości
- ! jeżeli wysokość pasa reklamowego jest mniejsza niż 30 cm, proponujemy zastosowanie naklejek reklamowych z folii lub pleksi, umieszczanych na szkleniu, lub elementów reklamowych montowanych po wewnętrznej stronie witryny
- jeżeli lokal składa się z kilku witryn, staraj się rozmieszczać elementy reklamowe tak, by nie przebiegały przez całą szerokość frontu lokalu

4 markiza

- nie stosuj markiz i innych elementów przesłaniających witryny mocowanych bezpośrednio do elewacji budynków

5 pas reklamowy

- nie umieszczaj nośników reklamowych ponad poziomem parteru – gzyms międzykondygnacyjny wyznacza jego górną granicę
- za zgodą odpowiedniego konserwatora zabytków dopuszcza się możliwość lokalizacji neonów mocowanych do konstrukcji wspornikowej powyżej poziomu pasa parteru budynku (wyznaczonej najczęściej gzymsem międzykondygnacyjnym)
- ! wymiary i dokładne miejsce montażu należy każdorazowo ustalić z odpowiednim konserwatorem zabytków
- nie umieszczaj reklam poza wyznaczonymi pasami reklamowymi na elewacjach oraz poza powierzchnią szklenia witryny

6 prześwit bramowy / przejście bramowe (jeżeli występuje)

- nie umieszczaj reklam na zwieńczeniu ani wewnątrz otworu bramowego

7 reklama na szkleniu

- umieszczaj ją w formie naklejki (usytuowanej centralnie lub w pasie dolnym szklenia)
- łączna powierzchnia naklejek powinna wynosić mniej niż 10% powierzchni szklenia
- godziny otwarcia lokalu umieszczaj centralnie na drzwiach wejściowych w formie naklejki lub za szybą – jako tabliczkę widoczną z ulicy
- nie zaklejaj w pełni okien witryny
- nie umieszczaj naklejek w sposób chaotyczny
- nie umieszczaj plakatów ani kartek na szybach

Żle

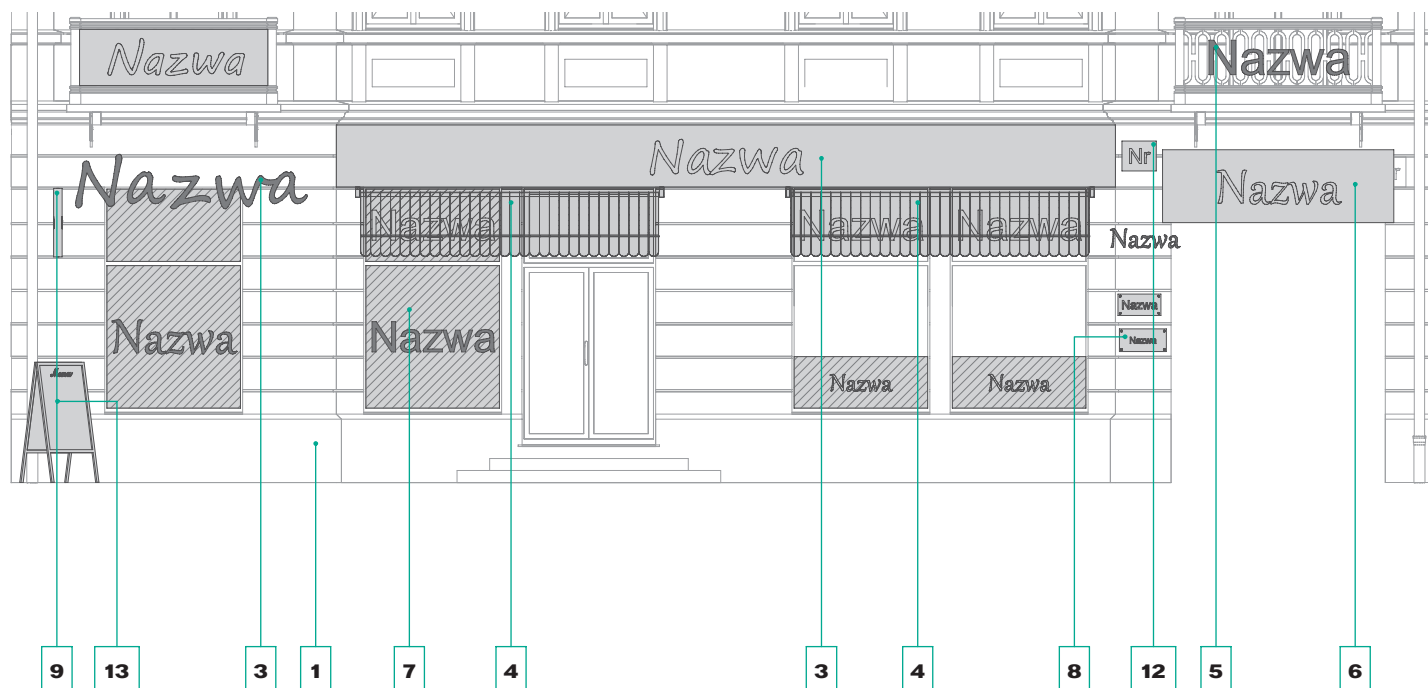

8 szyld

- montuj po obu stronach prześwitu bramowego lub wejścia
- umieszczaj kolejne szyldy, zachowując ich symetryczne ułożenie po obu stronach prześwitu
- dla każdego lokalu nieposiadającego witryny w pasie parteru elewacji frontowej obowiązuje jeden szyld
- dostosuj wielkość szyldu do wielkości boniowania
- pamiętaj, że szyldy tworzą wspólną kompozycję, dlatego powinny mieć jednakowe wymiary (szerokość, wysokość, długość) i być wykonane z tych samych materiałów
- ! jeżeli szerokość ściany przy prześwicie nie pozwala na montaż szyldów, umieszczaj je od jego wewnętrznej strony

9 szyld semaforowy – semafor

- umieszczaj semafor w poziomie pasa reklamowego – możliwie pośrodku miejsca dla niego przeznaczonego, jednak nie bliżej niż 20 cm od krawędzi ramy witryny
- stosuj tylko jeden semafor dla lokalu
- umieszczaj semafor od zewnętrznej strony witryny
- ! *gdy lokal posiada kilka okien witrynowych, a odległość między nimi jest nie mniejsza niż 50 cm, możesz umieścić semafor pomiędzy nimi*
- nie umieszczaj semaforów na różnych wysokościach w obrębie elewacji
- podkonstrukcja semaforu powinna być mocowana na poziomie wyznaczonego pasa reklamowego

10 stojak na menu

- stosuj tylko w lokalach gastronomicznych
- obowiązuje jeden stojak dla jednego lokalu (niezależnie od tego, czy lokal posiada sezonowy ogródek gastronomiczny)

11 witryna

- wszystkie witryny na elewacji powinny mieć tę samą wysokość (określoną na podstawie materiałów archiwalnych i przy uzgodnieniu z konserwatorem zabytków) oraz mieć jeden styl podziału ramy na górną i dolną powierzchnię szklenia

12 znaki i tablice informacyjne

- wieszaj w prawym górnym rogu wejścia, prześwitu bramowego lub bramy
- stosuj stylizowane tablice

informacyjne – podkreślisz w ten sposób historyczny charakter zabudowy

13 stojak reklamowy (koziołek/potykaniec)

- nie stosuj stojaków reklamowych – alternatywą dla tego typu elementów są stojaki na menu bądź gabloty

Elewacja boniowana płytowo

Dobrze

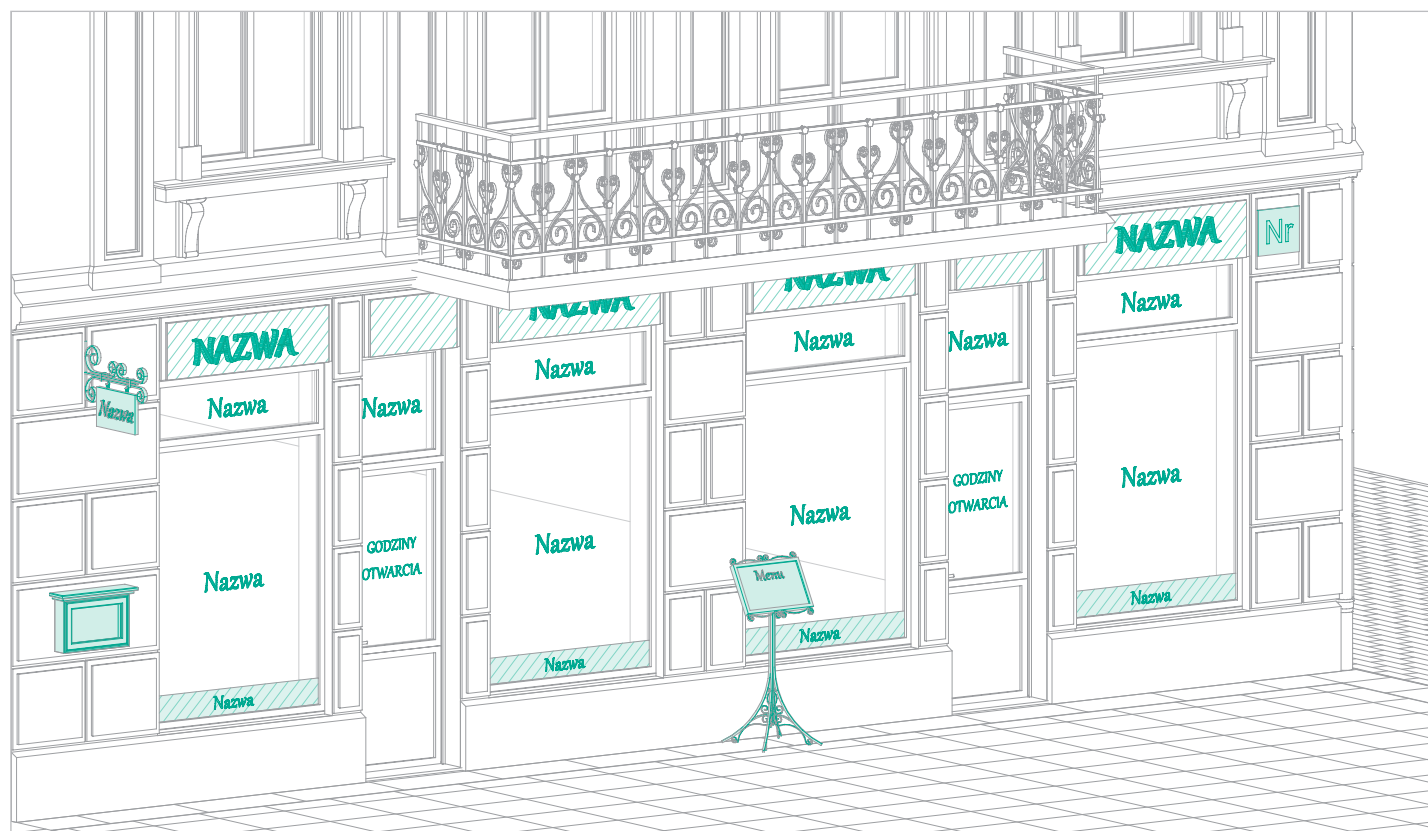

Główne zasady

- umieszczaj elementy reklamowe tylko w wyznaczonych przestrzeniach i pasach reklamowych na elewacjach lub według przedstawionych zasad na szkleniu
- stosuj maksymalnie trzy elementy reklamowe dla jednego lokalu
- nie zasłaniaj reklamami detali architektonicznych ani okien – są one wizytówką kamienicy
- nie stosuj wielu krojów i wielkości liter w obrębie jednego lokalu
- pamiętaj, że ważny jest nie tylko sam wygląd witryny, lecz także to, co jest prezentowane tuż za jej szkleniem wewnątrz lokalu – zadbaj o odpowiednie oświetlenie i ekspozycję, aby nadać witrynie wyjątkowy charakter

Źle

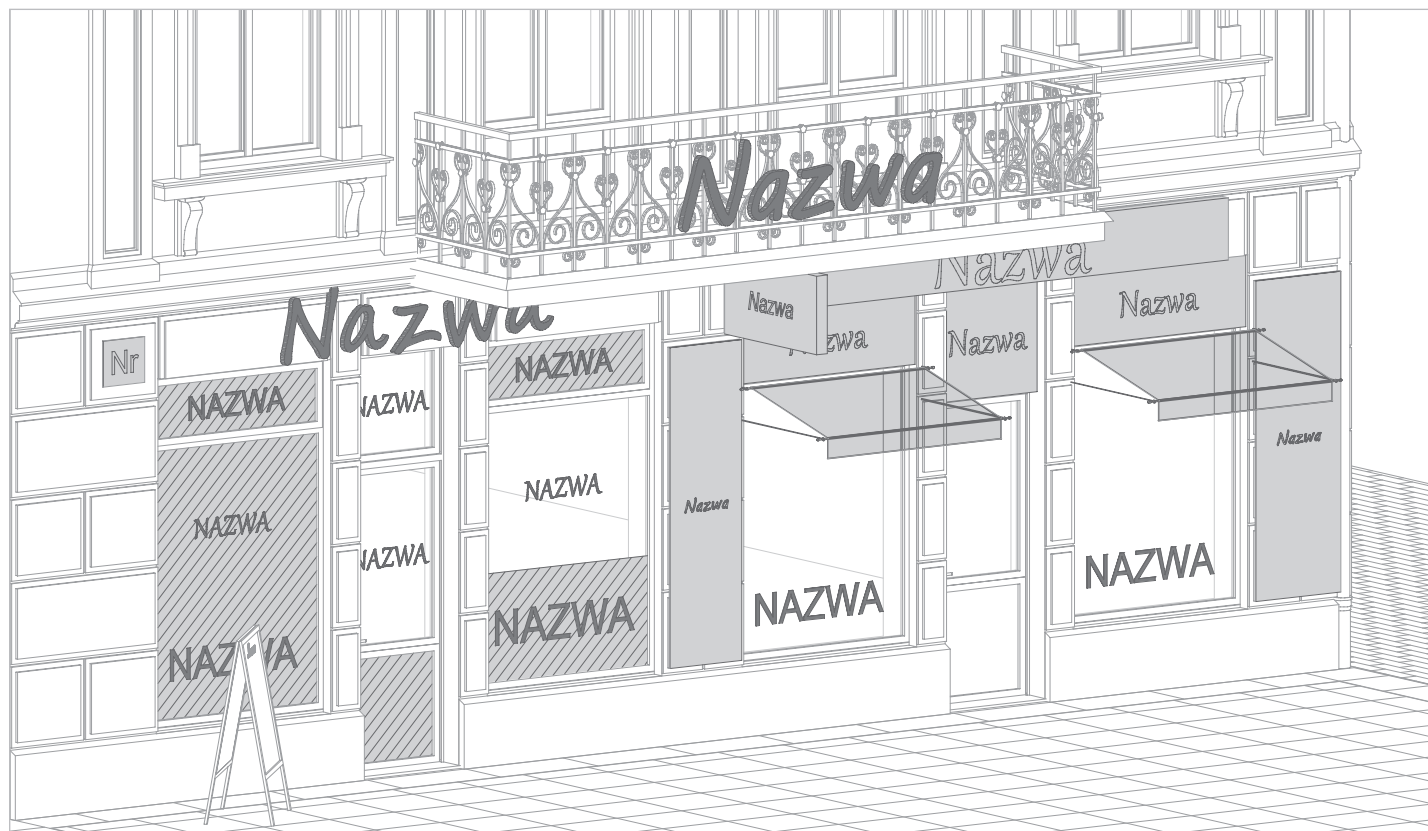

Dobrze

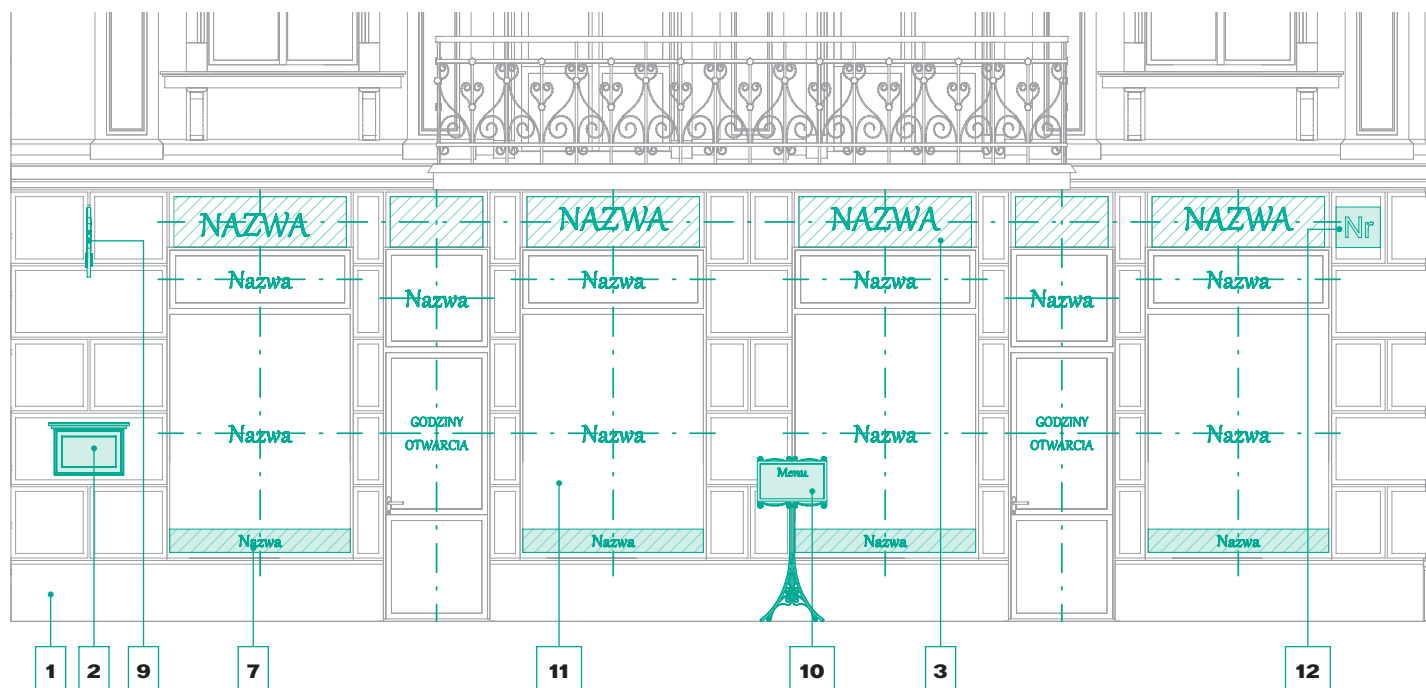

1 cokół (jeśli występuje)

- wysokość cokołu wyznaczono na podstawie materiałów archiwalnych, nie zmieniaj jej

2 gabłota wisząca

- umieszczaj menu dla lokali gastronomicznych w gablocie na elewacji budynku
- stosuj tylko dla lokali gastronomicznych
- nie zakrywaj detali architektonicznych
- ! w wypadku braku miejsca bądź przy bogato zdobionej elewacji umieszczaj menu wewnątrz lokalu, za szybą – na tablicy widocznej z ulicy

3 litery przestrzenne / szyld / kaseton

- dostosuj wielkość elementów do wymiarów pasa reklamowego

- elementy reklamowe umieszczaj centralnie nad witryną z zachowaniem odpowiednich dystansów
- ! jeżeli wysokość pasa reklamowego jest mniejsza niż 30 cm, proponujemy zastosowanie naklejek reklamowych z folii lub pleksi, umieszczanych na szkleniu, lub elementów reklamowych montowanych po wewnętrznej stronie witryny
- jeżeli lokal składa się z kilku witryn, staraj się rozmieszczać elementy reklamowe tak, by nie przebiegały przez całą szerokość frontu lokalu

4 markiza

- nie stosuj markiz i innych elementów przesłaniających witryny mocowanych bezpośrednio do elewacji budynków

5 pas reklamowy

- nie umieszczaj nośników reklamowych ponad poziomem parteru – gzyms międzykondygnacyjny wyznacza jego górną granicę
- za zgodą odpowiedniego konserwatora zabytków dopuszcza się możliwość lokalizacji neonów mocowanych do konstrukcji wspornikowej powyżej poziomu pasa parteru budynku (wyznaczonej najczęściej gzymsem międzykondygnacyjnym)
- ! wymiary i dokładne miejsce montażu należy każdorazowo ustalić z odpowiednim konserwatorem zabytków
- nie umieszczaj reklam poza wyznaczonymi pasami reklamowymi na elewacjach oraz poza powierzchnią szklenia witryny

6 prześwit bramowy / przejście bramowe (jeżeli występuje)

- nie umieszczaj reklam na zwieńczeniu ani wewnątrz otworu bramowego

7 reklama na szkleniu

- umieszczaj ją w formie naklejki (usytuowanej centralnie lub w pasie dolnym szklenia)
- łączna powierzchnia naklejek powinna wynosić mniej niż 10% powierzchni szklenia
- godziny otwarcia lokalu umieszczaj centralnie na drzwiach wejściowych w formie naklejki lub za szybą – jako tabliczkę widoczną z ulicy
- nie zaklejaj w pełni okien witryny
- nie umieszczaj naklejek w sposób chaotyczny
- nie umieszczaj plakatów ani kartek na szybach

Żle

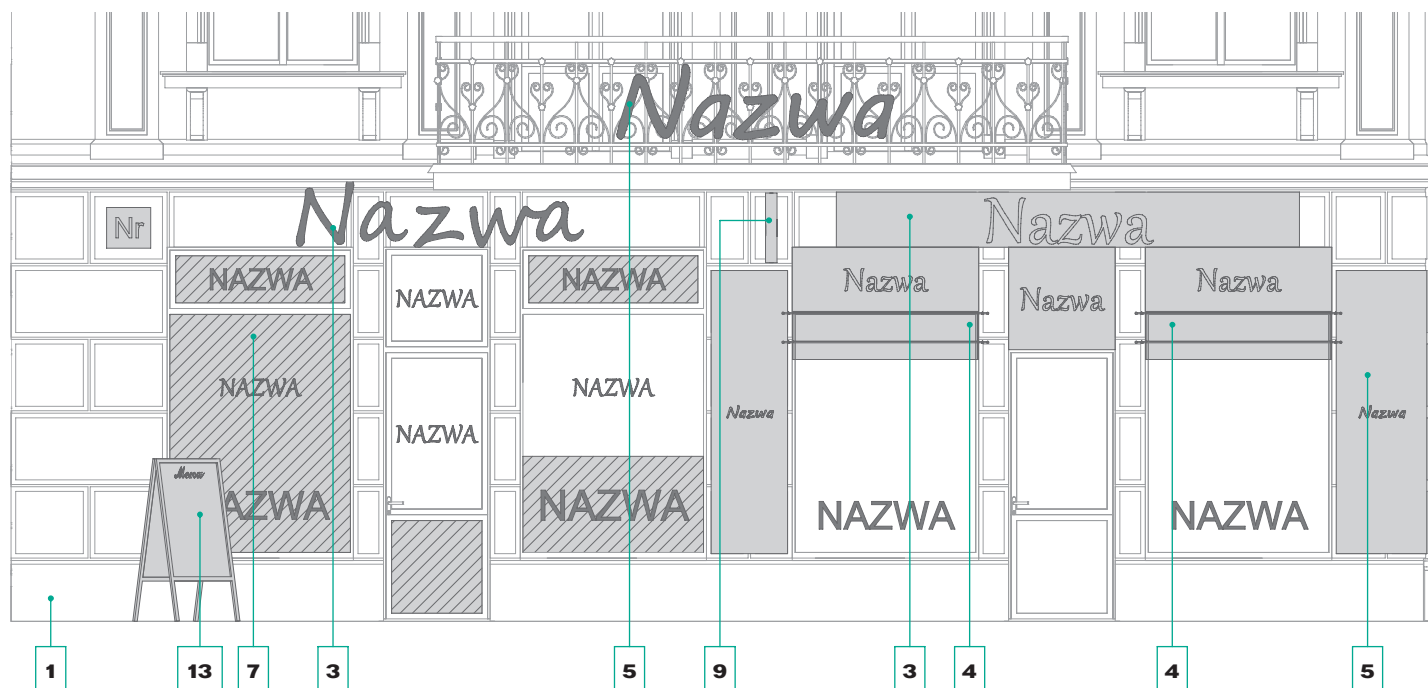

8 szyld

- montuj po obu stronach prześwitu bramowego lub wejścia
- umieszczaj kolejne szyldy, zachowując ich symetryczne ułożenie po obu stronach prześwitu
- dla każdego lokalu nieposiadającego witryny w pasie parteru elewacji frontowej obowiązuje jeden szyld
- dostosuj wielkość szyldu do wielkości boniowania
- pamiętaj, że szyldy tworzą wspólną kompozycję, dlatego powinny mieć jednakowe wymiary (szerokość, wysokość, długość) i być wykonane z tych samych materiałów
- ! jeżeli szerokość ściany przy prześwicie nie pozwala na montaż szyldów, umieszczaj je od jego wewnętrznej strony

9 szyld semaforowy – semafor

- umieszczaj semafor w poziomie pasa reklamowego – możliwie pośrodku miejsca dla niego przeznaczonego, jednak nie bliżej niż 20 cm od krawędzi ramy witryny
- stosuj tylko jeden semafor dla lokalu
- umieszczaj semafor od zewnętrznej strony witryny
- ! *gdy lokal posiada kilka okien witrynowych, a odległość między nimi jest nie mniejsza niż 50 cm, możesz umieścić semafor pomiędzy nimi*
- nie umieszczaj semaforów na różnych wysokościach w obrębie elewacji
- podkonstrukcja semaforu powinna być mocowana na poziomie wyznaczonego pasa reklamowego

10 stojak na menu

- stosuj tylko w lokalach gastronomicznych
- obowiązuje jeden stojak dla jednego lokalu (niezależnie od tego czy lokal posiada sezonowy ogródek gastronomiczny)

11 witryna

- wszystkie witryny na elewacji powinny mieć tę samą wysokość (określoną na podstawie materiałów archiwalnych i przy uzgodnieniu z konserwatorem zabytków) oraz mieć jeden styl podziału ramy na górną i dolną powierzchnię szklenia

12 znaki i tablice informacyjne

- wieszaj w prawym górnym rogu wejścia, prześwitu bramowego lub bramy

- stosuj stylizowane tablice informacyjne – podkreślisz w ten sposób historyczny charakter zabudowy

13 stojak reklamowy (kociołek/potykaniec)

- nie stosuj stojaków reklamowych – alternatywą dla tego typu elementów są stojaki na menu bądź gabloty



**Ułożenie elementów
reklamowych
na elewacjach
budynków unikatowych**

Ratusz / Urząd Miasta Lublin

plac Króla Władysława Łokietka 1

1 szyldy

- dobrym przykładem lokalizowania na elewacji i estetyki wykonania (zarówno pod względem użytego liternictwa, jak i wykorzystanych materiałów) są szyldy miast partnerskich Lublina – zaleca się dopasowanie do nich innych obecnie stosowanych szyldów pojawiających się na elewacji (również tych planowanych)
- zaleca się umieszczanie elementów zgodnie z wytycznymi wskazanymi w rozdziale poświęconym szyldom (str. 127)

2 banery

- dopuszcza się, we wskazanych lokalizacjach, możliwość stosowania tymczasowych banerów okolicznościowych wykonanych z materiału płóciennego, mocowanych za pośrednictwem lin do kolumnady portyku
 - ! *należy zadbać, by nadruki były odporne na działanie zmiennych warunków atmosferycznych*
- banery powinny być umieszczane centralnie względem wyznaczonego miejsca (zgodnie z oznaczoną osią symetrii)
- odległość od poziomu posadzki do dolnej krawędzi baneru powinna wynosić nie mniej niż 250 cm
- banery w przestrzeni całej elewacji powinny być spójne kolorystycznie i wizualnie oraz tworzyć harmonijną całość z kolorystyką obiektu
- zaleca się stosowanie kolorów neutralnych – np. biel, czerń, szarość, brąz, bez
 - ! *dopuszcza się możliwość stosowania innych kolorów za zgodą Miejskiego Konserwatora Zabytków*

- staraj się dobrać liternictwo pasujące do zabytkowego charakteru obiektu
 - ! *przykłady czcionek minimalistycznych: Bariol, Fahkwang, Work Sans*
 - ! *przykłady czcionek klasycznych: Butler, Cinzel, Playfair Display SC*
 - ! *przykłady czcionek ozdobnych: Charmonnan, Great Vibes, Petit Formal Script*
 - ! *w przypadku przedsiębiorstw posiadających spójną identyfikację wizualną pod względem liternictwa użytego w elementach reklamowych, na skalę krajową bądź międzynarodową, każdorazowo kroje wykorzystywanych czcionek należy konsultować z odpowiednim konserwatorem zabytków*
- bogata czcionka o zaokrąglonych kształtach kontrastuje z pionowymi i poziomymi podziałami klasycznej elewacji historycznej
- prosta, regularna, skromna czcionka oddaje założenia stylów klasycznych
- ozdobny krój czcionek podkreśla bogate zdobnictwo detali elewacji budynku

3 tablice (szyldy) informacyjne

- tablice lokalizuj tylko we wskazanych miejscach na elewacji
- oznaczenia dla osób niepełnosprawnych umieszczaj na jednej wysokości
- wszelkie tablice informacyjne i oznaczenia powinny być umieszczane na elewacji zgodnie z wytycznymi wskazanymi w rozdziale poświęconym szyldom (str. 127)
- tablice o wymiarach regulowanych przepisami prawa, w zależności od ich

wielkości, umieszczaj centralnie na boniach lub na wysokości bruzd bądź przerw między boniami

4 tablice pamiątkowe

- tablice lokalizuj tylko we wskazanych miejscach na elewacji
- wszelkie nowo lokalizowane tablice powinny być umieszczane na elewacji zgodnie z wytycznymi wskazanymi w rozdziale poświęconym szyldom (str. 127)
- zgrupowanie tablic pamiątkowych wpływa na zharmonizowanie wyglądu całej elewacji i pomaga w utrzymaniu ładu kompozycyjnego
- tablice powinny być umieszczone osiowo względem przeznaczonej ściany
- nowe tablice powinny swoim wyglądem nawiązywać do już istniejących zarówno pod względem wymiarów, jak i sposobu wykonania

5 tablice adresowe

- tablice należy lokalizować we wskazanych miejscach na elewacji
- należy stosować klasyczne, historyzujące tablice
- tablice powinny być umieszczane na elewacji zgodnie z wytycznymi wskazanymi w rozdziale poświęconym szyldom (str. 127)

Na obiekcie nie przewiduje się możliwości stosowania innych form nośników reklamowych i informacyjnych niż wymienione.



Kościół Rzymskokatolicki pw. Świętego Ducha

ul. Krakowskie Przedmieście 1

1 szyldy i tablice pamiątkowe

- tablice umieszczaj tylko we wskazanych miejscach na elewacji
- zaleca się umieszczanie elementów zgodnie z wytycznymi wskazanymi w rozdziale poświęconym szyldom (str. 127)

2 banery

- dopuszcza się, we wskazanych lokalizacjach, możliwość stosowania tymczasowych banerów okolicznościowych wykonanych z materiału płóciennego, mocowanych za pośrednictwem lin do elementów montażowych umieszczonych na elewacji budynku
 - ! *należy zadbać, by nadruki były odporne na działanie zmiennych warunków atmosferycznych*
- banery powinny być umieszczane centralnie względem wyznaczonego miejsca (zgodnie z oznaczoną osią symetrii)
- banery w przestrzeni całej elewacji powinny być spójne kolorystycznie i wizualnie oraz powinny tworzyć harmonijną całość z kolorystyką obiektu
- zaleca się stosowanie kolorów neutralnych – np. biel, czerń, szarość, brąz, bez
 - ! *dopuszcza się możliwość stosowania innych kolorów za zgodą Miejskiego Konserwatora Zabytków*
- staraj się dobierać liternictwo pasujące do zabytkowego charakteru obiektu

! przykłady czcionek minimalistycznych:

Bariol, Fahkwang, Work Sans

! przykłady czcionek klasycznych:

Butler, Cinzel, Playfair Display SC

! przykłady czcionek ozdobnych:

Charmonman, Great Vibes, Petit Formal Script

! w przypadku przedsiębiorstw posiadających spójną identyfikację wizualną pod względem liternictwa użytego w elementach reklamowych, na skalę krajową bądź międzynarodową, każdorazowo kroje wykorzystywanych czcionek należy konsultować z odpowiednim konserwatorem zabytków

- bogata czcionka o zaokrąglonych kształtach kontrastuje z pionowymi i poziomymi podziałami klasycznej elewacji historycznej
- prosta, regularna, skromna czcionka odaje założenia stylów klasycznych
- ozdobny krój czcionek podkreśla bogate zdobnictwo detali elewacji budynku

3 gabloty wiszące

- dopuszcza się, we wskazanych lokalizacjach, możliwość stosowania gablot wiszących
- wygląd oraz sposób umieszczenia tych elementów powinien być zgodny z wytycznymi wskazanymi w rozdziale poświęconym gablotom wiszącym (str. 150)

4 nazwa obiektu

- nazwę obiektu wykonaj w formie szyldu lub liter przestrzennych i przymocuj centralnie w wyznaczonym pasie nad wejściem do budynku – elementy zaprojektuj zgodnie z wytycznymi wskazanymi w rozdziale poświęconym szyldom (str. 127) lub literom przestrzennym (str. 122)

Na obiekcie nie przewiduje się możliwości stosowania innych form nośników reklamowych i informacyjnych niż wymienione.

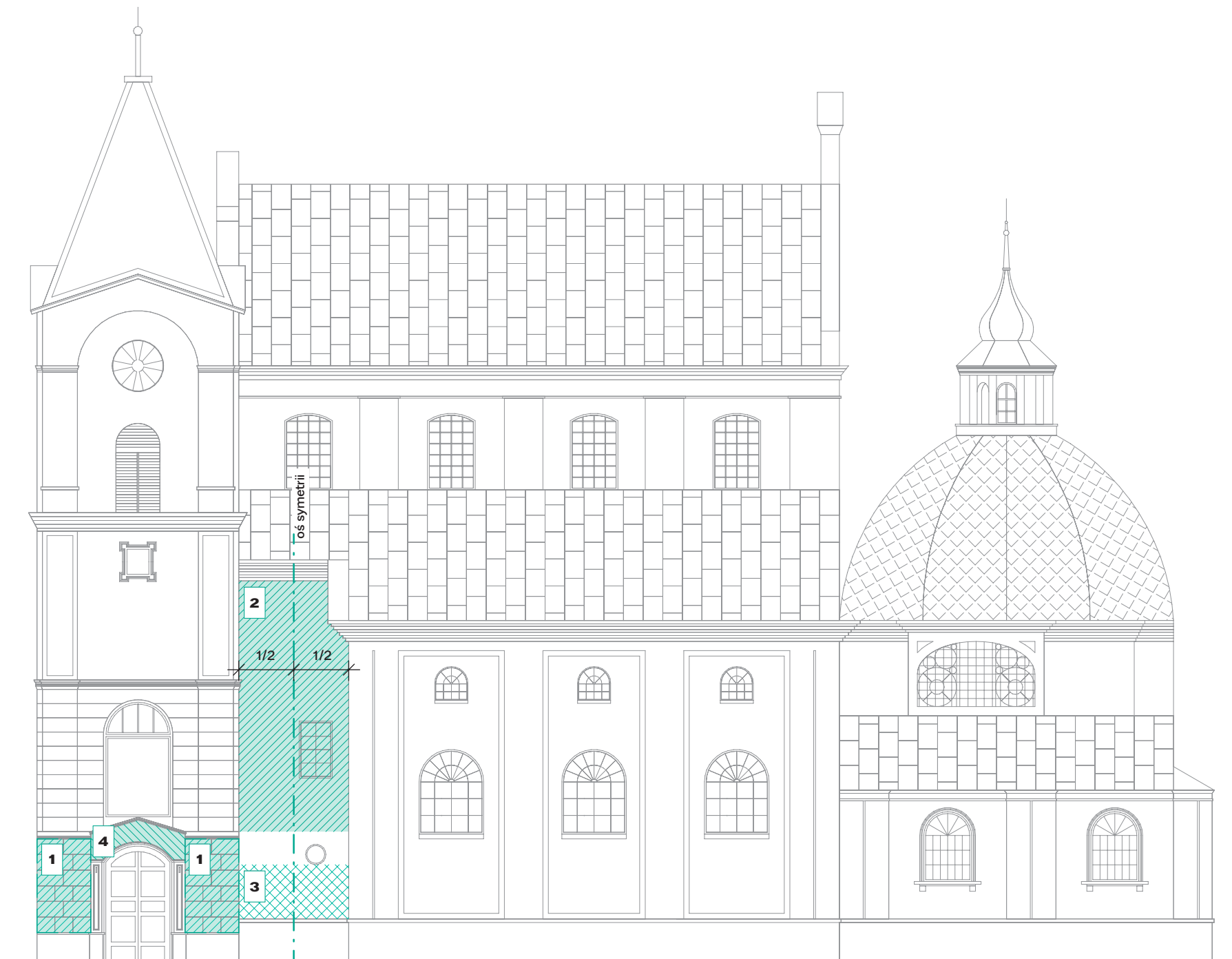

Dom Handlowy Sezam

ul. Kapucyńska 1

1 szyldy reklamowe / kasetony / litery przestrzenne

- elementy reklamowe należy umieszczać jedynie w przeznaczonych miejscach
- ! pamiętaj o zachowaniu odpowiednich odległości od granic ściany
- zaleca się umieszczanie elementów zgodnie z wytycznymi wskazanymi w rozdziałach poświęconych odpowiednim nośnikom reklamowym

- nośniki reklamowe powinny być montowane na podkonstrukcji mocowanej do elewacji budynku

2 reklama na szkleniu

- powinna być umieszczana zgodnie z wytycznymi wskazanymi w rozdziale poświęconym reklamom na szkleniu (str. 132)

3 nazwa obiektu

- nazwę obiektu wykonaj w formie liter przestrzennych i przymocuj centralnie w wyznaczonym pasie reklamowym (w miejscu przecięcia oznaczonych osi symetrii) – litery zaprojektuj zgodnie z wytycznymi wskazanymi w rozdziale poświęconym literom przestrzennym (str. 122)

- 3.1 zaleca się przywrócenie nazwy w formie neonowych liter na szczycie budynku
- ! napis należy wykonać na wzór historycznego na podstawie materiałów archiwalnych

4 neon

- wysięgnik z neonowym liternictwem umieszczaj na elewacji we wskazanej lokalizacji

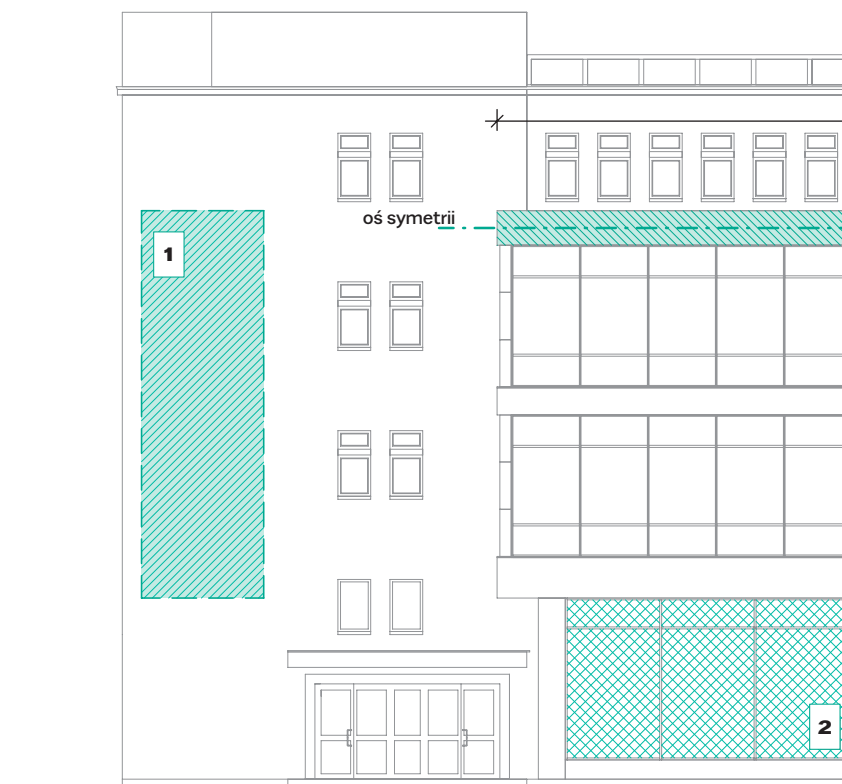
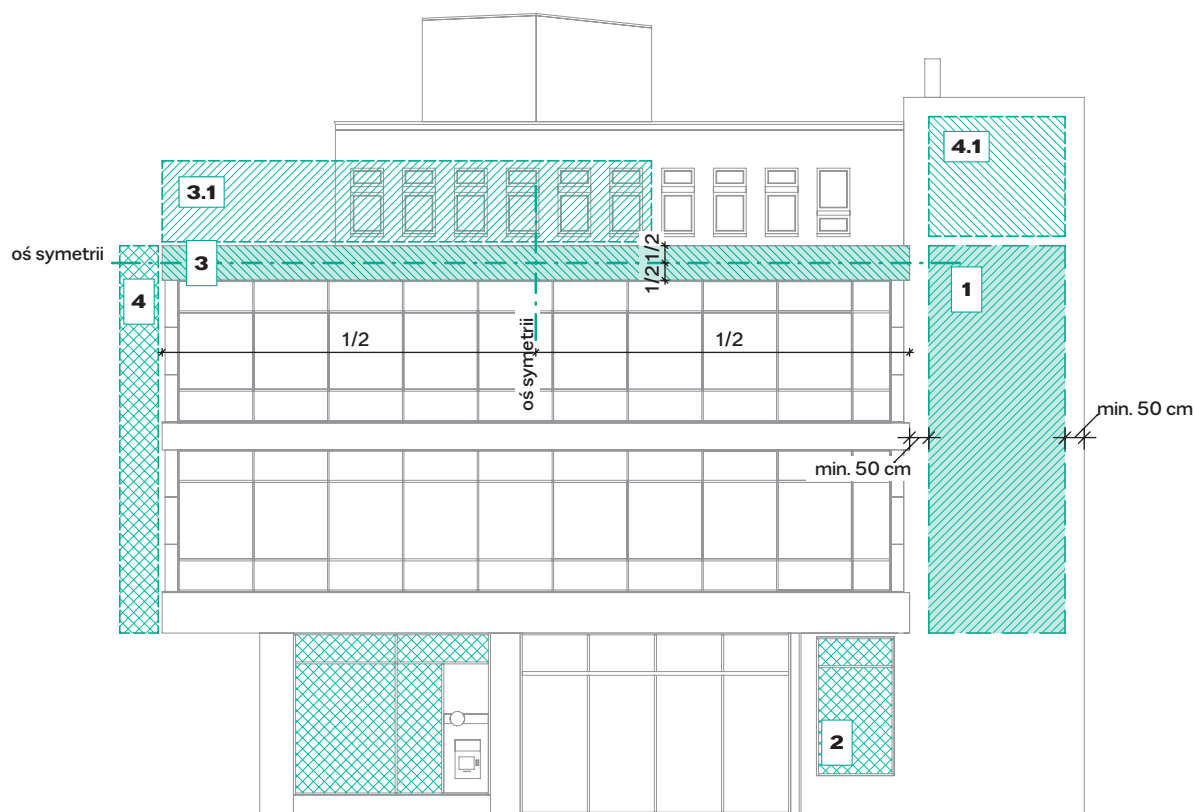

▪ przy projektowaniu neonu zwróć uwagę na ogólne wytyczne dotyczące kształtu, liternictwa, dopuszczalnych materiałów oraz kolorystyki przewidzianej dla neonów (str. 142)

4.1 zaleca się przywrócenie historycznego neonu mocowanego do ściany budynku

! neon należy wykonać na wzór historycznego na podstawie materiałów archiwalnych

Na obiekcie nie przewiduje się możliwości stosowania innych form nośników reklamowych i informacyjnych niż wymienione.

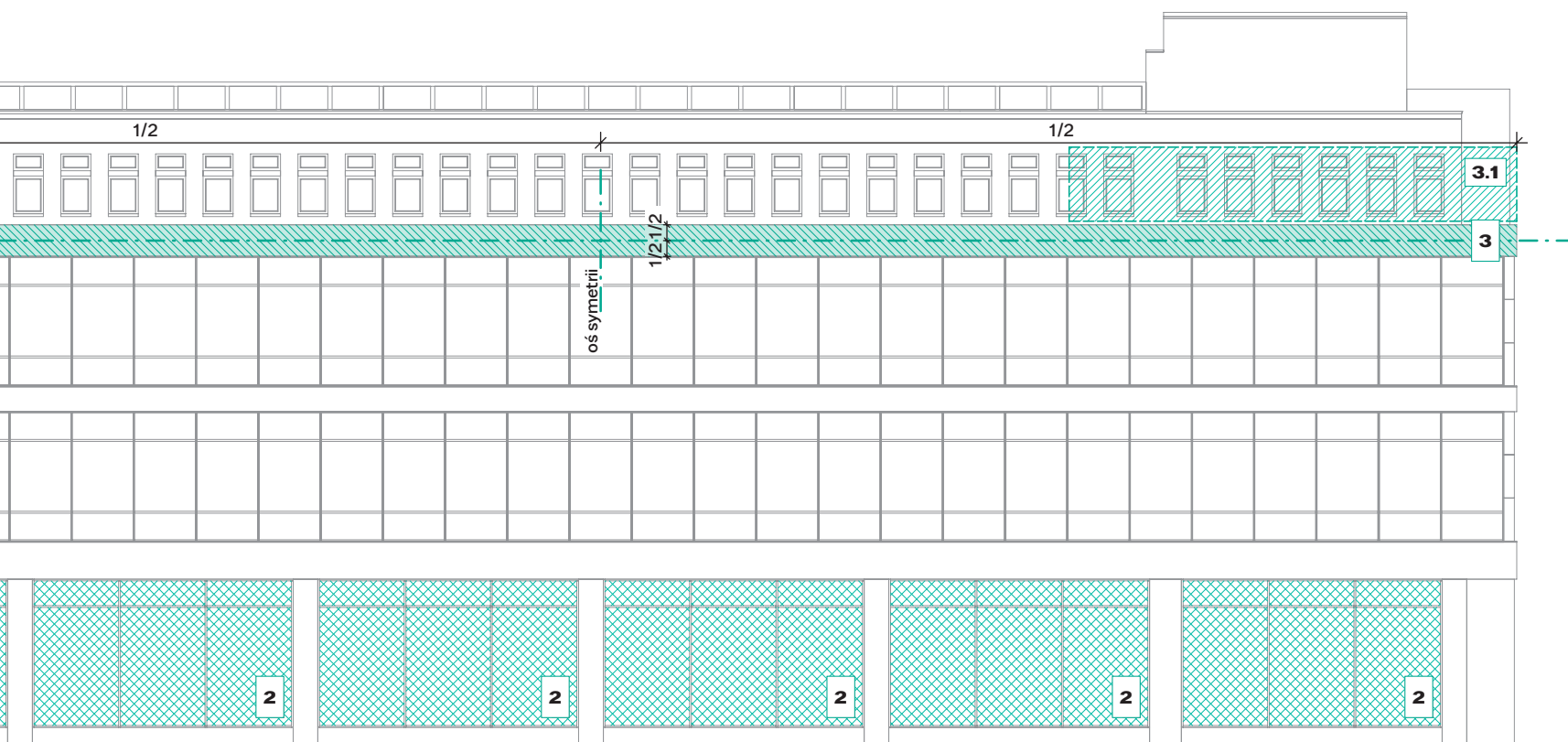

Kościół Rzymskokatolicki pw. św. Piotra i Pawła Klasztor Zakonu Braci Mniejszych Kapucynów

ul. Krakowskie Przedmieście 42–44

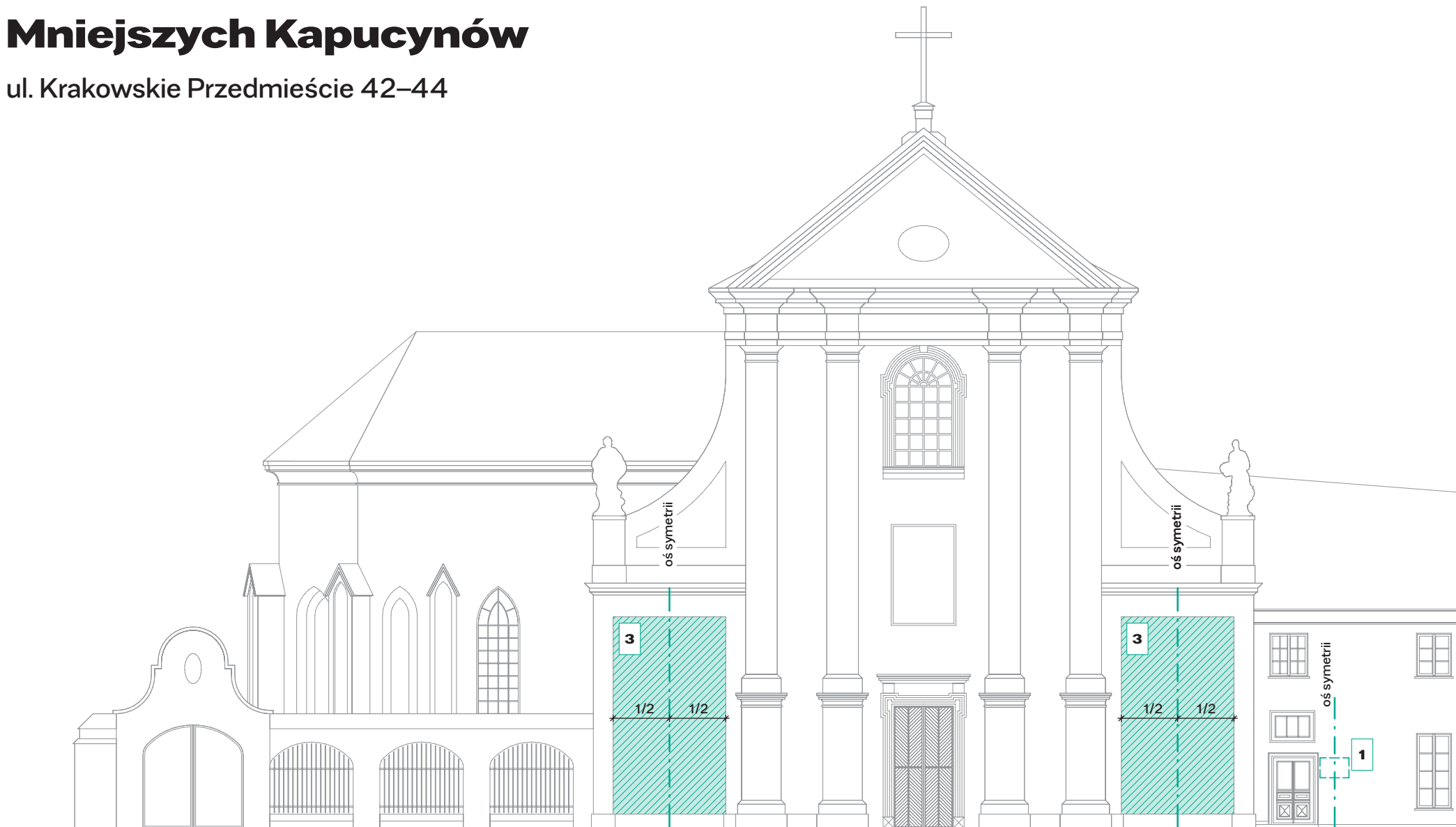

1 szyldy

- zaleca się umieszczanie elementów zgodnie z wytycznymi wskazanymi w rozdziale poświęconym szyldom (str. 127)
- szyldy powinny być umieszczane centralnie względem wyznaczonego miejsca (zgodnie z oznaczoną osią symetrii)

2 szyldy reklamowe / litery przestrzenne

- elementy reklamowe należy umieszczać jedynie w przeznaczonych miejscach
- zaleca się umieszczanie elementów zgodnie z wytycznymi wskazanymi w rozdziałach poświęconych szyldom reklamowym (str. 116) bądź literom przestrzennym (str. 122)

3 banery

- dopuszcza się, we wskazanych lokalizacjach, możliwość stosowania tymczasowych banerów okolicznościowych wykonanych z materiału płóciennego, mocowanych do elementów montażowych umieszczonych na elewacji budynku
- ! należy zadbać, by nadruki były odporne na działanie zmiennych warunków atmosferycznych

- banery powinny być umieszczane centralnie względem wyznaczonego miejsca (zgodnie z oznaczoną osią symetrii)
- odległość od poziomu posadzki do dolnej krawędzi baneru powinna wynosić nie mniej niż 250 cm
- banery w przestrzeni całej elewacji powinny być spójne kolorystycznie i wizualnie oraz tworzyć harmonijną całość z kolorystyką obiektu
- zaleca się stosowanie kolorów neutralnych – np. biel, czerni, szarość, brąz, beż
- ! dopuszcza się możliwość stosowania innych kolorów za zgodą Miejskiego Konserwatora Zabytków
- staraj się dobierać liternictwo pasujące do zabytkowego charakteru obiektu
- ! przykłady czcionek minimalistycznych: *Bariol, Fakhwang, Work Sans*
- ! przykłady czcionek klasycznych: *Butler, Cinzel, Playfair Display SC*
- ! przykłady czcionek ozdobnych: *Charmonman, Great Vibes, Petit Formal Script*
- ! w przypadku przedsiębiorstw posiadających spójną identyfikację wizualną pod

względem liternictwa użytego w elementach reklamowych, na skalę krajową bądź międzynarodową, każdorazowo kroje wykorzystywanych czcionek należy konsultować z odpowiednim konserwatorem zabytków

- bogata czcionka o zaokrąglonych kształtach kontrastuje z pionowymi i poziomymi podziałami klasycznej elewacji historycznej
 - prosta, regularna, skromna czcionka oddaje założenia stylów klasycznych
 - ozdobny krój czcionek podkreśla bogate zdobnictwo detali elewacji budynku
- ### 4 tablice pamiątkowe
- tablice lokalizuj tylko we wskazanych miejscach na elewacji
 - wszelkie nowo projektowane tablice powinny być umieszczane na elewacji zgodnie z wytycznymi wskazanymi w rozdziale poświęconym szyldom (str. 127)
 - zgrupowanie tablic pamiątkowych wpływa na zharmonizowanie wyglądu całej elewacji i pomaga w utrzymaniu ładu kompozycyjnego

- tablice powinny być umieszczone osiowo względem przeznaczonej ściany lub istniejących tablic pamiątkowych
- nowe tablice powinny swoim wyglądem nawiązywać do już istniejących (zarówno pod względem wymiarów, jak i sposobu wykonania)

5 tablice adresowe

- tablice należy lokalizować we wskazanych miejscach na elewacji
- należy stosować klasyczne, historyzujące tablice
- górny poziom szyldu powinien znajdować się na poziomie szczytu okna

Na obiekcie nie przewiduje się możliwości stosowania innych form nośników reklamowych i informacyjnych niż wymienione.



Gmach poczty

ul. Krakowskie Przedmieście 50

1 nazwa prowadzonej działalności

- nazwę wykonaj w formie liter przestrzennych i umieść centralnie w wyznaczonych pasach reklamowych (w miejscach przecięcia oznaczonych osi symetrii)

! pas reklamowy stanowi tu przestrzeń pomiędzy szczytem ozdobnych zwieńczeń okien pierwszego piętra a dolnym poziomem otworów okiennych drugiego piętra

- elementy wykonaj zgodnie z wytycznymi wskazanymi w rozdziale poświęconym literom przestrzennym (str. 122)

2 sztyld semaforowy – semafor

- należy pozostawić istniejący sztyld semaforowy

! ewentualne zmiany w wyglądzie sztyldu należy uzgadniać z Wojewódzkim Konserwatorem Zabytków

3 tablice (sztyldy) informacyjne

- tablice lokalizuj tylko we wskazanych miejscach na elewacji

- wszelkie tablice informacyjne i oznaczenia powinny być umieszczane na elewacji zgodnie z wytycznymi wskazanymi w rozdziale poświęconym sztyldom (str. 127)

4 tablice adresowe

- tablice należy lokalizować we wskazanych miejscach na elewacji
- należy stosować klasyczne, historyzujące tablice
- tablice powinny być umieszczane na elewacji zgodnie z wytycznymi wskazanymi w rozdziale poświęconym sztyldom (str. 127)

Na obiekcie nie przewiduje się możliwości stosowania innych form nośników reklamowych i informacyjnych niż wymienione.

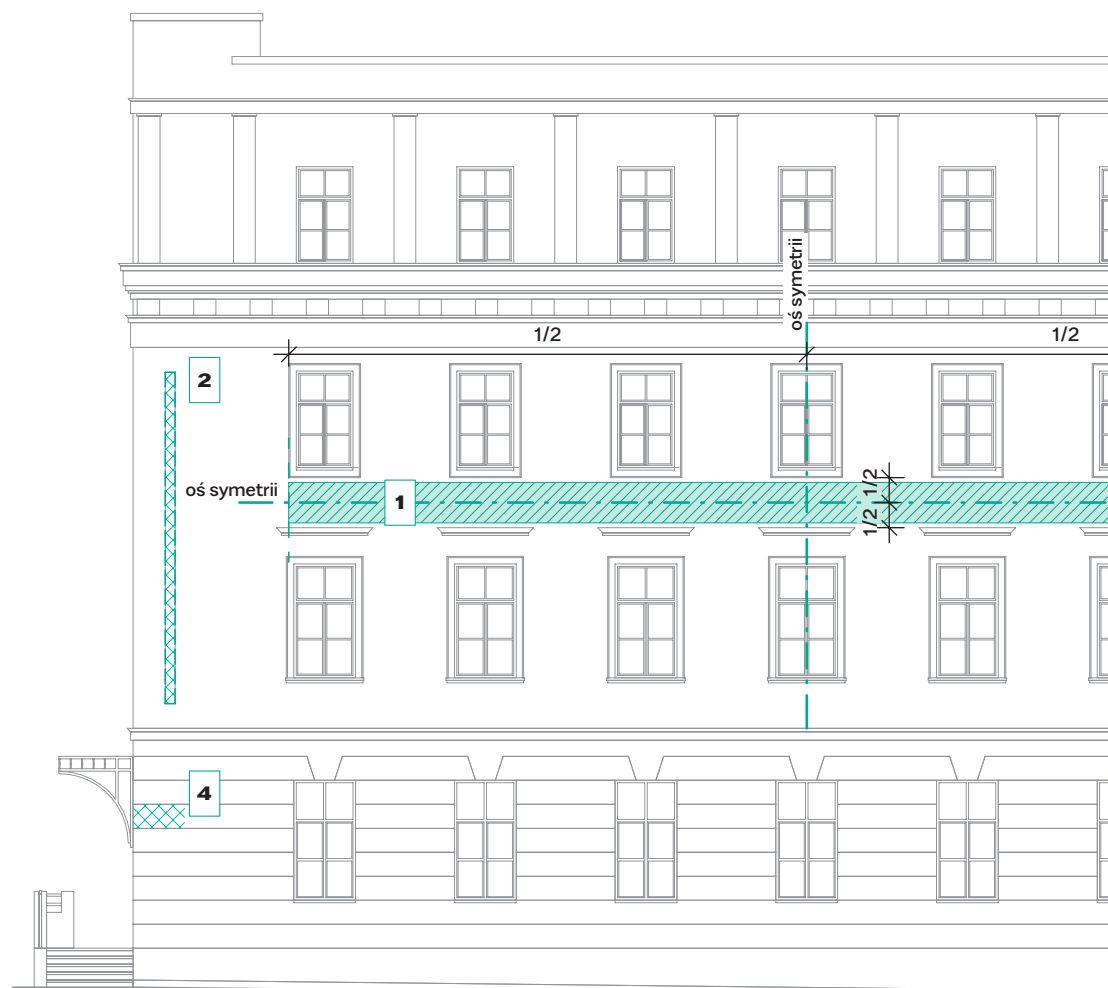



Grand Hotel

ul. Krakowskie Przedmieście 56

1 nazwa prowadzonej działalności

- nazwę obiektu wykonaj w formie liter przestrzennych i przymocuj centralnie w wyznaczonych pasach reklamowych (w miejscu przecięcia oznaczonych osi symetrii) – elementy zaprojektuj zgodnie z wytycznymi wskazanymi w rozdziale poświęconym literom przestrzennym (str. 122)

1.1 możesz wykonać w określonym miejscu element reklamowy po wewnętrznej stronie naświetla drzwi

- ! w tym wypadku stosuj się do wytycznych zawartych w rozdziałach poświęconych sztyldom / kasetonom / literom przestrzennym montowanym po wewnętrznej stronie witryny

2 sztyldy

- lokalizuj sztyldy jedynie we wskazanych miejscach na elewacji
- zaleca się umieszczanie elementów zgodnie z wytycznymi wskazanymi w rozdziale poświęconym sztyldom (str. 127)

3 tablice pamiątkowe

- tablice lokalizuj tylko we wskazanych miejscach na elewacji
- wszelkie nowo projektowane tablice przymocuj centralnie w wyznaczonych przestrzeniach (zgodnie z oznaczoną osią symetrii) – elementy wykonaj zgodnie

z wytycznymi wskazanymi w rozdziale poświęconym sztyldom (str. 127)

- zgrupowanie tablic pamiątkowych wpływa na zharmonizowanie wyglądu całej elewacji i pomaga w utrzymaniu ładu kompozycyjnego
- tablice powinny być umieszczone osiowo względem przeznaczonej ściany
- nowe tablice powinny swoim wyglądem nawiązywać do już istniejących (zarówno pod względem wymiarów, jak i sposobu wykonania)

4 tablice adresowe

- tablice należy lokalizować we wskazanych miejscach na elewacji
- należy stosować klasyczne, historyzujące tablice
- tablice powinny być umieszczane na elewacji zgodnie z wytycznymi wskazanymi w rozdziale poświęconym sztyldom (str. 127)

Na obiekcie nie przewiduje się możliwości stosowania innych form nośników reklamowych i informacyjnych niż wymienione.

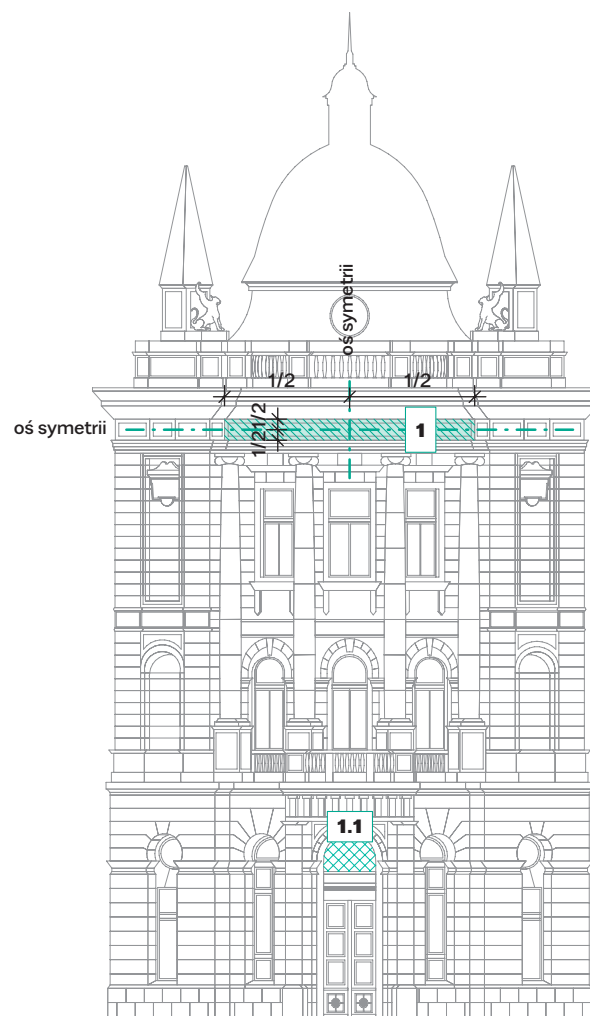

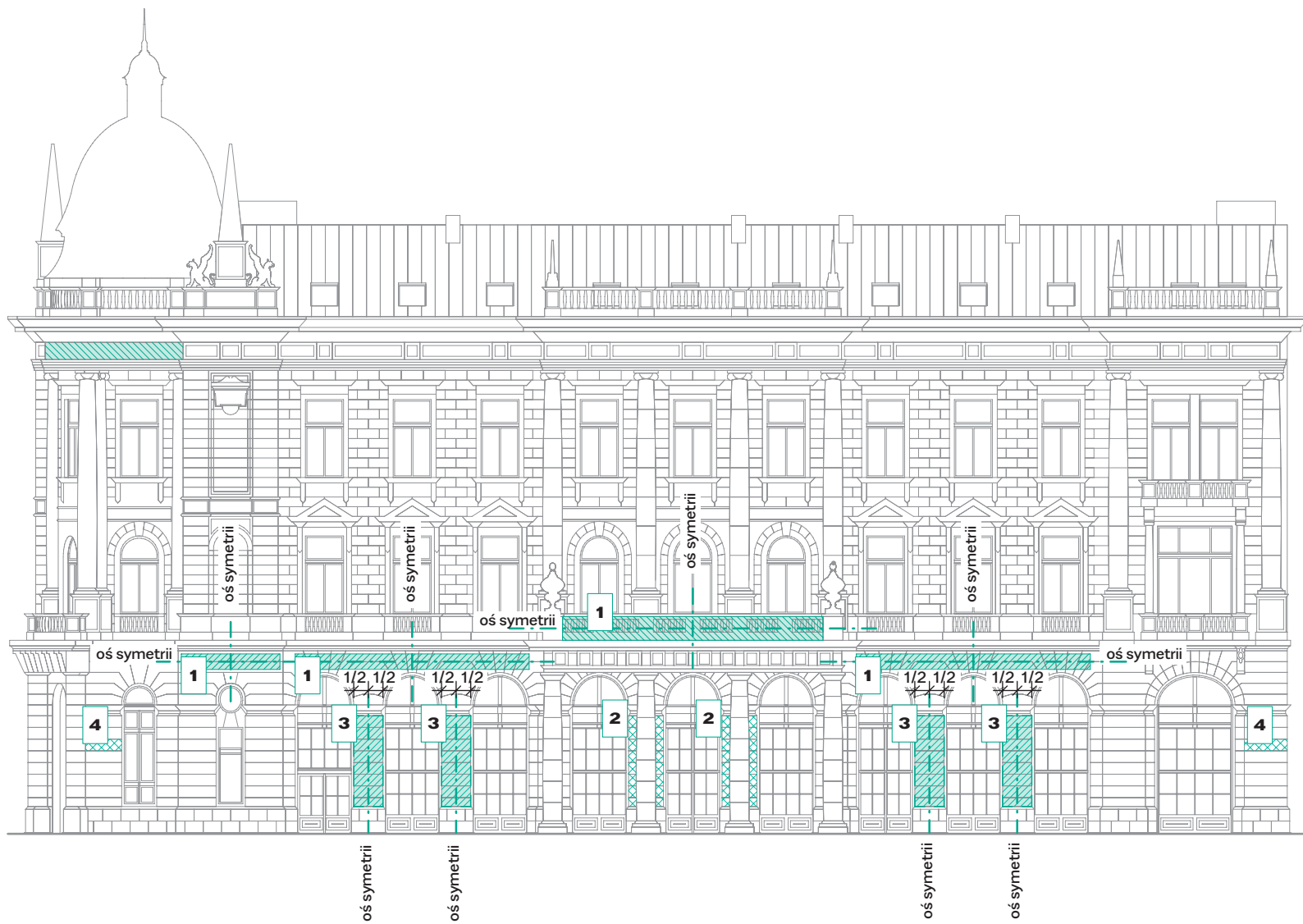

Grand Hotel

ul. Krakowskie Przedmieście 56

(ciąg dalszy)

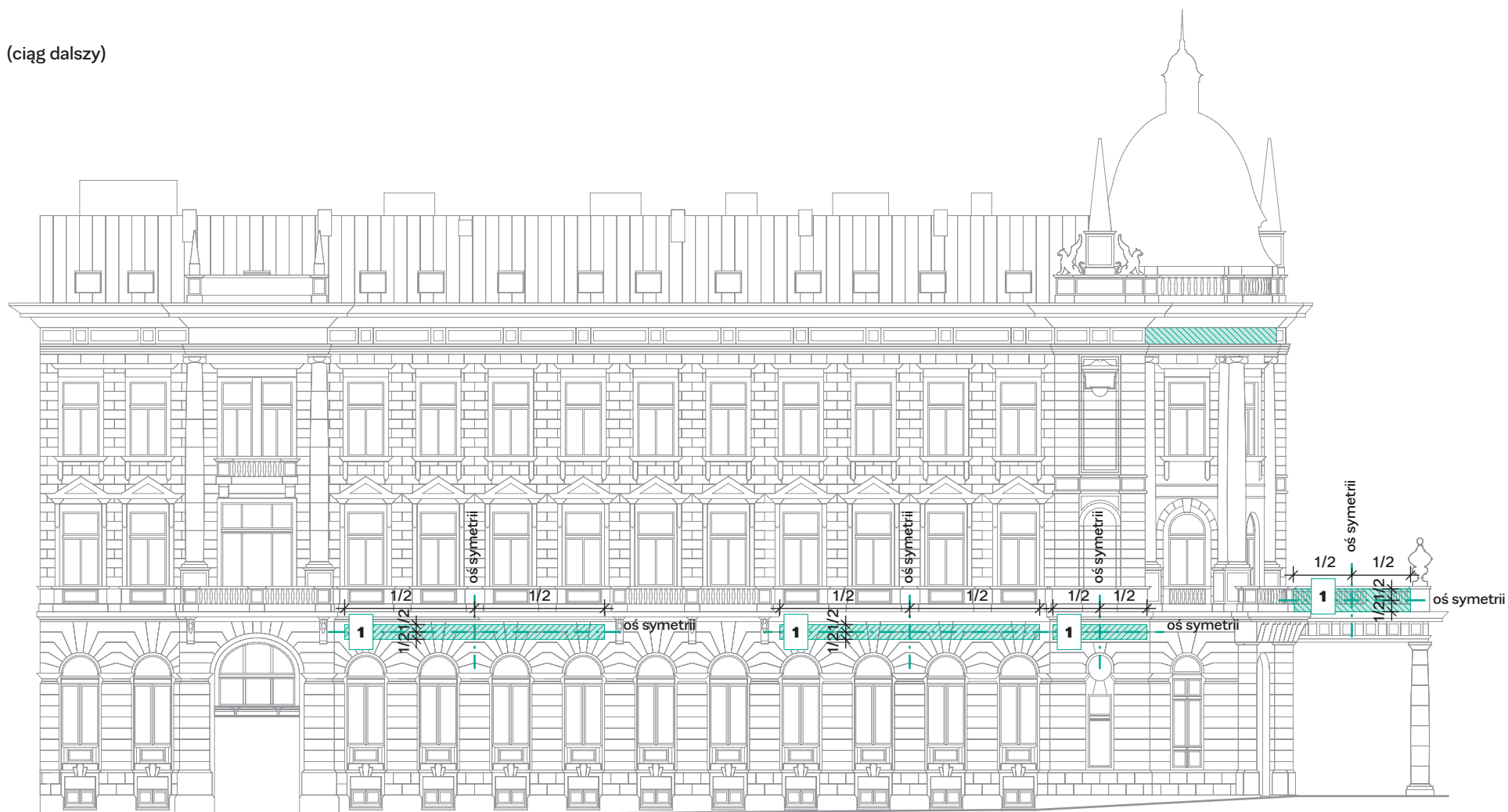

Budynek dawnej Komisji Obwodowej

ul. 3 Maja 4

1 nazwa obiektu

• nazwę obiektu wykonaj w formie szyldu lub liter przestrzennych i przymocuj centralnie w wyznaczonym pasie nad wejściem do budynku (w miejscu przecięcia oznaczonych osi symetrii) – elementy wykonaj zgodnie z wytycznymi wskazanymi w rozdziale poświęconym szyldom (str. 127) lub literom przestrzennym (str. 122)

2 tablice (szyldy) informacyjne

• tablice lokalizuj tylko we wskazanych miejscach na elewacji

• wszelkie tablice informacyjne i oznaczenia powinny być umieszczane na elewacji zgodnie z wytycznymi zamieszczonymi w rozdziale poświęconym szyldom (str. 127)

• tablice o wymiarach regulowanych przepisami prawa umieszczaj na boniach lub pomiędzy boniami, tak by jak najlepiej wpisywały się w ich podziały

3 tablice adresowe

• tablice należy lokalizować centralnie we wskazanych miejscach na elewacji, zgodnie z oznaczoną osią symetrii

• należy stosować klasyczne, historyzujące tablice

• tablice powinny być umieszczane na elewacji zgodnie z wytycznymi wskazanymi w rozdziale poświęconym szyldom (str. 127)

Na obiekcie nie przewiduje się możliwości stosowania innych form nośników reklamowych i informacyjnych niż wymienione.



Gmach dawnego Banku Polskiego

ul. Krakowskie Przedmieście 37

1 banery

- dopuszcza się, we wskazanych lokalizacjach, możliwość stosowania tymczasowych banerów reklamowych wykonanych z materiału płóciennego, mocowanych za pośrednictwem lin do elementów montażowych umieszczonych na elewacji budynku
 - dla każdej elewacji można jednocześnie wykorzystywać dwa z czterech przeznaczonych miejsc reklamowych – zadbaj o symetrię, komponując ułożenie banerów reklamowych na elewacjach
 - należy zadbać, by nadruki były odporne na działanie zmiennych warunków atmosferycznych
- banery powinny być umieszczane centralnie względem wyznaczonego miejsca (zgodnie z oznaczoną osią symetrii)
- banery w przestrzeni całej elewacji powinny być spójne kolorystycznie i wizualnie oraz powinny tworzyć harmonijną całość z kolorystyką obiektu
- zaleca się stosowanie kolorów neutralnych – np. biel, czerń, szarość, brąz, beż
 - dopuszcza się możliwość stosowania innych kolorów za zgodą Miejskiego Konserwatora Zabytków
- staraj się dobierać liternictwo pasujące do zabytkowego charakteru obiektu
 - przykłady czcionek minimalistycznych: *Bariol*, *Fahkwang*, *Work Sans*
 - przykłady czcionek klasycznych: *Butler*, *Cinzel*, *Playfair Display SC*
 - przykłady czcionek ozdobnych: *Char-*

monman, *Great Vibes*, *Petit Formal Script*

! w przypadku przedsiębiorstw posiadających spójną identyfikację wizualną pod względem liternictwa użytego w elementach reklamowych, na skalę krajową bądź międzynarodową, każdorazowo kroje wykorzystywanych czcionek należy konsultować z odpowiednim konserwatorem zabytków

- bogata czcionka o zaokrąglonych kształtach kontrastuje z pionowymi i poziomymi podziałami klasycznej elewacji historycznej
- prosta, regularna, skromna czcionka odaje założenia stylów klasycznych
- ozdobny krój czcionek podkreśla bogate zdobnictwo detali elewacji budynku

2 nazwa prowadzonej działalności

- nazwę obiektu wykonaj w formie szyldu lub liter przestrzennych i przymocuj centralnie w wyznaczonym pasie reklamowym (w miejscu przecięcia oznaczonych osi symetrii) – elementy zaprojektuj zgodnie z wytycznymi wskazanymi w rozdziale poświęconym szyldom reklamowym (str. 116) lub literom przestrzennym (str. 122)

3 szyld semaforowy – semafor

- szyldy semaforowe można lokalizować w określonych miejscach na elewacjach budynku
- semafory powinny być projektowane i umieszczane na elewacji zgodnie

z wytycznymi wskazanymi w rozdziale poświęconym szyldom semaforowym (str. 136)

- zabrania się stosowania semaforów kasetonowych

4 tablice adresowe

- tablice należy umieszczać we wskazanych miejscach na elewacji
- należy stosować klasyczne, historyzujące tablice
- tablice powinny być umieszczane na elewacji zgodnie z wytycznymi wskazanymi w rozdziale poświęconym szyldom (str. 127)

Na obiekcie nie przewiduje się możliwości stosowania innych form nośników reklamowych i informacyjnych niż wymienione.

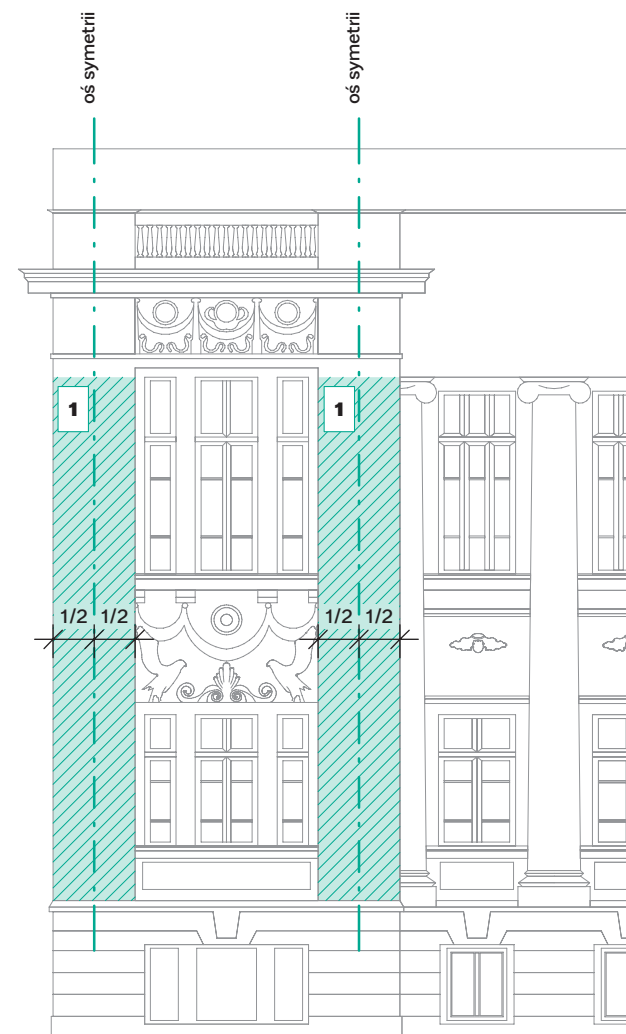

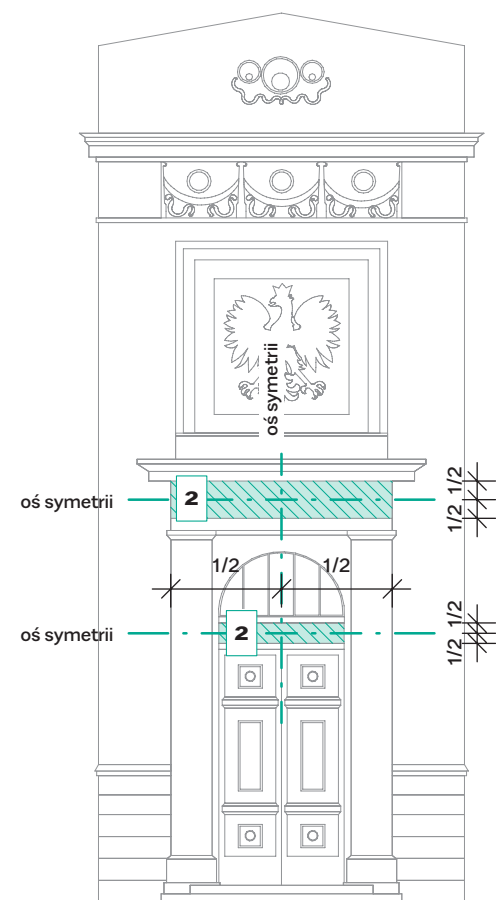
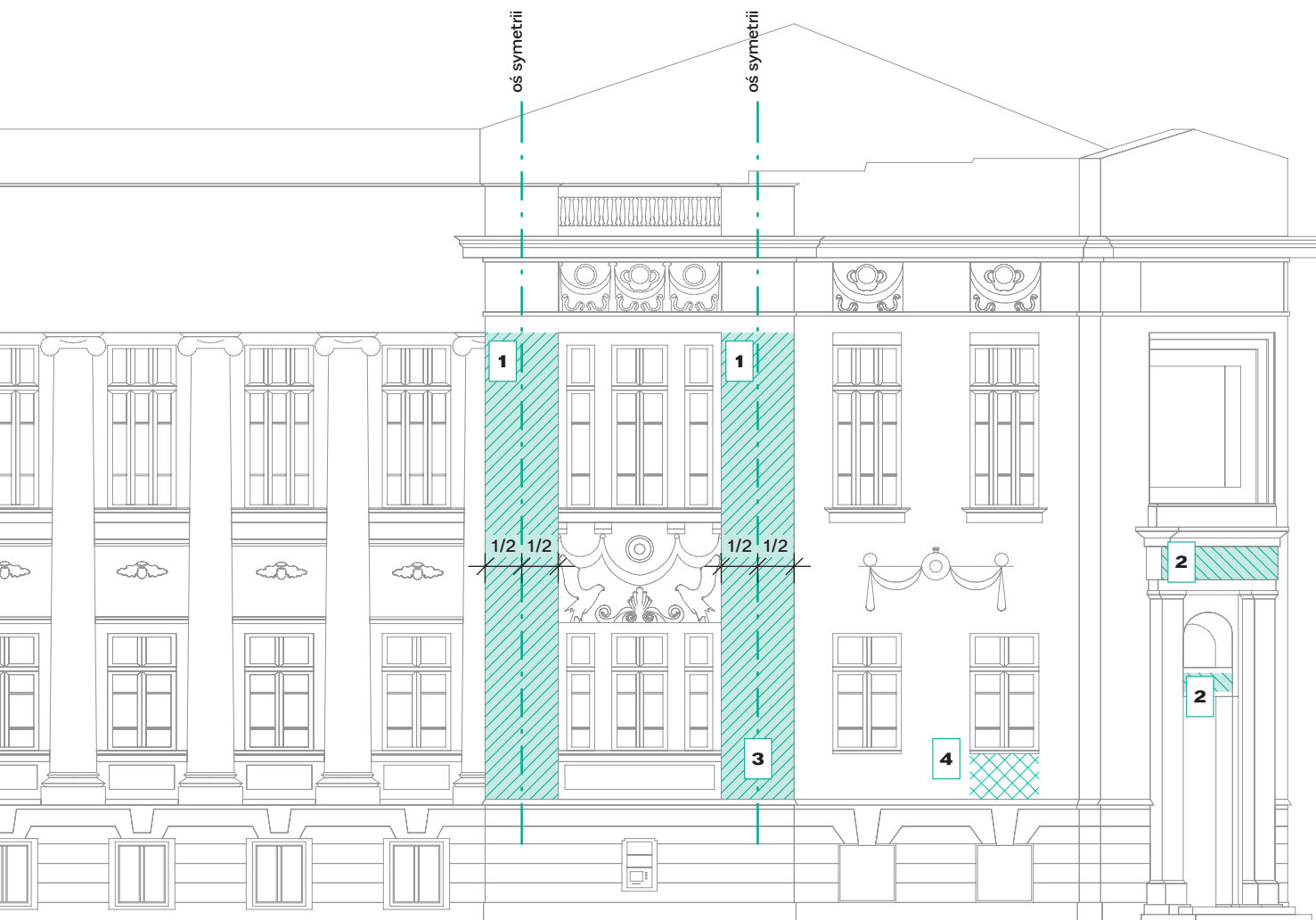

Gmach dawnego Banku Polskiego

ul. Krakowskie Przedmieście 37

(ciąg dalszy)

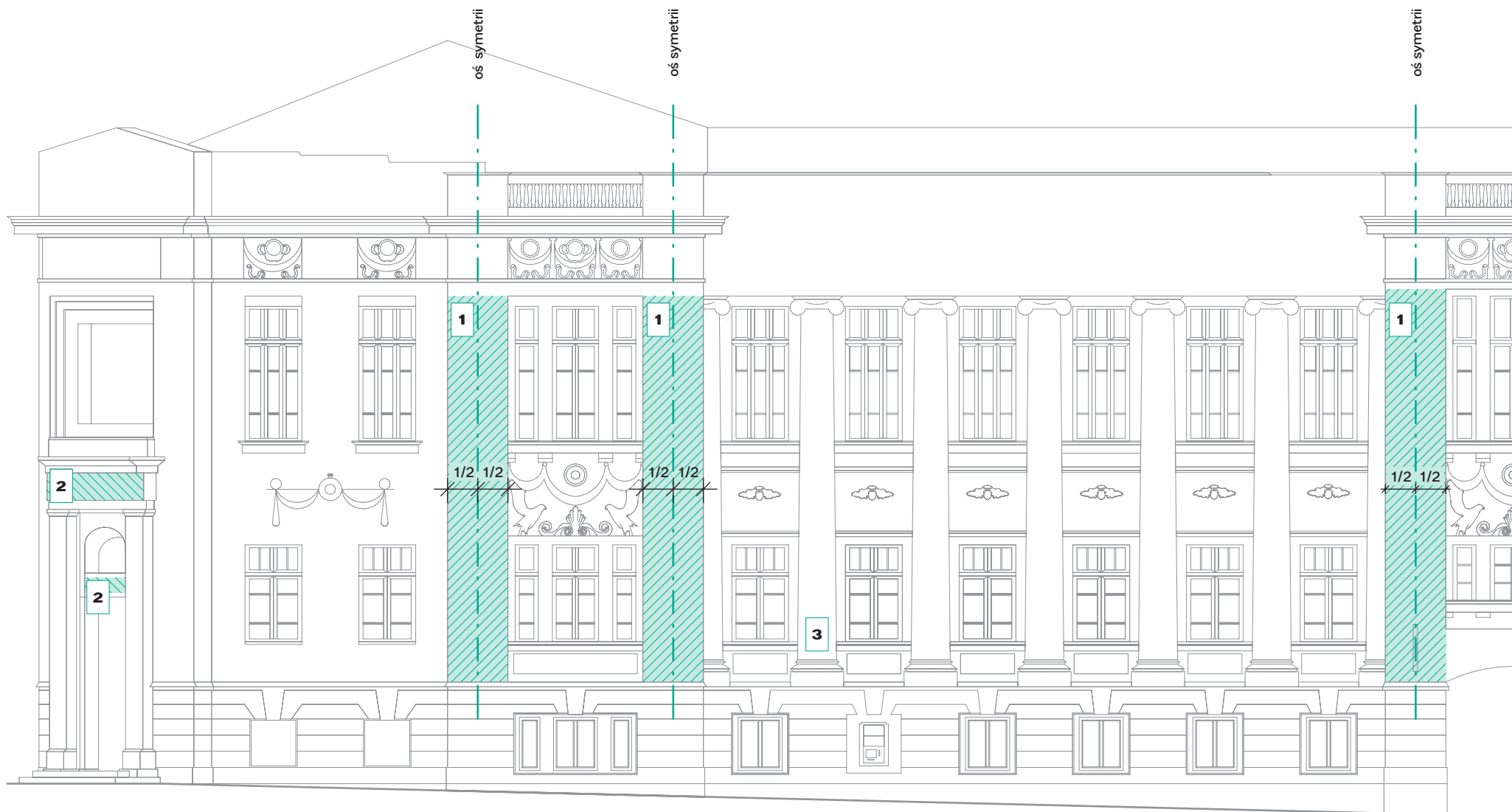



Pałac Rządu Gubernialnego

plac Litewski 5

1 tablice (szyldy) informacyjne

- wszelkie tablice informacyjne i oznaczenia powinny być umieszczane na elewacji zgodnie z wytycznymi wskazanymi w rozdziale poświęconym szyldom (str. 127)
- tablice o wymiarach regulowanych przepisami prawa umieszczaj na boniach lub pomiędzy nimi, tak by jak najlepiej wpisywały się w ich podziały
- tablice powinny być umieszczone osiowo względem przeznaczonej ściany

2 nazwa obiektu

- nazwę obiektu wykonaj w formie szyldu lub liter przestrzennych w wyznaczonym pasie nad wejściem do budynku – elementy zaprojektuj zgodnie z wytycznymi wskazanymi w rozdziale poświęconym szyldom (str. 127) lub literom przestrzennym (str. 122)
- nazwa może być wykuta w ozdobnej płycie kamiennej bądź betonowej

3 tablice pamiątkowe

- tablice umieszczaj tylko we wskazanych miejscach na elewacji
- wszelkie nowo lokalizowane tablice powinny być umieszczane na elewacji zgodnie z wytycznymi wskazanymi w rozdziale poświęconym szyldom (str. 127)
- zgrupowanie tablic pamiątkowych oraz ich symetryczne ułożenie względem całej elewacji budynku wpływa na zharmonizowanie jej wyglądu, co pomaga w utrzymaniu ładu kompozycyjnego elementów
- tablice powinny być umieszczone osiowo względem przeznaczonej ściany
- nowe tablice powinny swoim wyglądem nawiązywać do już istniejących (zarówno pod względem wymiarów, jak i sposobu wykonania)

Na obiekcie nie przewiduje się możliwości stosowania innych form nośników reklamowych i informacyjnych niż wymienione.





Pałac Lubomirskich

plac Litewski 3

1 tablice (szyldy) informacyjne

- tablice lokalizuj w strefie wejścia do budynku (po obu stronach drzwi wejściowych)
- wszelkie tablice informacyjne i oznaczenia powinny być umieszczane na elewacji zgodnie z wytycznymi wskazanymi w rozdziale poświęconym szyldom (str. 127)
- tablice o wymiarach regulowanych przepisami prawa umieszczaj na boniach lub pomiędzy nimi, tak by jak najlepiej wpisywały się w ich podziały

2 banery

- dopuszcza się, we wskazanych lokalizacjach, możliwość stosowania tymczasowych banerów okolicznościowych wykonanych z materiału płóciennego, mocowanych za pośrednictwem lin do kolumnady
 - ! należy zadbać, by nadruki były odporne na działanie zmiennych warunków atmosferycznych
- banery powinny być umieszczane centralnie względem wyznaczonych miejsc (zgodnie z oznaczonymi osiami symetrii)

- banery w przestrzeni całej elewacji powinny być spójne kolorystycznie i wizualnie oraz tworzyć harmonijną całość z kolorystyką obiektu
- zaleca się stosowanie kolorów neutralnych – np. biel, czerń, szarość, brąz, beż
 - ! dopuszcza się możliwość stosowania innych kolorów za zgodą Miejskiego Konserwatora Zabytków
- staraj się dobierać liternictwo pasujące do zabytkowego charakteru obiektu
 - ! przykłady czcionek minimalistycznych: *Bariol, Fahnkwang, Work Sans*

! przykłady czcionek klasycznych: *Butler, Cinzel, Playfair Display SC*

! przykłady czcionek ozdobnych: *Charmonman, Great Vibes, Petit Formal Script*

! w przypadku przedsiębiorstw posiadających spójną identyfikację wizualną pod względem liternictwa użytego w elementach reklamowych, na skalę krajową bądź międzynarodową, każdorazowo kroje wykorzystywanych czcionek należy konsultować z odpowiednim konserwatorem zabytków

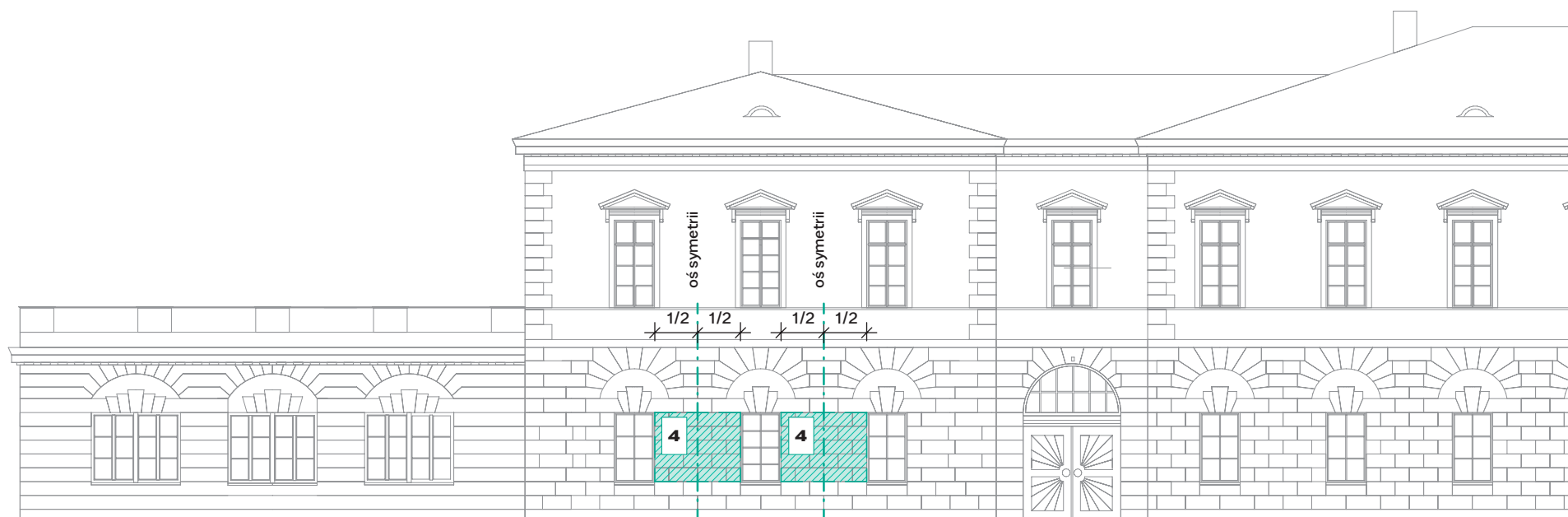

- bogata czcionka o zaokrąglonych kształtach kontrastuje z pionowymi i poziomymi podziałami klasycznej elewacji historycznej
- prosta, regularna, skromna czcionka oddaje założenia stylów klasycznych
- ozdobny krój czcionek podkreśla bogate zdobnictwo detali elewacji budynku
- ! stosuj jednaki krój liter dla wszystkich banerów

3 nazwa obiektu

- nazwę obiektu wykonaj w formie szyldu lub liter przestrzennych i przymocuj

centralnie w wyznaczonym pasie nad kolumnadą (w miejscu przecięcia oznaczonych osi symetrii) – elementy zaprojektuj zgodnie z wytycznymi wskazanymi w rozdziale poświęconym szyldom (str. 127) lub literom przestrzennym (str. 122)

4 tablice pamiątkowe

- tablice umieszczaj tylko we wskazanych miejscach na elewacji
- wszelkie nowo lokalizowane tablice powinny być umieszczane na elewacji zgodnie z wytycznymi wskazanymi

w rozdziale poświęconym szyldom (str. 127)

- zgrupowanie tablic pamiątkowych oraz ich symetryczne ułożenie względem całej elewacji budynku wpływa na zharmonizowanie jej wyglądu, co pomaga w utrzymaniu ładu kompozycyjnego elementów
- tablice powinny być umieszczone osiowo względem przeznaczanej ściany
- nowe tablice powinny swoim wyglądem nawiązywać do już istniejących (zarówno pod względem wymiarów, jak i sposobu wykonania)

5 tablice adresowe

- tablice należy lokalizować we wskazanych miejscach na elewacji
- należy stosować klasyczne, historyzujące tablice
- tablice powinny być umieszczane na elewacji zgodnie z wytycznymi wskazanymi w rozdziale poświęconym szyldom (str. 127)

Na obiekcie nie przewiduje się możliwości stosowania innych form nośników reklamowych i informacyjnych niż wymienione.



Pałac Czartoryskich

plac Litewski 2

1 tablice pamiątkowe

- tablice umieszczają tylko we wskazanych lokalizacjach na elewacji, zgodnie z oznaczoną osią symetrii
- wszelkie nowo lokalizowane tablice powinny być umieszczane na elewacji zgodnie z wytycznymi wskazanymi w rozdziale poświęconym szyldom (str. 127)

- zgrupowanie tablic pamiątkowych wpływa na zharmonizowanie wyglądu całej elewacji i pomaga w utrzymaniu ładu kompozycyjnego
- nowe tablice powinny swoim wyglądem nawiązywać do już istniejących (zarówno pod względem wymiarów, jak i sposobu wykonania)

2 tablice adresowe

- tablice należy lokalizować centralnie we wskazanych miejscach na elewacji, zgodnie z oznaczoną osią symetrii
- należy stosować klasyczne, historyzujące tablice
- tablice powinny być umieszczane na elewacji zgodnie z wytycznymi wskazanymi

w rozdziale poświęconym szyldom (str. 127)

Na obiekcie nie przewiduje się możliwości stosowania innych form nośników reklamowych i informacyjnych niż wymienione.





Elementy reklamowe

Szyld reklamowy

Wskazówki ogólne

kształt

- stosuj wyłącznie szyldy prostokątne, pozbawione w obrysie wycięć i nieregularności
 - ! **wyjątek stanowią szyldy montowane po wewnętrznej stronie witryny, których kształt może być dowolny**
 - ! **dopuszczalne jest wprowadzenie zaobłąń narożników**
- nie stosuj zewnętrznych świetlówek oraz montowanych do lica elewacji lamp/reflektorów oświetlających szyld reklamowy
- możesz zastosować podświetlane od środka litery przestrzenne, mocowane do powierzchni szyldu

liternictwo

- czcionki nośników reklamowych dla jednego lokalu powinny mieć jednakowy krój
- używaj czcionek zarówno prostych, skromnych, jak i ozdobnych – dobierz ich styl do witryny Twojego lokalu i charakteru całej elewacji
 - ! **przykłady czcionek minimalistycznych: Bariol, Fahkwang, Work Sans**
 - ! **przykłady czcionek klasycznych: Butler, Cinzel, Playfair Display SC**
 - ! **przykłady czcionek ozdobnych: Charmonman, Great Vibes, Petit Formal Script**
 - ! **w przypadku przedsiębiorstw posiadających spójną identyfikację wizualną pod względem liternictwa użytego w elementach reklamowych, na skalę krajową bądź międzynarodową, każdorazowo kroje wykorzystywanych czcionek należy konsultować z odpowiednim konserwatorem zabytków**
- bogata czcionka o zaokrąglonych kształtach kontrastuje z pionowymi i poziomymi podziałami klasycznej elewacji historycznej
- prosta, regularna, skromna czcionka oddaje założenia stylów klasycznych
- ozdobny krój czcionek podkreśla bogate zdobnictwo detali elewacji budynku

materiały szyldu oraz liternictwa

- dibond – materiał, który pozwala uzyskać szlachetny wygląd reklamy; doskonale prezentuje się na elewacjach historycznych budynków
- styrodur – całkowicie malowany farbami akrylowymi z licami wykonanymi z pleksi lub dibondu
- aluminium
- mosiądz
- drewno
- szkło / szkło akrylowe

kolorystyka

- szyld na elewacji:
- kolorystyka naturalna – np. kość słoniowa, czerń, beż, brąz, szarość, grafit
 - kolory metali – np. złoto, patyna, srebro
 - kolorystyka wszystkich nośników reklamowych w obrębie elewacji powinna być spójna
 - ! **nie dopuszcza się możliwości stosowania mocnych i jaskrawych kolorów**
- szyld wewnątrz lokalu:
- pełna paleta kolorów
 - ! **dopuszcza się stosowanie kolorów mocnych i jaskrawych za zgodą odpowiedniego konserwatora zabytków**

Kaseton

Wskazówki ogólne

kształt

- stosuj wyłącznie kasetony prostokątne, pozbawione w obrysie wycięć i nieregularności
 - ! *wyjątek stanowią kasetony montowane po wewnętrznej stronie witryny, których kształt może być dowolny*
 - ! *dopuszczalne jest wprowadzenie zaobłań narożników*
- nie stosuj kasetonów głębszych niż 10 cm
- nie stosuj zewnętrznych świetlówek oraz montowanych do lica elewacji lamp/reflektorów oświetlających kaseton
 - ! *dopuszczalne jest oświetlenie wewnętrzne, jeżeli litery wycinane są w powierzchni płyty czołowej kasetonu (w tym wypadku otwory należy zabezpieczyć mlecznym szkłem akrylowym lub wypełnić literami przestrzennymi)*

liternictwo

- czcionki nośników reklamowych dla jednego lokalu powinny mieć jednakowy krój
- używaj czcionek zarówno prostych, skromnych, jak i ozdobnych – dobrać ich styl do witryny Twojego lokalu i charakteru całej elewacji
 - ! *przykłady czcionek minimalistycznych: Bariol, Fahkwang, Work Sans*
 - ! *przykłady czcionek klasycznych: Butler, Cinzel, Playfair Display SC*
 - ! *przykłady czcionek ozdobnych: Charmonman, Great Vibes, Petit Formal Script*
 - ! *w przypadku przedsiębiorstw posiadających spójną identyfikację wizualną pod względem liternictwa użytego w elementach reklamowych, na skalę krajową bądź międzynarodową, każdorazowo kroje wykorzystywanych czcionek należy konsultować z odpowiednim konserwatorem zabytków*
- bogata czcionka o zaokrąglonych kształtach kontrastuje z pionowymi i poziomymi podziałami klasycznej elewacji historycznej
- prosta, regularna, skromna czcionka oddaje założenia stylów klasycznych
- ozdobny krój czcionek podkreśla bogate zdobnictwo detali elewacji budynku

materiały szyldu oraz liternictwa

elementy konstrukcji kasetonu:

- dibond – materiał, który pozwala uzyskać szlachetny wygląd reklamy; doskonale prezentuje się na elewacjach historycznych budynków
- aluminium
- mosiądz
- drewno

liternictwo:

- dibond
- aluminium
- mosiądz
- drewno
- szkło / szkło akrylowe

kolorystyka

litery przestrzenne na elewacji:

- kolorystyka naturalna – np. kość słoniowa, czerń, beż, brąz, szarość, grafit
- kolory metali – np. złoto, patyna, srebro
- kolorystyka wszystkich nośników reklamowych w obrębie elewacji powinna być spójna
 - ! *nie dopuszcza się możliwości stosowania mocnych i jaskrawych kolorów*

szylde wewnątrz lokalu:

- pełna paleta kolorów
 - ! *dopuszcza się stosowanie kolorów mocnych i jaskrawych za zgodą odpowiedniego konserwatora zabytków*

Szyld reklamowy c.d.

- 1 nazwę lub logo lokalu umieszczaj na szyldzie centralnie
- 2 w wypadku montażu szyldu na elewacji budynku zachowaj odległość minimum 10 cm od górnej i dolnej linii wyznaczających pas reklamowy
 - ! szerokość szyldu w tym wypadku powinna być równa szerokości pasa reklamowego
- 3 szyld umieszczaj zawsze centralnie względem pasa reklamowego
 - jeżeli wysokość pasa reklamowego jest mniejsza niż 30 cm, stosuj szyld podwieszany wewnątrz witryny
- 4.1 ! zachowaj w tym wypadku odległość minimum 15 cm od wewnętrznej krawędzi ramy szklenia
- 4.2 ! umieszczaj szyld centralnie względem szklenia witryny
- 5 w elewacjach boniowanych płytowo wielkość pasa reklamowego wyznaczają poszczególne bonie – zachowaj odległość minimum 5 cm od krawędzi płaszczyzny boni
 - ! nie umieszczaj szyldów przesłaniających kilka sąsiednich boni
- 6 w witrynach stylizowanych przestrzeń pasa reklamowego mogą wyznaczać ozdobne płyciny – zachowaj odległość 10 cm od linii definiujących pas reklamowy (krawędzi płyciny)
- 7 jeżeli lokal składa się z kilku witryn objętych wspólnym obramieniem, szerokość pasa reklamowego równa się szerokości ozdobnego obramienia
- 8 jeżeli lokal posiada więcej niż jedną witrynę, a odległości pomiędzy otworami okiennymi są mniejsze niż 50 cm, szerokość pasa reklamowego równa jest łącznej szerokości witryn i przerw między nimi
- 9 jeżeli zespół witryn ozdobiony jest płyciną, stanowi ona przestrzeń pasa reklamowego – zachowaj odległość 10 cm od linii wyznaczających pas reklamowy (krawędzi płyciny)

Kaseton c.d.

- 1 nazwę lub logo lokalu umieszczaj na kasetonie centralnie
- 2 w wypadku montażu kasetonu na elewacji budynku zachowaj odległość minimum 10 cm od górnej i dolnej linii wyznaczających pas reklamowy
 - ! szerokość kasetonu w tym wypadku powinna być równa szerokości pasa reklamowego
- 3 kaseton zawsze umieszczaj centralnie względem pasa reklamowego
 - jeżeli wysokość pasa reklamowego jest mniejsza niż 30 cm, stosuj kaseton podwieszany wewnątrz witryny
- 4.1 ! zachowaj w tym wypadku odległość minimum 15 cm od wewnętrznej krawędzi ramy szklenia
- 4.2 ! umieszczaj kaseton centralnie względem szklenia witryny
- 5 nie stosuj kasetonów w elewacjach boniowanych płytowo
- 6 nie stosuj kasetonów w witrynach stylizowanych
- 7 jeżeli lokal składa się z kilku witryn objętych wspólnym obramieniem, szerokość pasa reklamowego równa się szerokości ozdobnego obramienia
- 8 jeżeli lokal posiada więcej niż jedną witrynę, a odległości pomiędzy otworami okiennymi są mniejsze niż 50 cm, szerokość pasa reklamowego równa jest łącznej szerokości witryn i przerw między nimi
- 9 nie stosuj kasetonów w przestrzeniach płycin ozdobnych zlokalizowanych nad witryną

Szyld reklamowy / kaseton po wewnętrznej stronie witryny

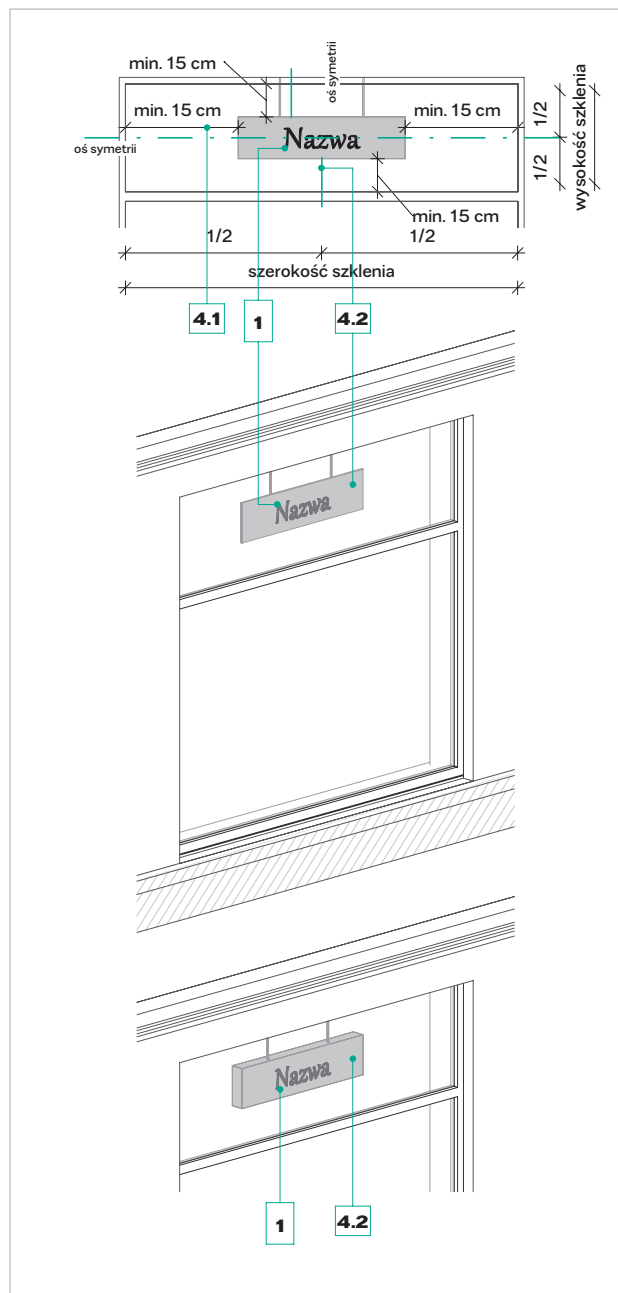

Szyld reklamowy / kaseton nad witryną (elewacja boniowana pasowo)

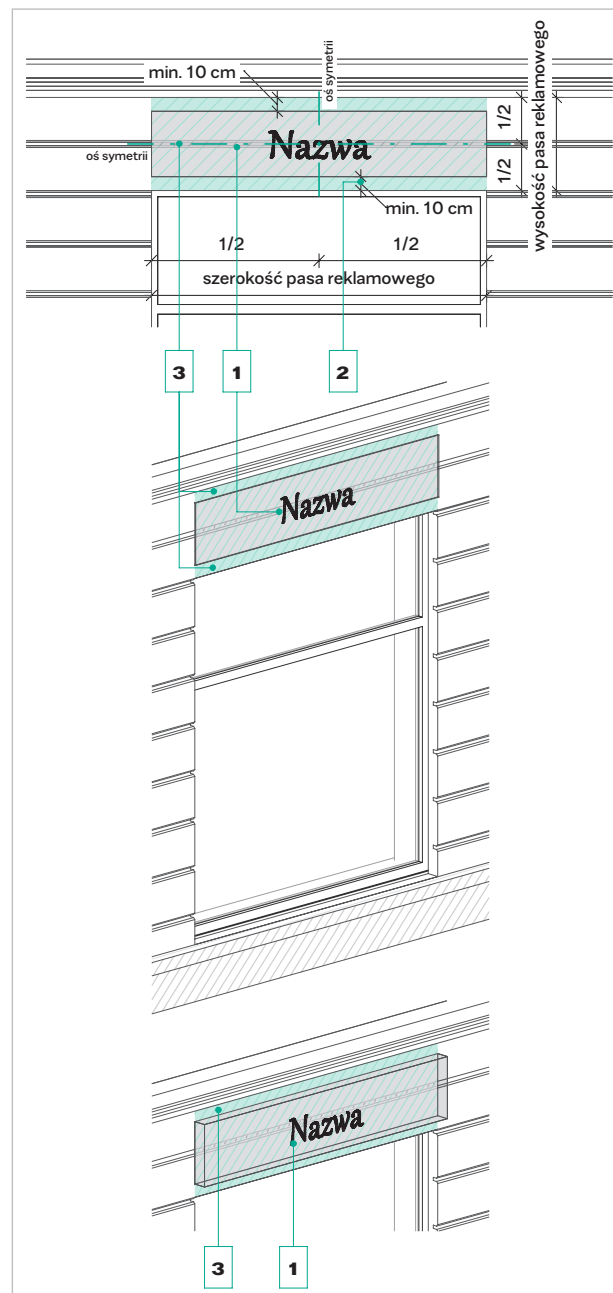

Szyld reklamowy na płycinie witryny stylizowanej



Szyld reklamowy / kaseton nad witrynami z ozdobnym obramieniem

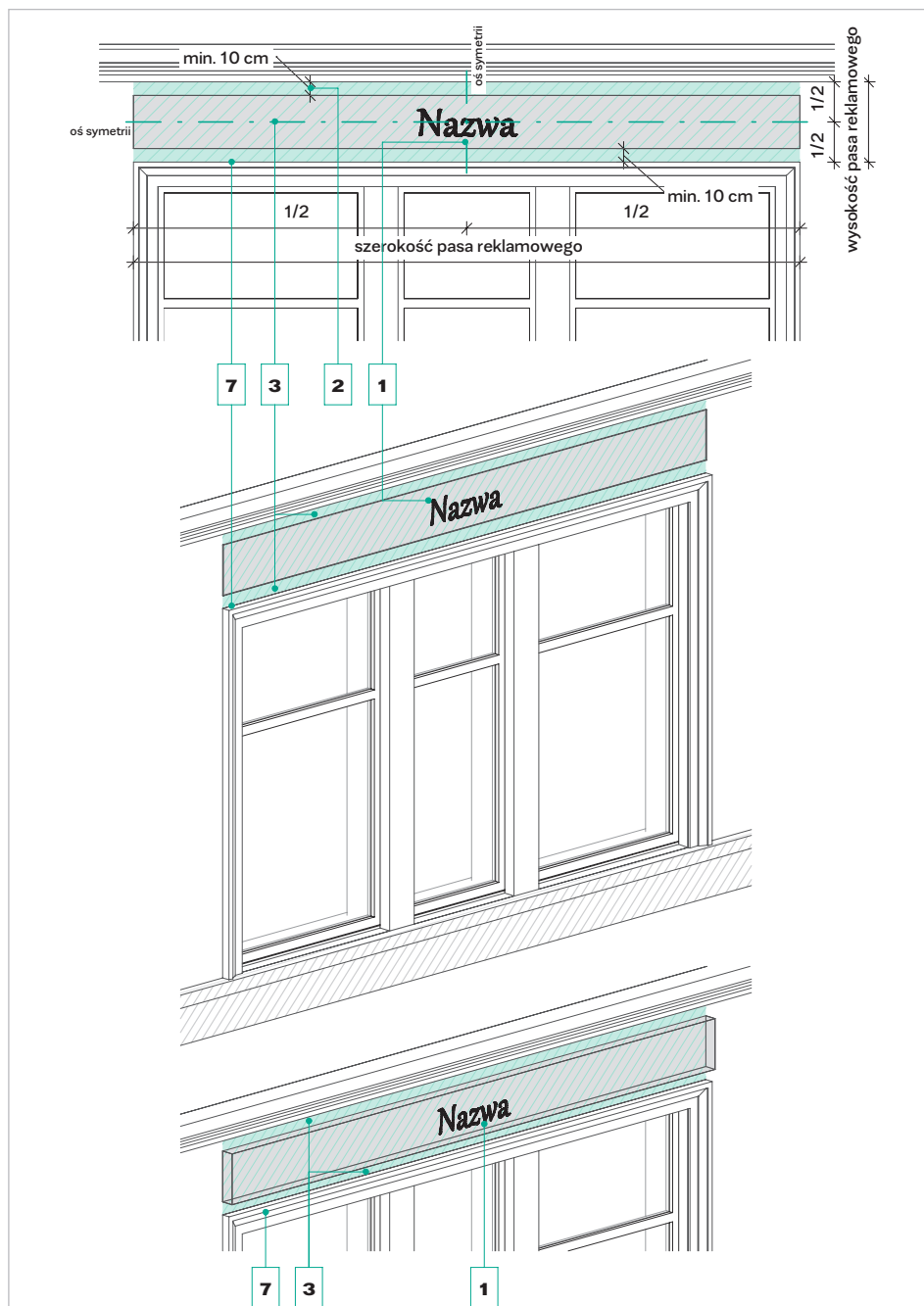

Szyld reklamowy nad witrynami z ozdobną płytą

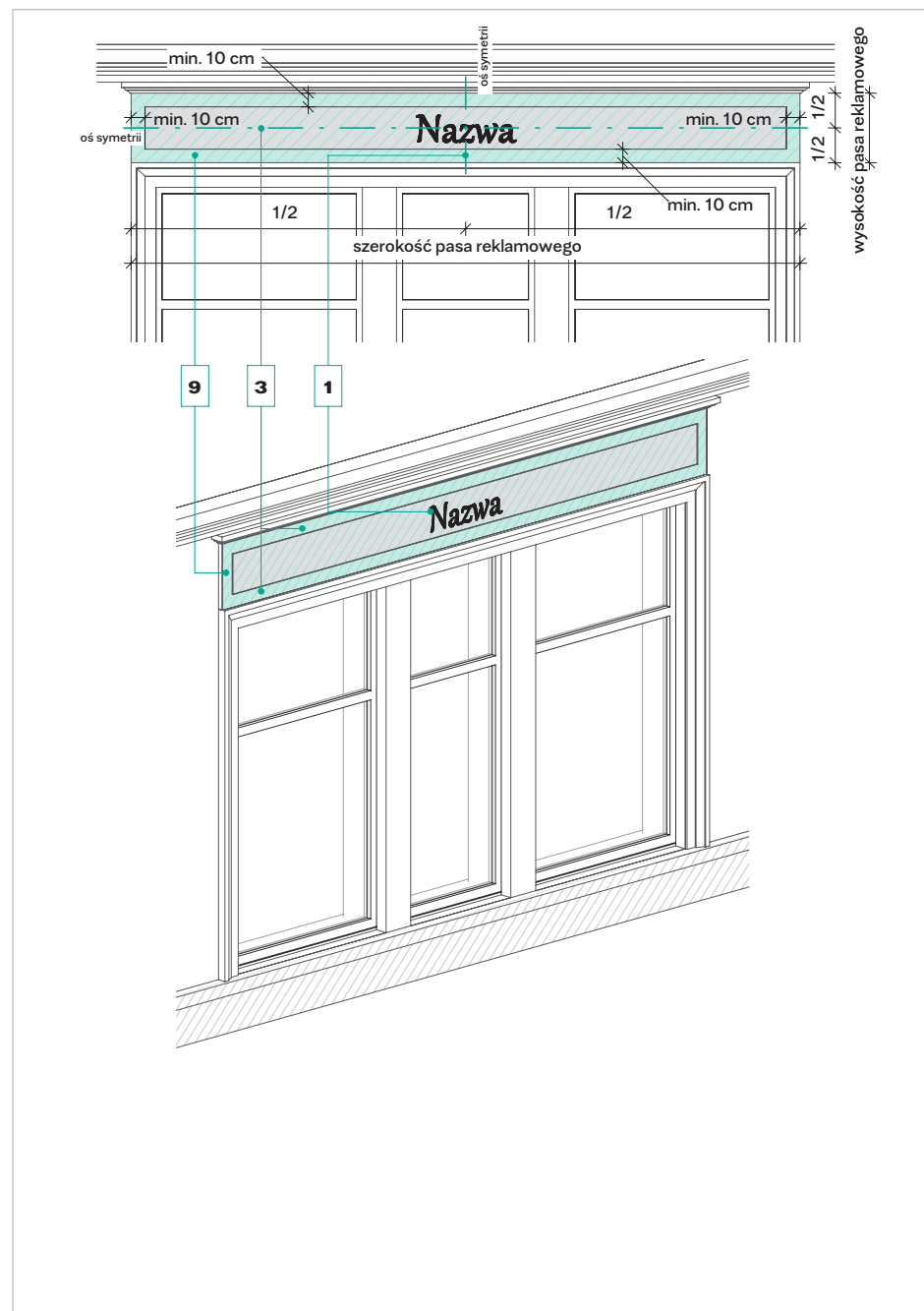

Szyld reklamowy / kaseton nad witrynami

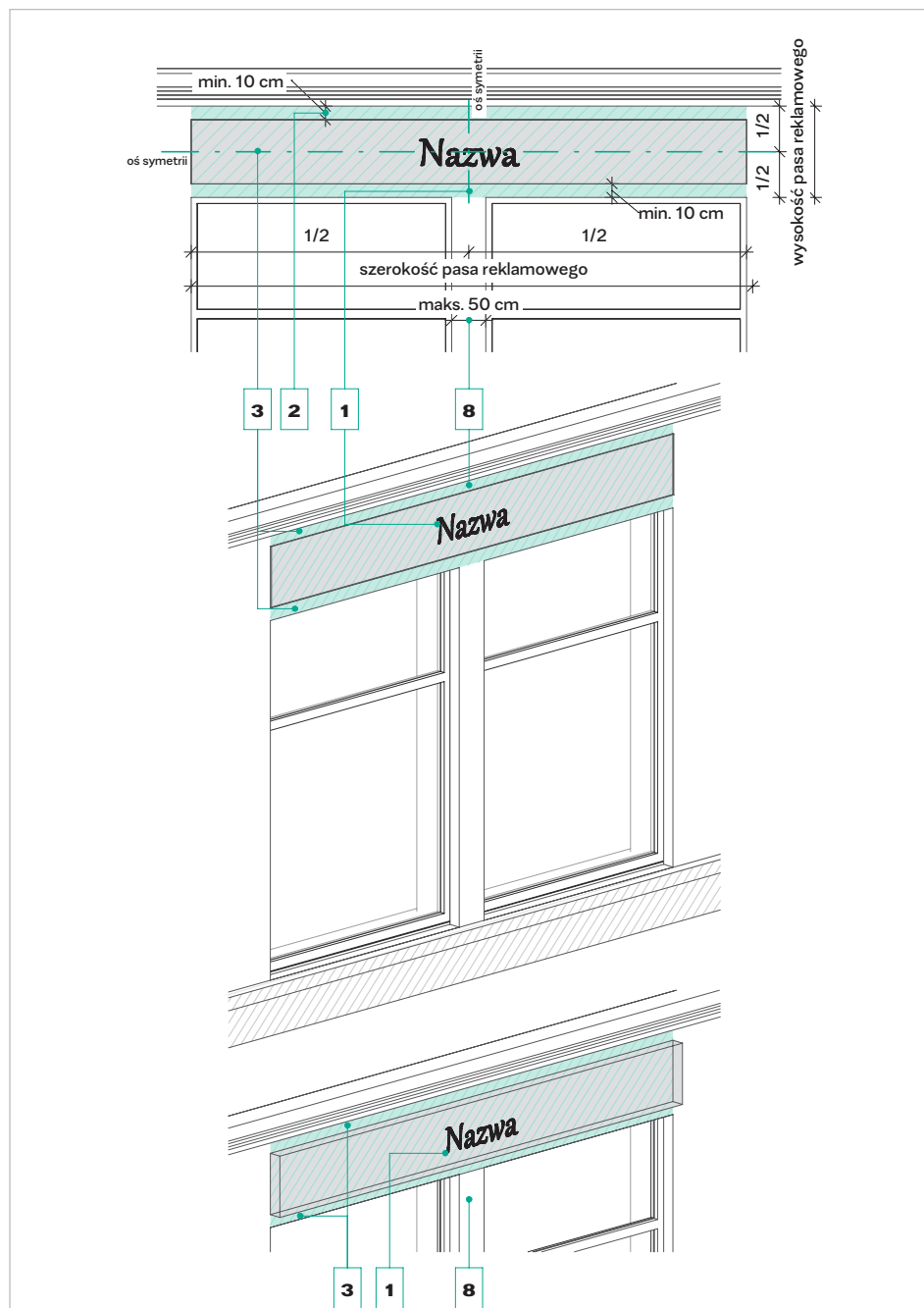

Szyld reklamowy nad witrynami (elewacja boniowana płytowo)

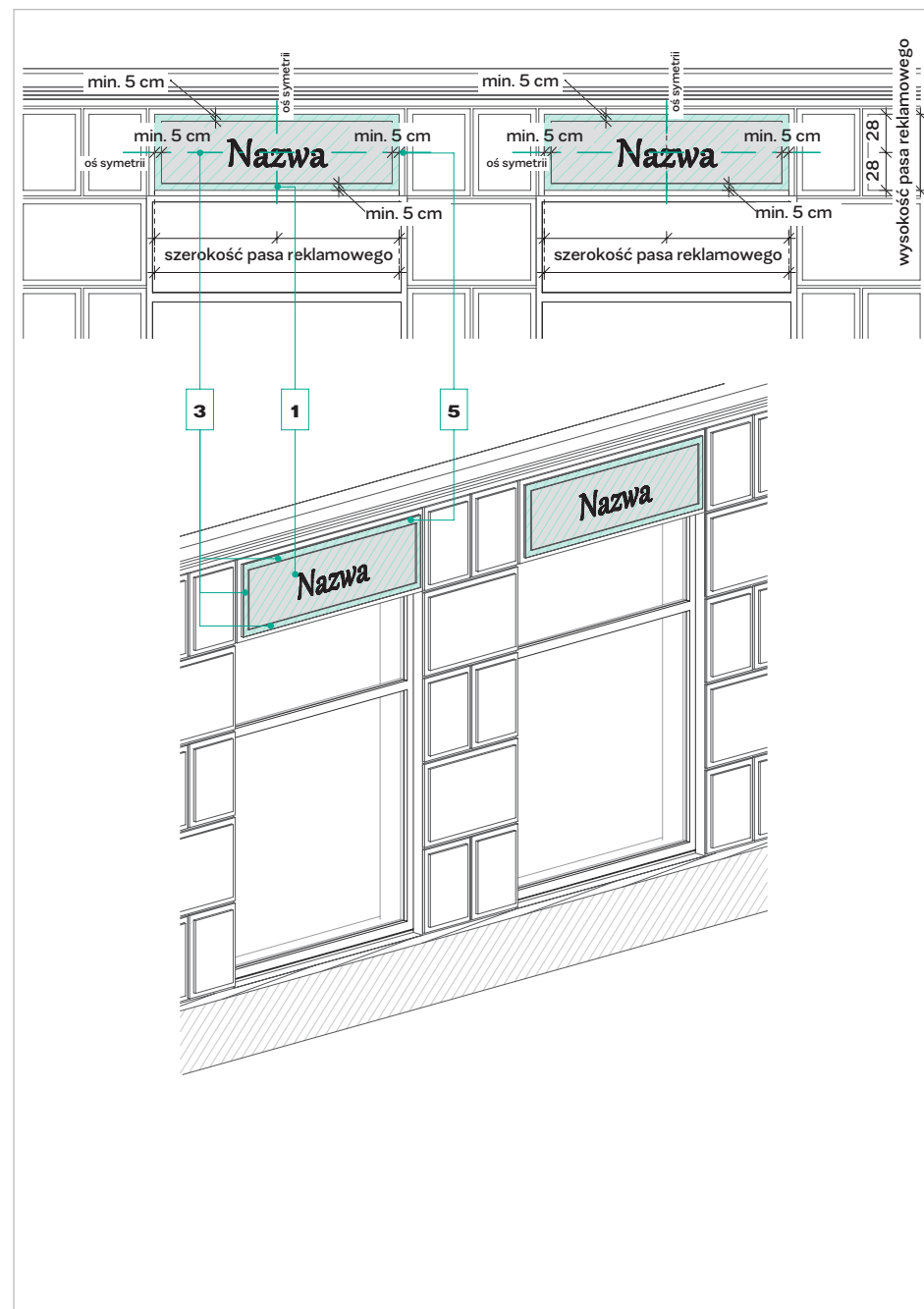

Litery przestrzenne

Wskazówki ogólne

kształt

- mogą tworzyć jeden element, co zmniejsza liczbę punktów mocowania napisu
- napis może składać się z pojedynczych liter mocowanych osobno
 - ! nie stosuj napisów wykonanych z osobnych liter mocowanych do elewacji za pośrednictwem widocznej podkonstrukcji
- stosowanie liter samoświejących (podświetlanych od spodu) nadaje napisowi miękkości poprzez efekt poświaty
 - ! stosuj podświetlenia tylko wtedy, gdy na elewacji znajduje się wyrowadzenie instalacji elektrycznej
 - ! podświetlaj litery za pomocą wodoodpornych taśm ledowych
 - ! nie stosuj widocznych świetlówek

liternictwo

- czcionki nośników reklamowych dla jednego lokalu powinny mieć jednakowy krój
- używaj czcionek zarówno prostych, skromnych, jak i ozdobnych – dobierz ich styl do witryny Twojego lokalu i charakteru całej elewacji
 - ! przykłady czcionek minimalistycznych: *Bariol, Fahkwang, Work Sans*
 - ! przykłady czcionek klasycznych: *Butler, Cinzel, Playfair Display SC*
 - ! przykłady czcionek ozdobnych: *Charmonman, Great Vibes, Petit Formal Script*
 - ! w przypadku przedsiębiorstw posiadających spójną identyfikację wizualną pod względem liternictwa użytego w elementach reklamowych, na skalę krajową bądź międzynarodową, każdorazowo kroje wykorzystywanych czcionek należy konsultować z odpowiednim konserwatorem zabytków
- bogata czcionka o zaokrąglonych kształtach kontrastuje z pionowymi i poziomymi podziałami klasycznej elewacji historycznej
- prosta, regularna, skromna czcionka oddaje założenia stylów klasycznych
- ozdobny krój czcionek podkreśla bogate zdobnictwo detali elewacji budynku

materiały

- dibond – materiał, który pozwala uzyskać szlachetny wygląd reklamy; doskonale prezentuje się na elewacjach historycznych budynków
- styrodur całkowicie malowany farbami akrylowymi z licami wykonanymi z pleksi lub dibondu – pozwala w łatwy i tani sposób nadać literom przestrzenny charakter
- aluminium
- mosiądz
- drewno
- szkło / szkło akrylowe

kolorystyka

litery przestrzenne na elewacji:

- kolorystyka naturalna – np. kość słoniowa, czerni, beż, brąz, szarość, grafit
- kolory metali – np. złoto, patyna, srebro
- kolorystyka wszystkich nośników reklamowych w obrębie elewacji powinna być spójna
 - ! nie dopuszcza się stosowania mocnych i jaskrawych kolorów

litery przestrzenne wewnątrz lokalu:

- pełna paleta kolorów
 - ! dopuszcza się stosowanie kolorów mocnych i jaskrawych za zgodą odpowiedniego konserwatora zabytków

- 1 zachowaj odległość minimum 10 cm od zewnętrznych linii wyznaczających pas reklamowy
! dla witryn zakończonych łukowo odległość 10 cm liczona jest od najwyższego punktu łuku
- 2 litery przestrzenne umieszczaj centralnie względem pasa reklamowego
- 3 jeżeli wysokość pasa reklamowego jest mniejsza niż 30 cm, stosuj podwieszane litery przestrzenne wewnątrz witryny
 - 3.1 ! zachowaj w tym wypadku odległość minimum 15 cm od wewnętrznej krawędzi ramy szklenia
 - 3.2 ! umieszczaj litery przestrzenne centralnie względem szklenia witryny
- 4 w elewacjach boniowanych płytowo wielkość pasa reklamowego wyznaczają poszczególne bonie
- 5 w witrynach stylizowanych przestrzeń pasa reklamowego mogą wyznaczać ozdobne płyciny
- 6 jeżeli lokal składa się z kilku witryn objętych wspólnym obramieniem, szerokość pasa reklamowego równa się szerokości ozdobnego obramienia
- 7 jeżeli lokal posiada więcej niż jedną witrynę, a odległości pomiędzy otworami okiennymi są mniejsze niż 50 cm, szerokość pasa reklamowego równa jest łącznej szerokości witryn i przerw między nimi
- 8 jeżeli zespół witryn ozdobiony jest płyciną, stanowi ona przestrzeń pasa reklamowego

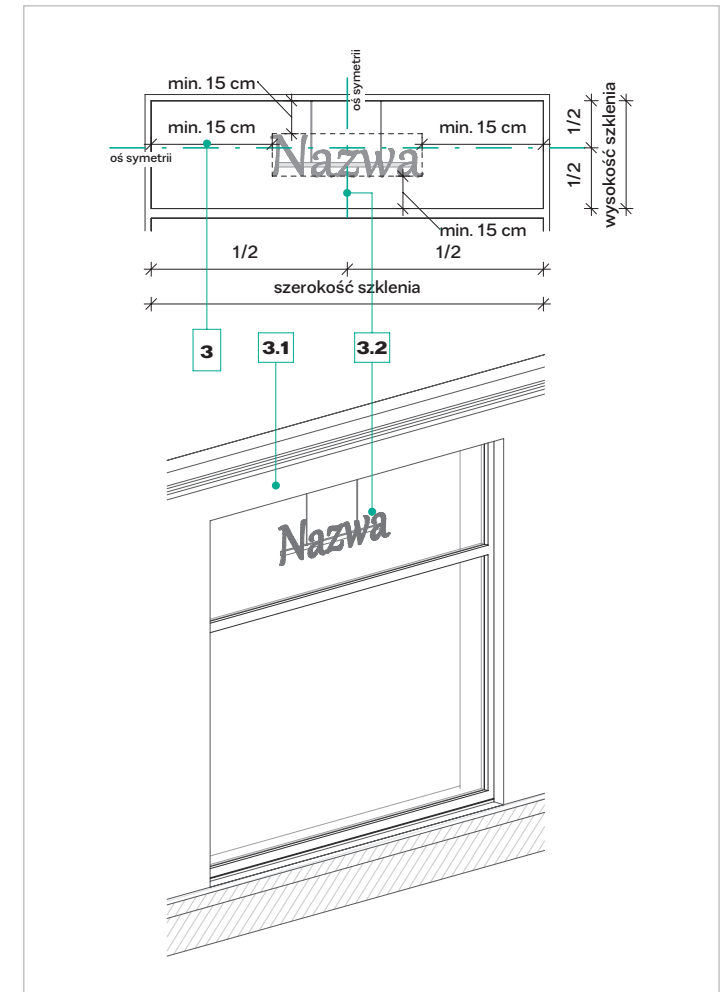

Litery przestrzenne nad witryną (elewacja boniowana pasowo)

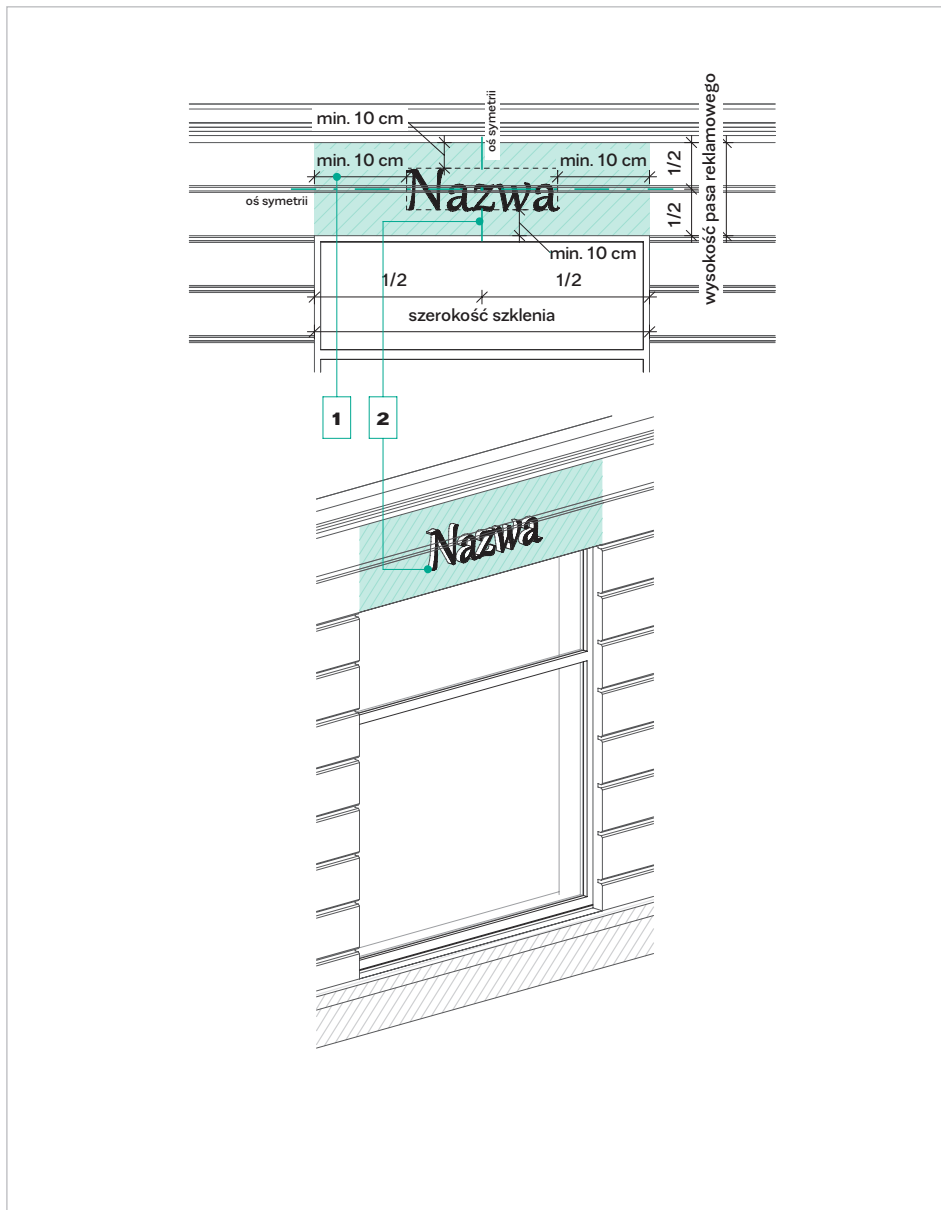

Litery przestrzenne na szyldzie witryny stylizowanej

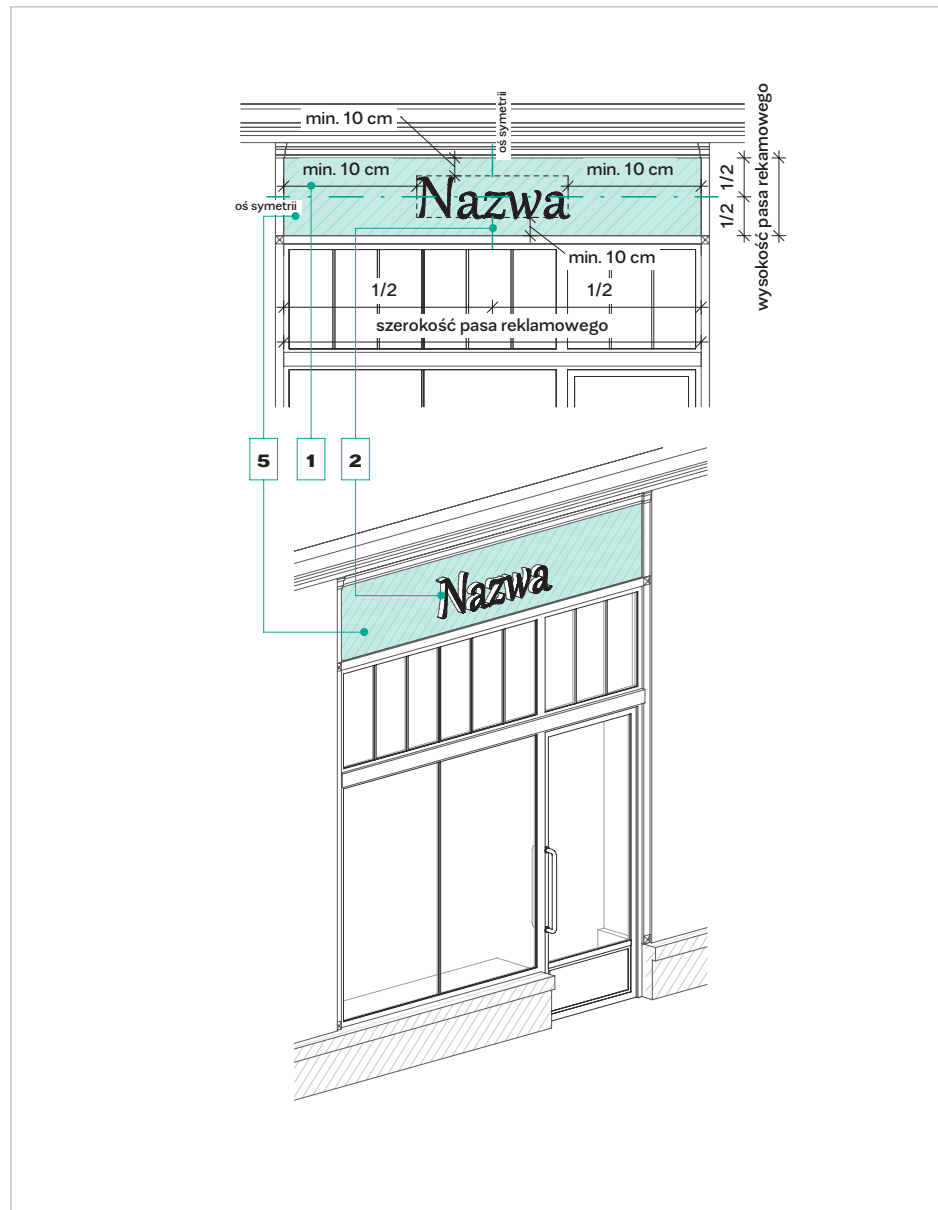

Litery przestrzenne nad witrynami z ozdobnym obramieniem

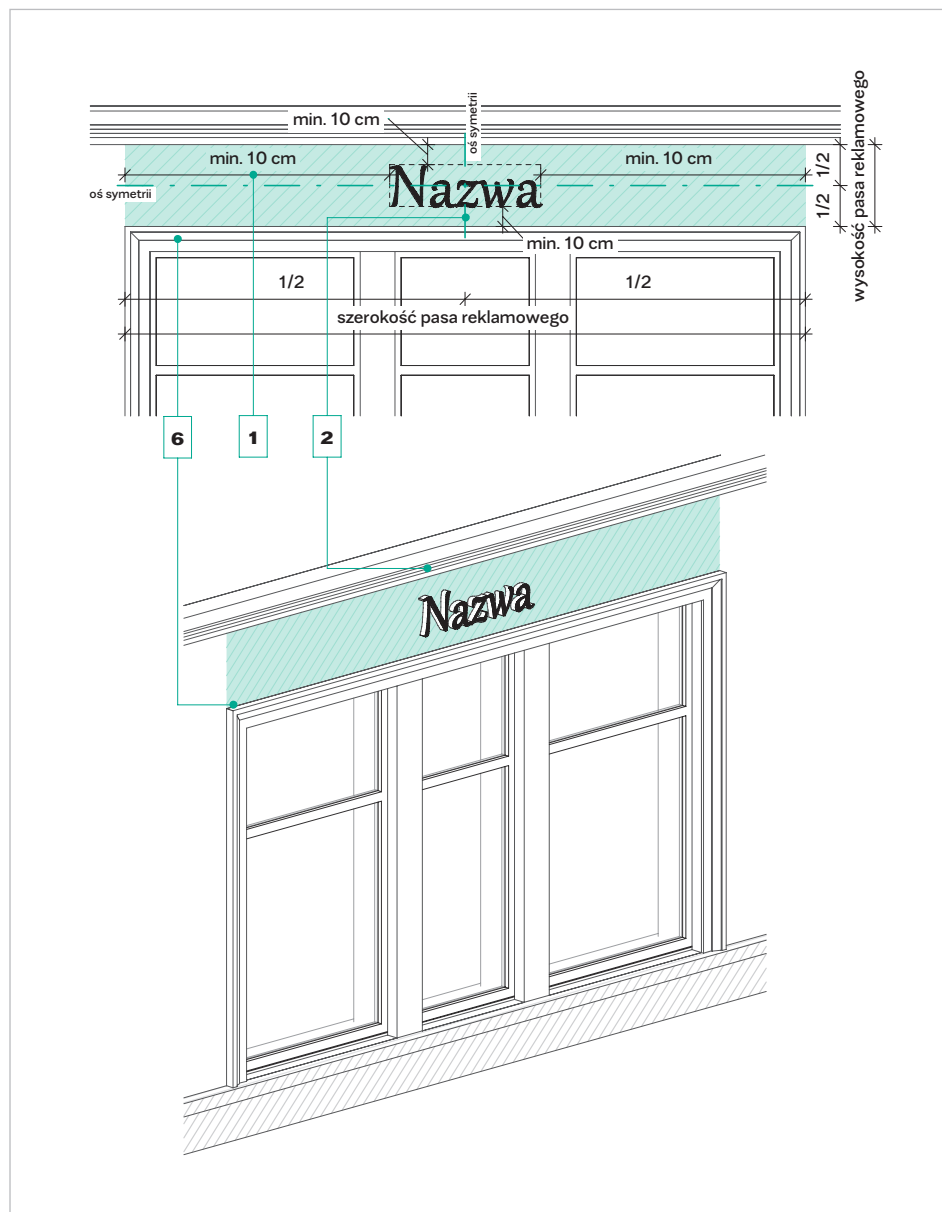

Litery przestrzenne nad witrynami z ozdobną płyciną

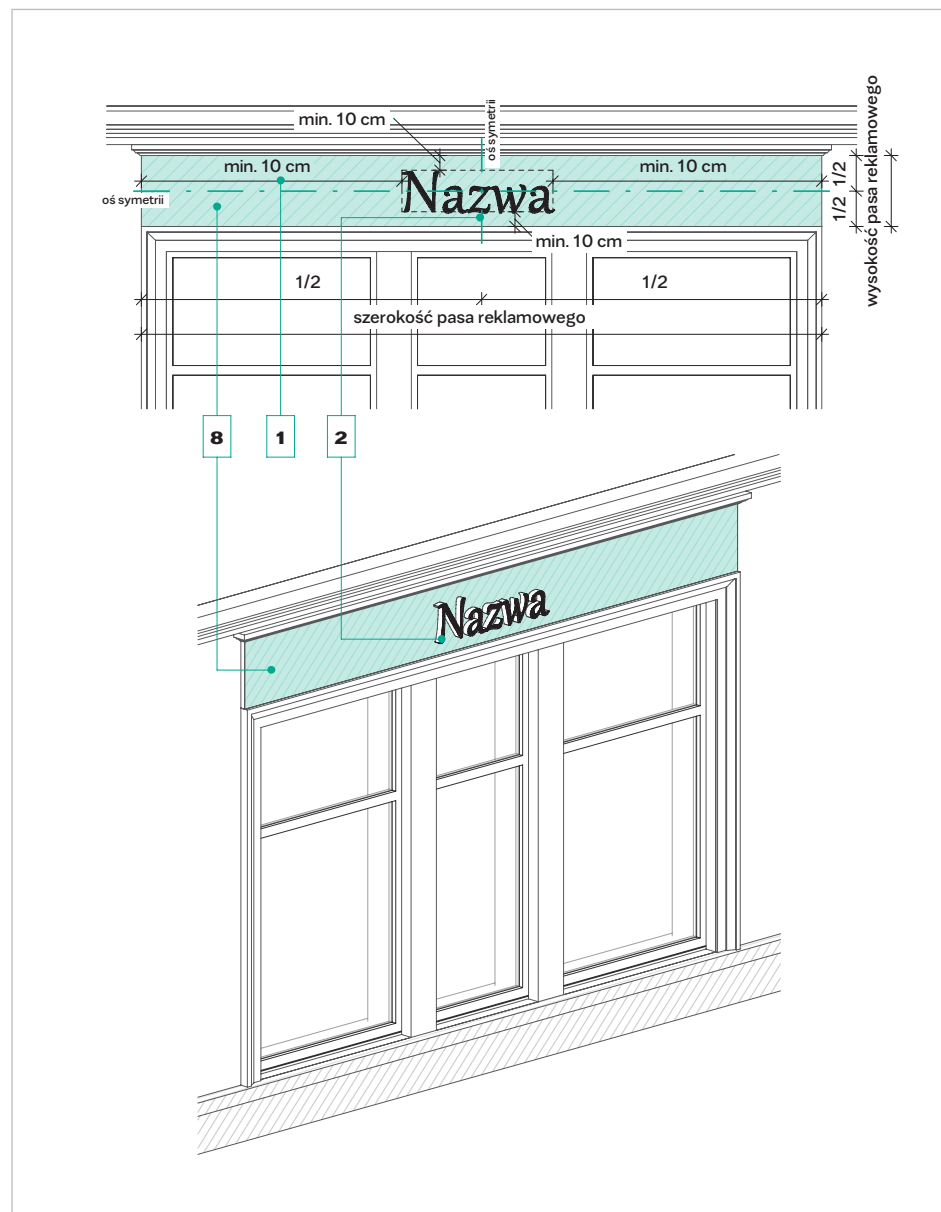

Litery przestrzenne nad witrynami

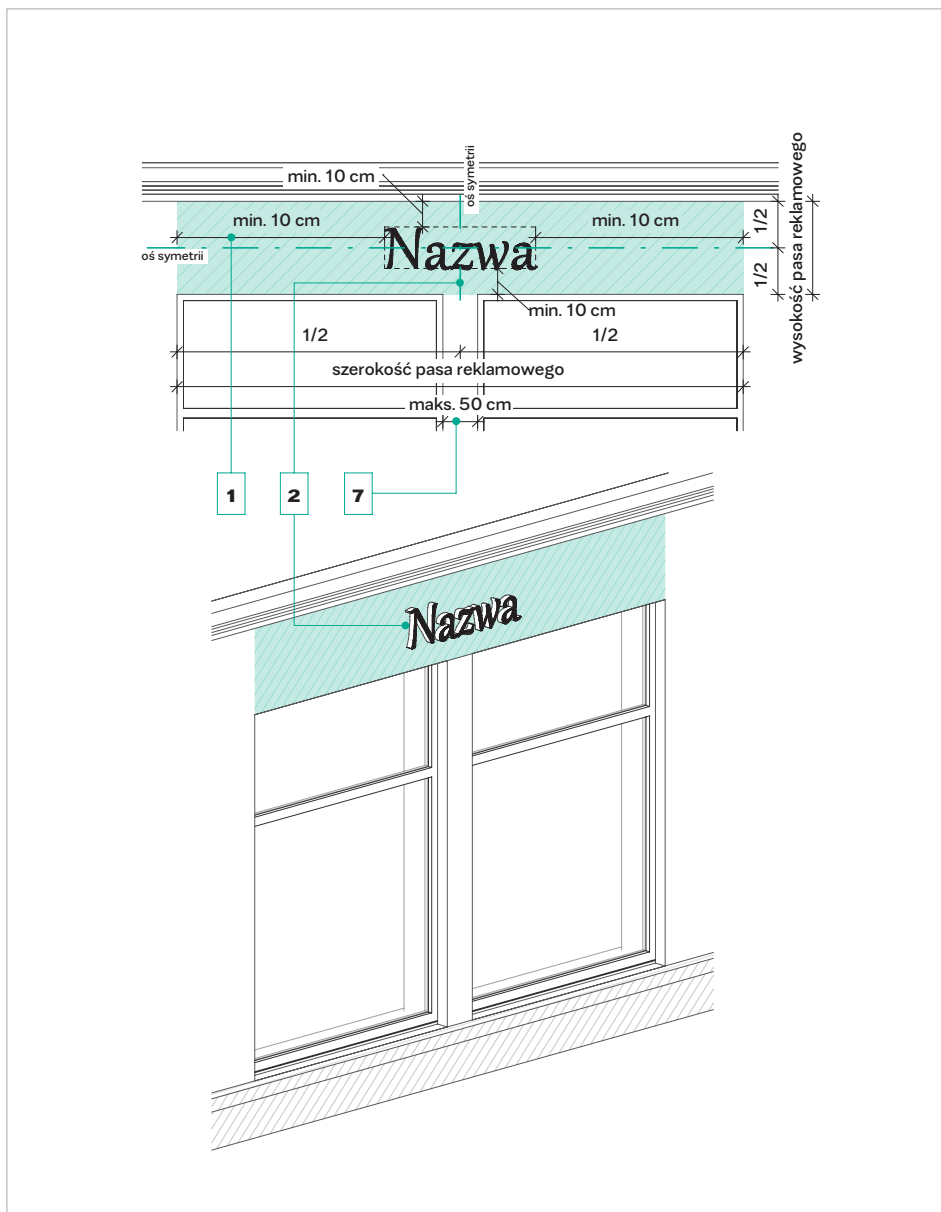

Litery przestrzenne nad witrynami (elewacja boniowana płytowo)

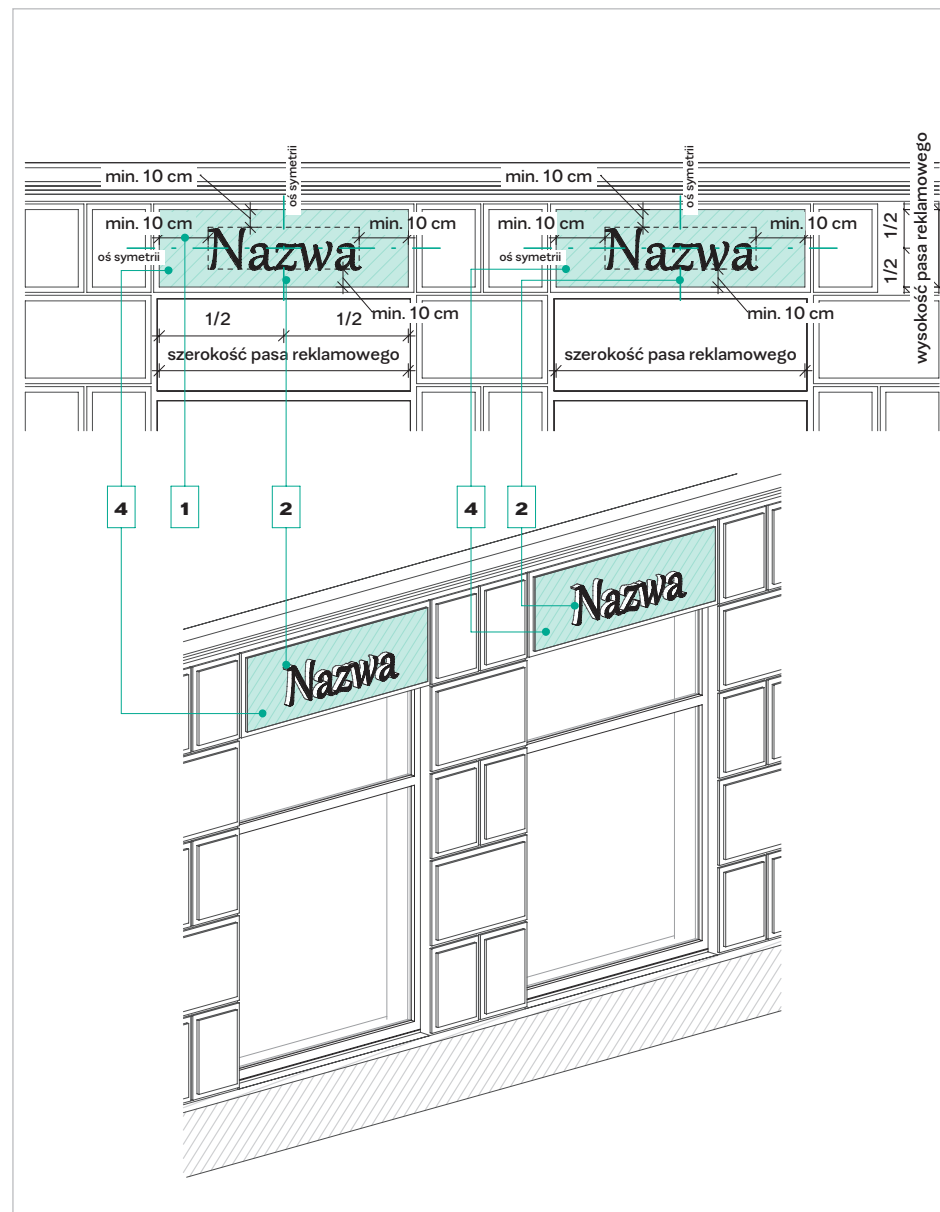

Szyld

Wskazówki ogólne

kształt

- szyldy mogą być stosowane w okolicach przejazdu bramowego (jeżeli znajduje się on w budynku) lub w okolicy wejścia do budynku
- stosuj wyłącznie szyldy prostokątne, pozbawione w obrysie wycięć i nieregularności
- szyldy stosuj tylko dla lokali znajdujących się w oficynach i podwórzach (gdy w budynku zlokalizowany został przejazd bramowy) lub na piętrach powyżej pasa parteru w budynku frontowym
 - ! dla każdego lokalu obowiązuje jeden szyld
- stosuj szyldy o jednakowych wymiarach i stylistyce – dzięki temu będą bardziej czytelne (dostosuj wymiary do miejsca podwieszenia szyldu)
- narzucone wymiary i formy nie dotyczą szyldów zewnętrznych, których wygląd reguluje prawo (np. w odniesieniu do kancelarii notarialnych, przychodni, praktyk lekarskich, urzędów, szkół publicznych)

liternictwo

- używaj czcionek zarówno prostych, skromnych, jak i ozdobnych – dobierz ich styl do witryny Twojego lokalu i charakteru całej elewacji
 - ! przykłady czcionek minimalistycznych: *Bariol, Fahkwang, Work Sans*
 - ! przykłady czcionek klasycznych: *Butler, Cinzel, Playfair Display SC*
 - ! przykłady czcionek ozdobnych: *Charmonman, Great Vibes, Petit Formal Script*
- ! w przypadku przedsiębiorstw posiadających spójną identyfikację wizualną pod względem liternictwa użytego w elementach reklamowych, na skalę krajową bądź międzynarodową, każdorazowo kroje wykorzystywanych czcionek należy konsultować z odpowiednim konserwatorem zabytków

materiał szyldu oraz liternictwa

- bogata czcionka o zaokrąglonych kształtach kontrastuje z pionowymi i poziomymi podziałami klasycznej elewacji historycznej
- prosta, regularna, skromna czcionka oddaje założenia stylów klasycznych
- ozdobny krój czcionek podkreśla bogate zdobnictwo detali elewacji budynku

tło:

- pleksi
- szkło
- blacha ocynkowana
- laminat grawerski

liternictwo:

- pleksi
- grawer
- folia

kolorystyka

tło:

- szkło bezbarwne, mrożone
- pleksi bezbarwne, mrożone
- kolory metali – np. złoto, patyna, srebro
- kolory neutralne – np. biel, czerń, szarość, beż

liternictwo:

- kolory neutralne – np. biel, czerń, szarość, beż
- kolory metali – np. złoto, patyna, srebro, stal
- ! dopuszcza się możliwość wykorzystania innych kolorów za zgodą odpowiedniego konserwatora zabytków

Szyld c.d.

- 1 —• szyldy powinny być montowane po obu stronach prześwitu bramowego lub wejścia
 - 4.1 —• **!** pamiętaj, by umieszczać szyldy tak, by ich liczba po obu stronach prześwitu lub wejścia była jednakowa
 - 4.2 —• **!** umieszczaj szyldy na równych wysokościach po obu stronach prześwitu
- 2 —• nie stosuj szyldów, jeżeli przestrzeń reklamowa jest przesłonięta stałymi elementami, takimi jak np. rury spustowe
- 3 —• jeżeli prześwit bramowy posiada ozdobny detal architektoniczny, zbyt małą szerokość ściany lub umieszczenie szyldów od frontu jest niemożliwe z innych powodów, należy umieścić je po wewnętrznej stronie prześwitu
- 4 —• umieszczając szyld po wewnętrznej stronie prześwitu, stosuj zasady przyjęte dla elewacji frontowej (np. szanuj i podkreślaj podziały wyznaczone przez boniowanie elewacji, umieszczaj elementy na przyjętych wysokościach)
 - jeżeli wejście do budynku (w pasie parteru elewacji frontowej) posiada ozdobny detal architektoniczny, nie należy stosować w jego przestrzeni szyldów
- 5 —• szyldy umieszczaj w osi symetrii ściany

Rozmieszczenie szyldów w strefie wejścia do budynku (elewacja gładka – pozbawiona boniowania)

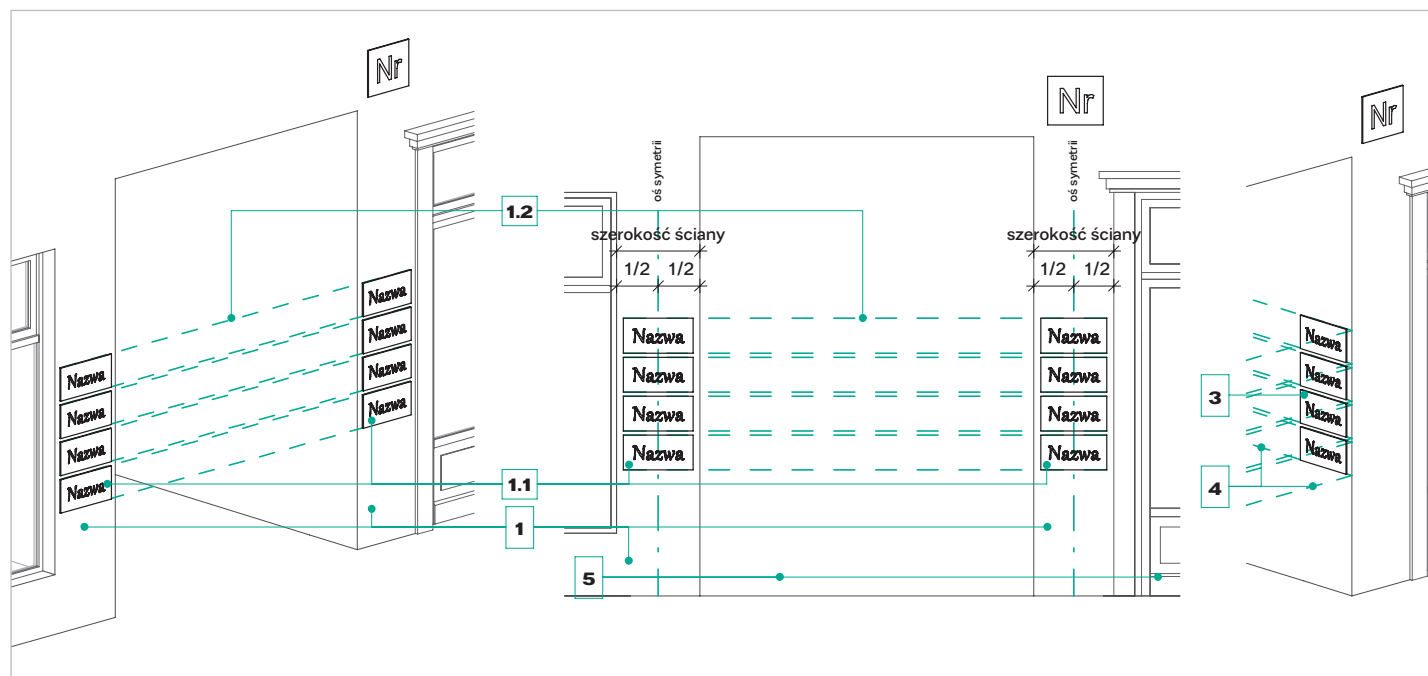
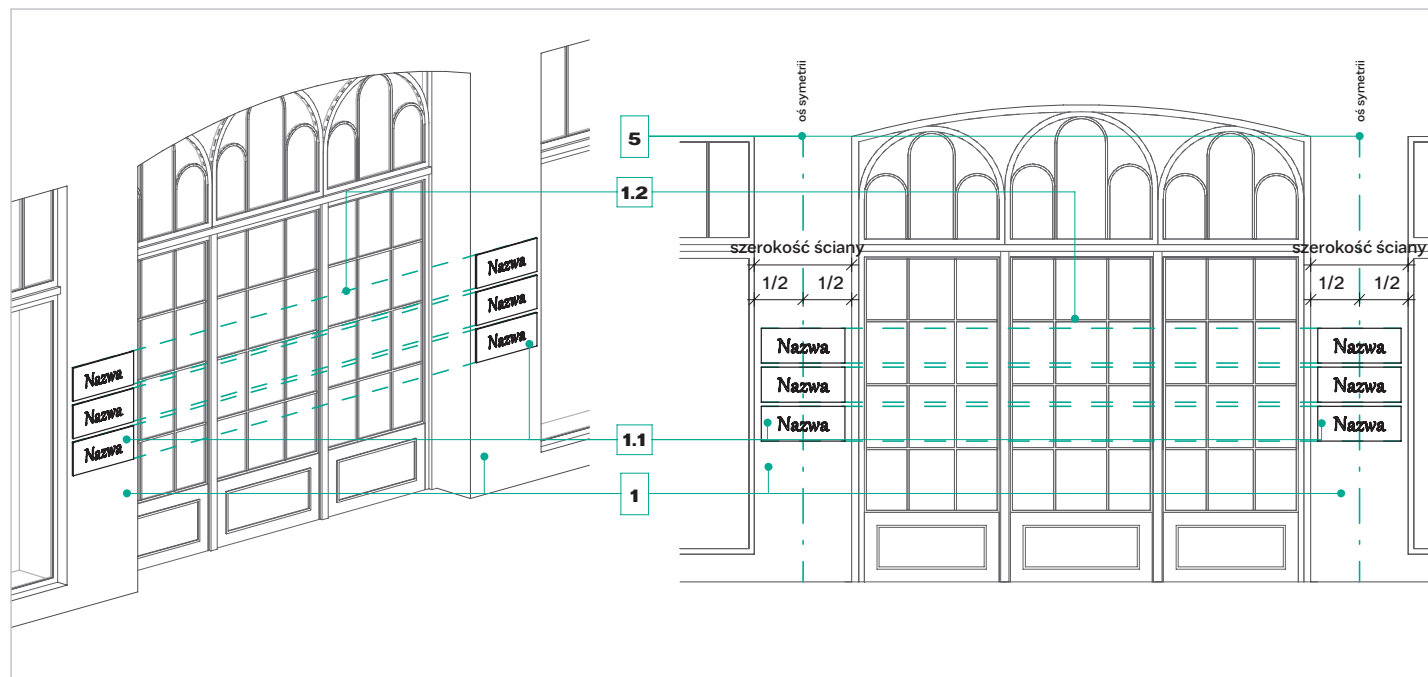

Rozmieszczenie szyldów w strefie wejścia do budynku
(elewacja boniowana pasowo lub płytowo)

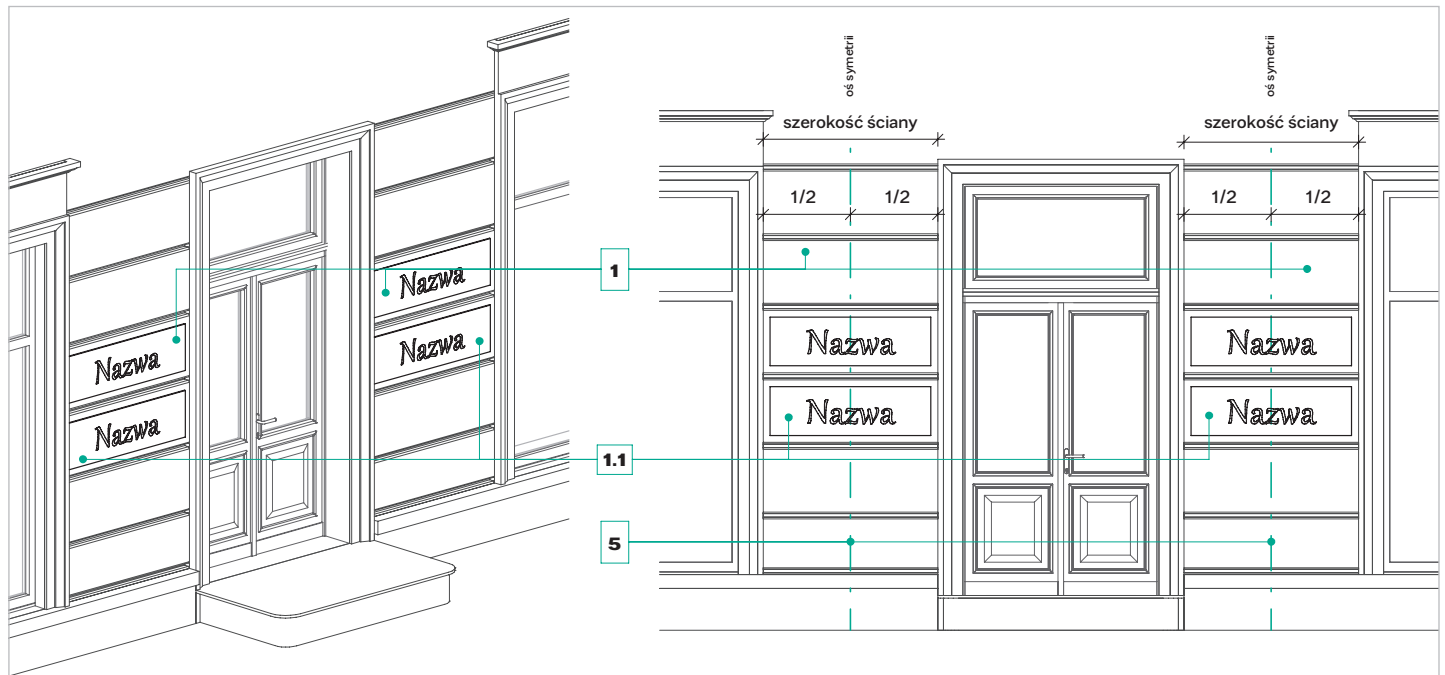
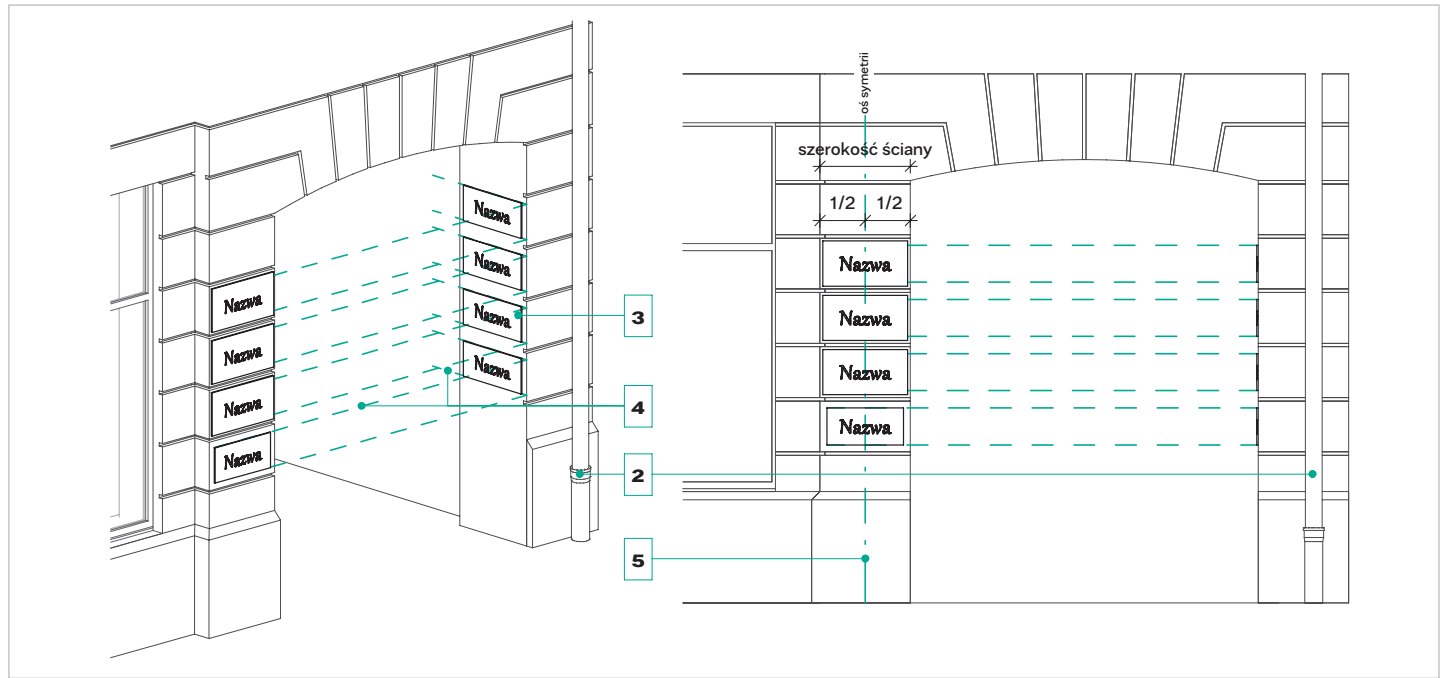

Wymiary dla elewacji boniowanych pasowo

- zdefiniuj maksymalne wymiary szyldu:
 - wysokość szyldu powinna odpowiadać wysokości boni pomniejszonej o 4 cm
 - szerokość szyldu powinna odpowiadać szerokości pasa wyznaczonego przez krawędzie boczne ściany pomniejszonej o 4 cm
- ! odległość od krawędzi boni i ściany powinna z każdej strony wynosić minimum 2 cm
- umieszczaj szyld symetrycznie względem przestrzeni pasa boniowania

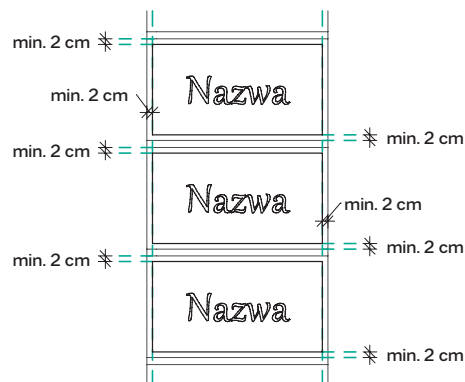

Wymiary dla elewacji gładkich

- maksymalna wysokość szyldu może wynosić 30 cm
- maksymalna szerokość szyldu może wynosić 60 cm
- odstęp od krawędzi ściany powinien wynosić co najmniej 5 cm
- montuj szyldy w równej odległości – co 3 cm
- montuj szyldy w osi ściany

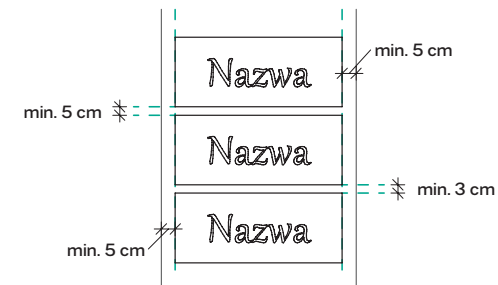

Wymiary dla elewacji boniowanych płytowo

- zdefiniuj maksymalne wymiary szyldu:
 - wysokość szyldu powinna odpowiadać wysokości boni pomniejszonej o 4 cm
 - szerokość szyldu powinna odpowiadać szerokości boni pomniejszonej o 4 cm
- ! odległość od krawędzi boni powinna z każdej strony wynosić 2 cm
- umieszczaj szyld symetrycznie względem przestrzeni boni
- jeżeli pionowe przerwy między płytami w kolejnych rzędach mijają się, przy ustalaniu wielkości szyldu dostosuj się do boni o najmniejszej szerokości
- ! wszystkie szyldy powinny być jednakowej szerokości

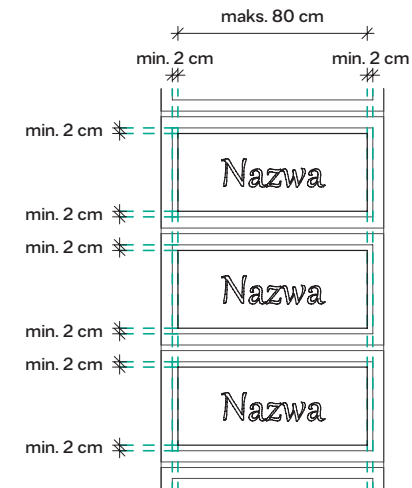
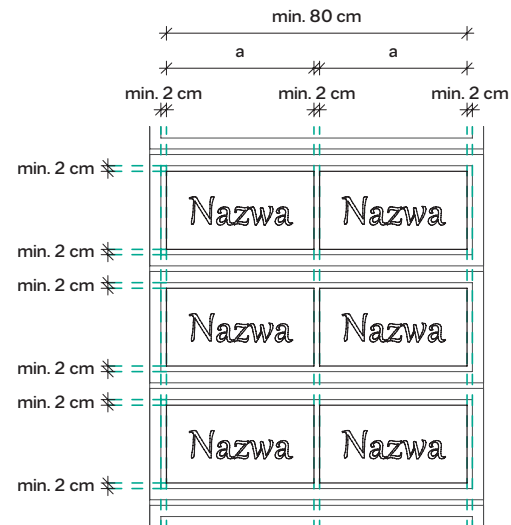
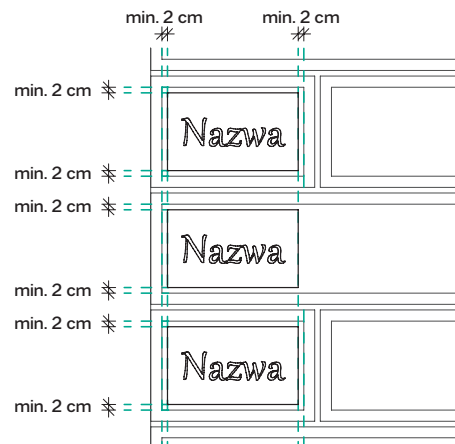

Reklama na szkleniu

Wskazówki ogólne

kształt

- komponując naklejkę przeznaczoną na szklenie, staraj się uzyskać możliwie największą jej przezierność (transparentność)
- pamiętaj, aby naklejki nie przysłaniały ekspozycji sklepu – to ona powinna być najbardziej widoczna i zauważalna
- łączna powierzchnia wszystkich naklejek nie może przekraczać 10% powierzchni jednego podziału okna
- zabrania się całościowego zaklejania szklenia witryny
- naklejki na szkleniu są alternatywą dla innych elementów reklamowych – szczególnie poleca się stosowanie tego rozwiązania, gdy wysokość pasa reklamowego nad witryną nie przekracza 30 cm

liternictwo

- czcionki nośników reklamowych dla jednego lokalu powinny mieć jednakowy krój
- używaj czcionek zarówno prostych, skromnych, jak i ozdobnych – dobierz ich styl do witryny Twojego lokalu i charakteru całej elewacji
- ! przykłady czcionek minimalistycznych: *Bariol, Fahkwang, Work Sans*
- ! przykłady czcionek klasycznych: *Butler, Cinzel, Playfair Display SC*
- ! przykłady czcionek ozdobnych: *Charmonman, Great Vibes, Petit Formal Script*
- ! w przypadku przedsiębiorstw posiadających spójną identyfikację wizualną pod względem liternictwa użytego w elementach reklamowych, na skalę krajową bądź międzynarodową, każdorazowo kroje wykorzystywanych czcionek należy konsultować z odpowiednim konserwatorem zabytków
- bogata czcionka o zaokrąglonych kształtach kontrastuje z pionowymi i poziomymi podziałami klasycznej elewacji historycznej
- prosta, regularna, skromna czcionka oddaje założenia stylów klasycznych
- ozdobny krój czcionek podkreśla bogate zdobnictwo detali elewacji budynku

materiał

- folia okienna matowa (szroniona)
- pleksi
- styrodur

kolorystyka

- kolory stonowane, neutralne – beż, biel, szarość, grafit, czerń
- ! dopuszcza się możliwość stosowania innych kolorów za zgodną konserwatora zabytków

- 1 — szyldy powinny być montowane po obu stronach prześwitu bramowego lub wejścia
- 4.1 — ! pamiętaj, by umieszczać szyldy tak, by ich liczba po obu stronach prześwitu lub wejścia była jednakowa
- 4.2 — ! umieszczaj szyldy na równych wysokościach po obu stronach prześwitu
- 2 — nie stosuj szyldów, jeżeli przestrzeń reklamowa jest przesłonięta stałymi elementami, takimi jak np. rury spustowe
- 3 — jeżeli prześwit bramowy posiada ozdobny detal architektoniczny, zbyt małą szerokość ściany lub z umieszczenie szyldów od frontu jest niemożliwe z innych powodów, należy umieścić je po wewnętrznej stronie prześwitu
- 4 — umieszczając szyld po wewnętrznej stronie prześwitu, stosuj zasady przyjęte dla elewacji frontowej (np. szanuj i podkreślaj podziały wyznaczone przez boniowanie elewacji, umieszczaj elementy na przyjętych wysokościach)
- jeżeli wejście do budynku (w pasie parteru elewacji frontowej) posiada ozdobny detal architektoniczny, nie należy stosować w jego przestrzeni szyldów
- 5 — szyldy umieszczaj w osi symetrii ściany

Reklama na szkleniu witryny minimalistycznej

Reklama na szkleniu drzwi witryny minimalistycznej

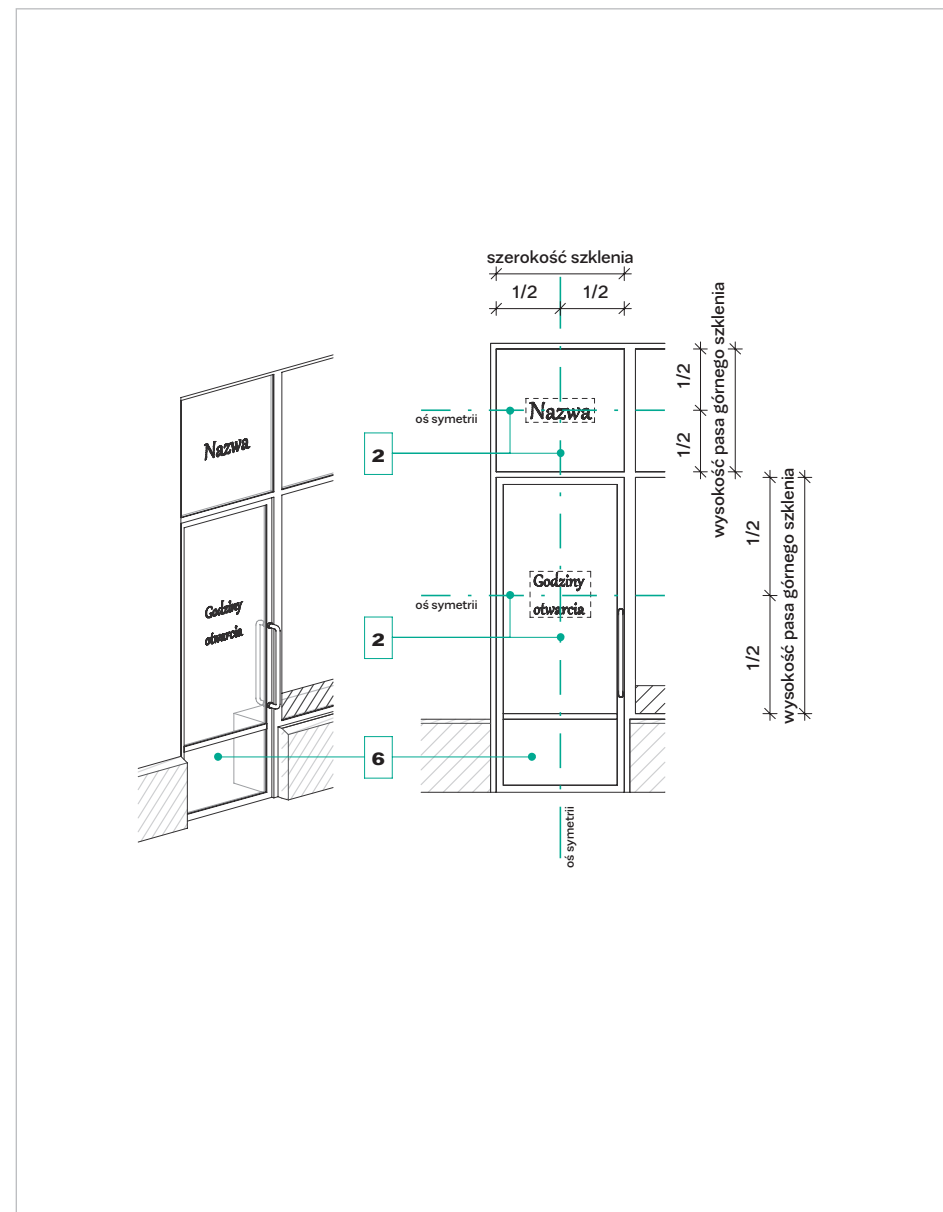
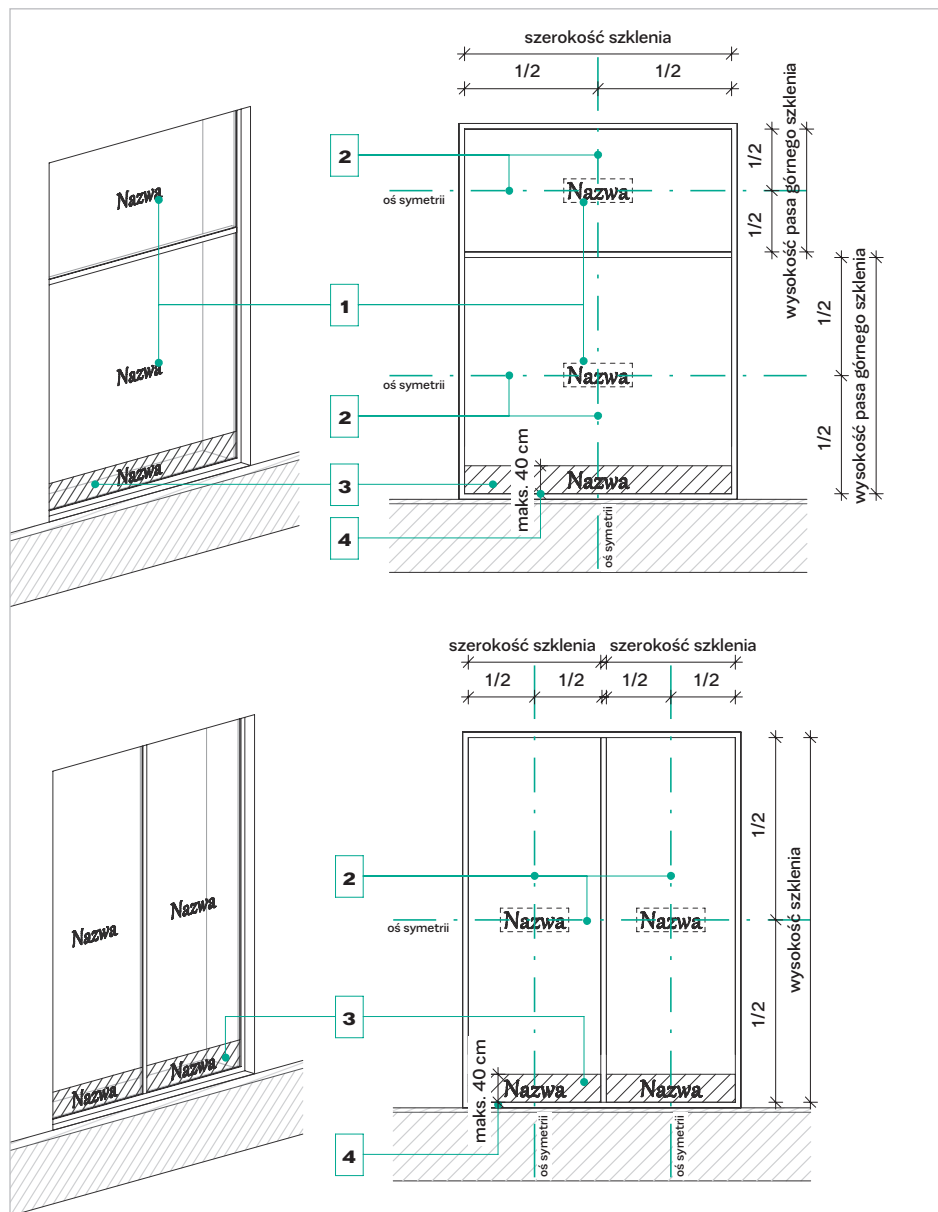

Reklama na szkleniu witryny stylizowanej (ozdobnej)

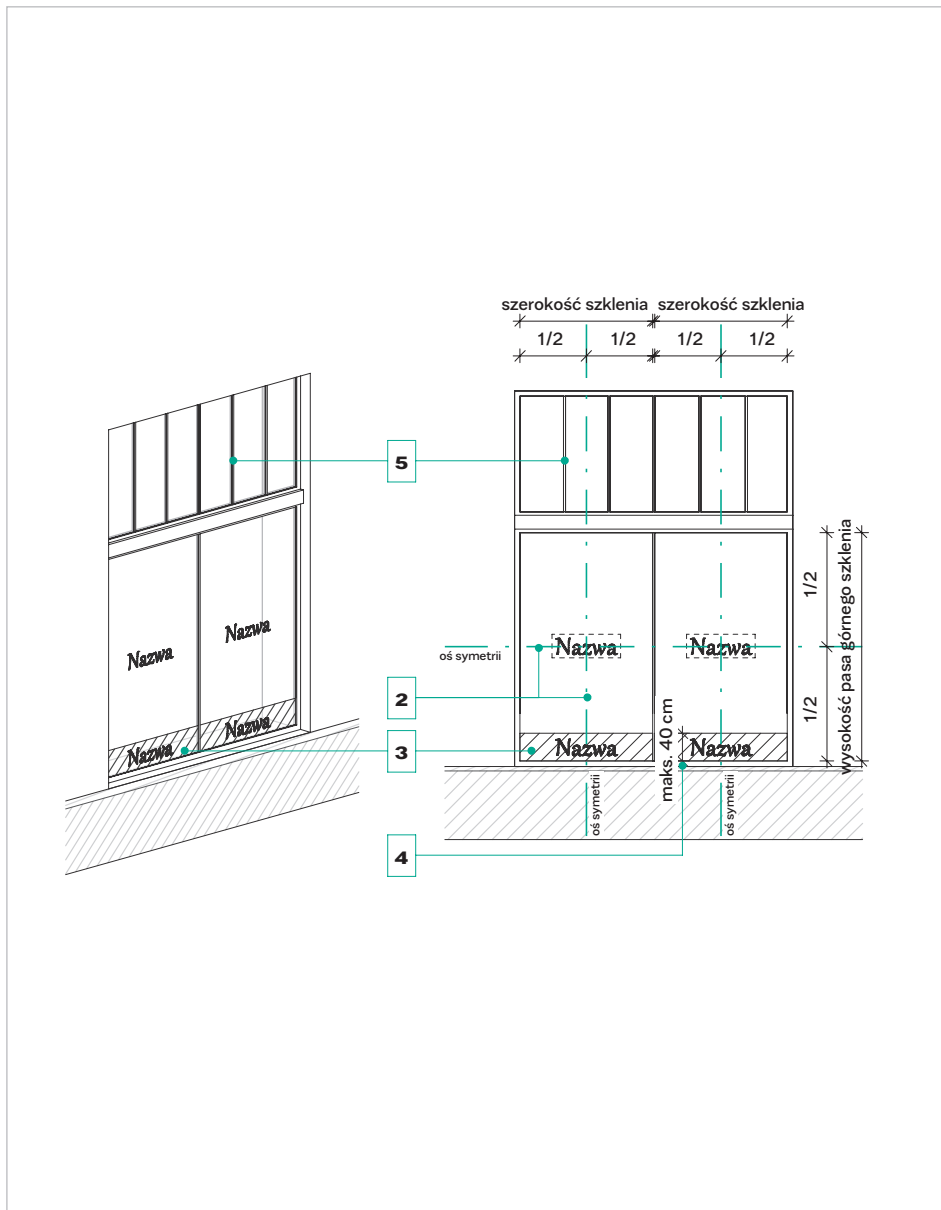

Reklama na szkleniu drzwi witryny stylizowanej (ozdobnej)

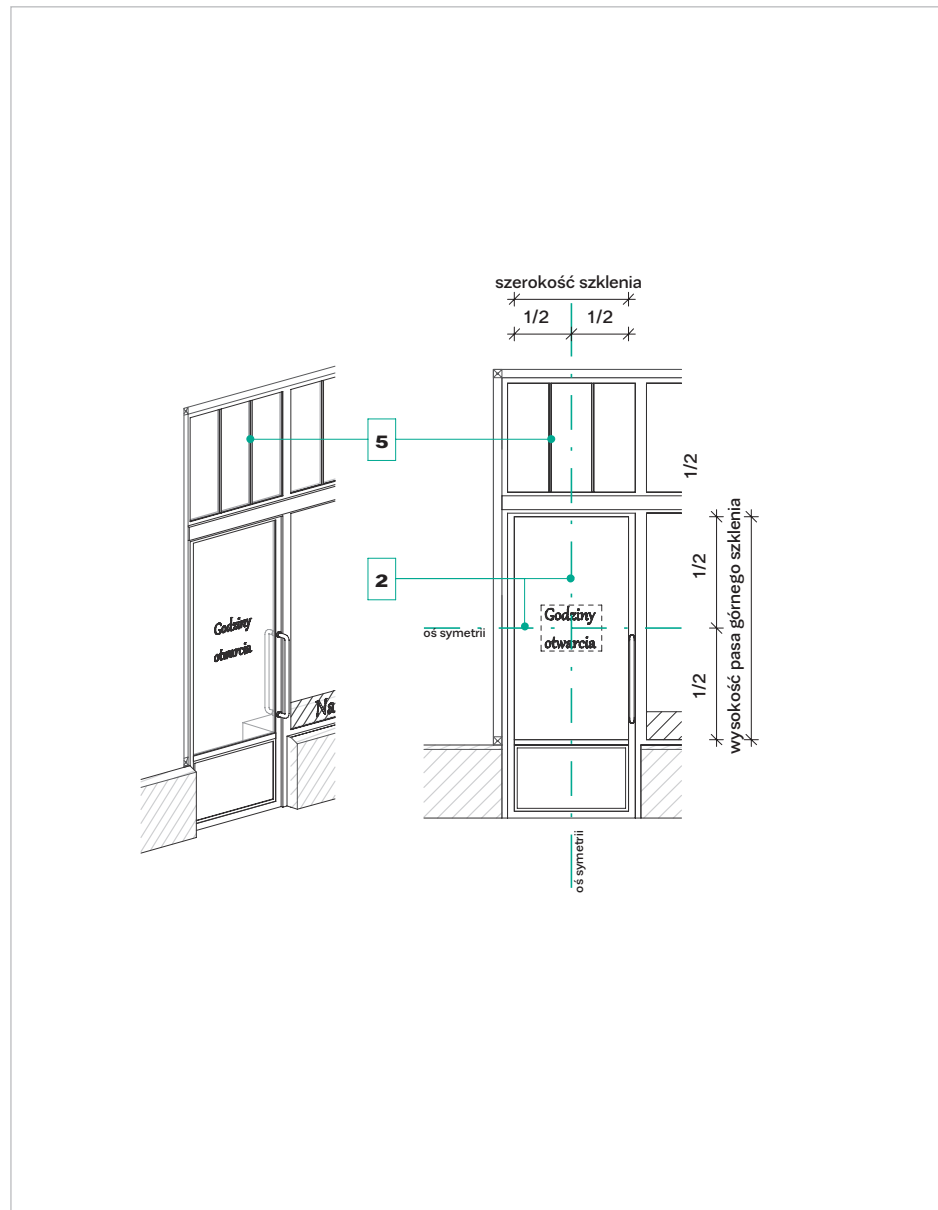

Reklama na szkleniu witryny stylizowanej (klasycyzującej)

Reklama na szkleniu drzwi witryny stylizowanej (klasycyzującej)

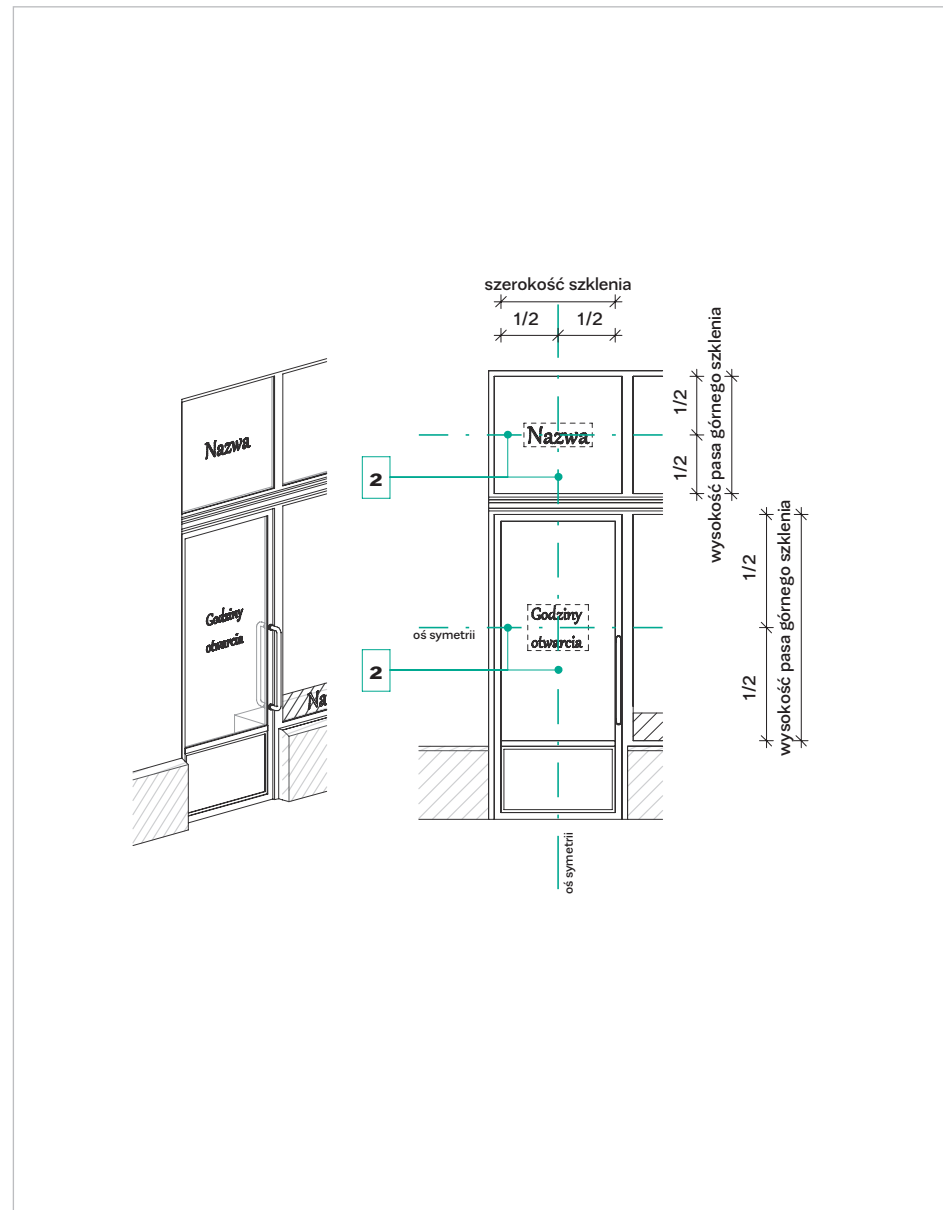
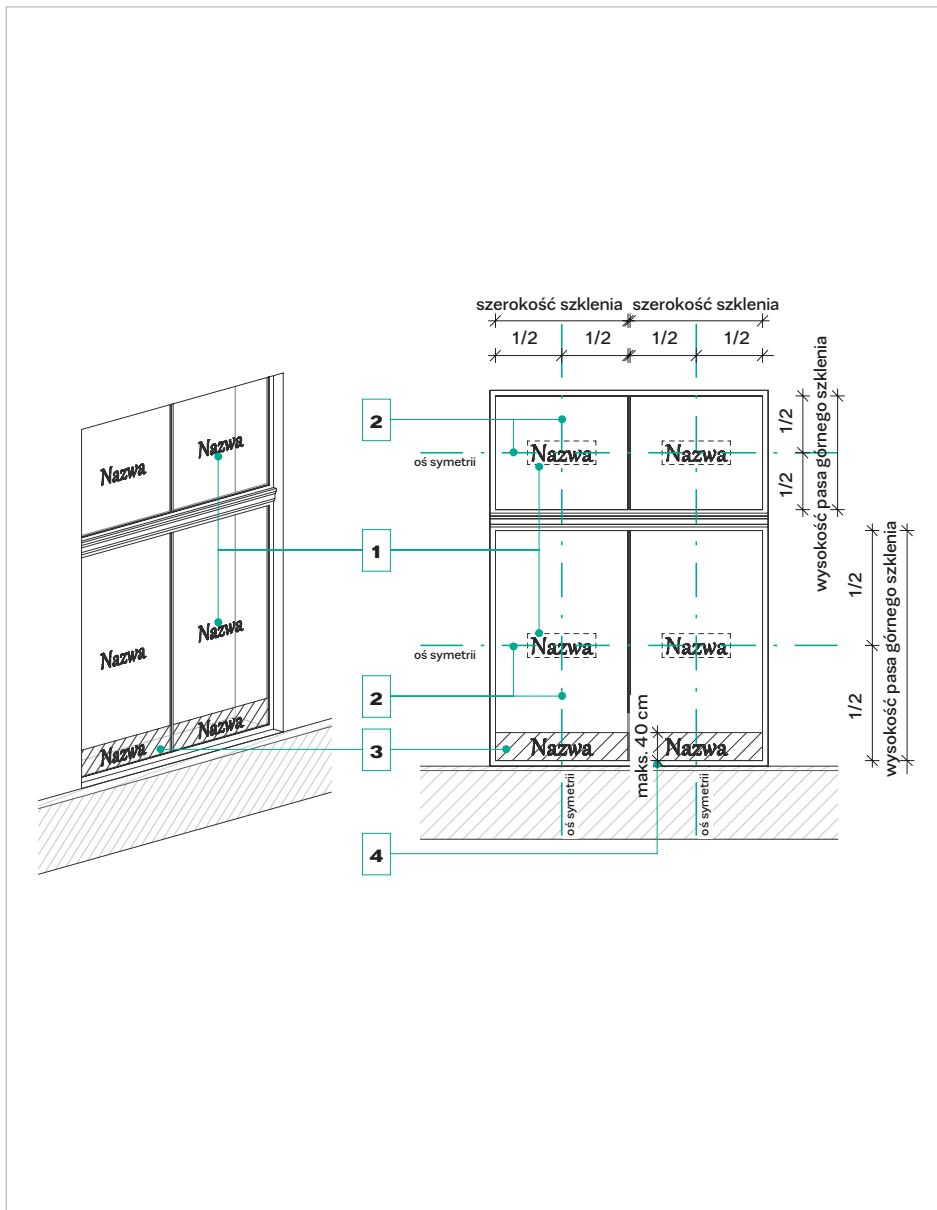

Szyld semaforowy

Wskazówki ogólne

kształt

- semafor dobierz do stylu witryny Twojego lokalu, detali architektonicznych oraz pozostałych elementów reklamowych wykorzystanych w przestrzeni elewacji
- wielkości poszczególnych elementów semaforu (szyldu i podkonstrukcji), niezależnie od jego kształtu, dostosuj do maksymalnych parametrów wskazanych dla różnych jego typów
- nie stosuj zewnętrznych świetlówek oraz montowanych do lica elewacji lamp/reflektorów oświetlających semafor
 - ! dopuszczalne jest oświetlenie wewnętrzne, jeżeli semafor wykonany jest w formie kasetonu, a litery wycinane są w powierzchni płyty czołowej kasetonu (w tym wypadku otwory należy zabezpieczyć mlecznym szkłem akrylowym lub wypełnić literami przestrzennymi)

podkonstrukcja:

- wykonana z elementów stalowych wygiętych techniką metaloplastyki – prostych bądź stylizowanych, nawiązujących do detali użytych w elewacjach budynków zabytkowych
- wykonana z profili aluminiowych lub stalowych (w wypadku szyldów o kroju nowoczesnym)

szyld:

- wiszący szyld promujący Twoją działalność zaprojektuj jako tabliczkę
- sugerujemy kształt prostokątny bądź okrągły/owalny
 - ! dopuszcza się zastosowanie innych kształtów, zgodnie z polityką i logo firmy, za zgodą konserwatora zabytków
- dopuszcza się semafor w formie kasetonu z podświetleniem wewnętrznym
 - ! kaseton wykonaj zgodnie z wytycznymi dotyczącymi kształtu, liternictwa, materiałów i kolorystyki wskazanymi w rozdziale dotyczącym kasetonów (str. 117)
 - ! nie stosuj zewnętrznych świetlówek, diod, oświetlenia pulsującego ani węzów ledowych
- semafor w pasie reklamowym zawieś tak, żeby był on widoczny w przestrzeni ulicy

liternictwo

- czcionki nośników reklamowych dla jednego lokalu powinny mieć jednakowy krój
- używaj czcionek zarówno prostych, skromnych, jak i ozdobnych – dobierz ich styl do witryny Twojego lokalu i charakteru całej elewacji
 - ! przykłady czcionek minimalistycznych: *Bariol, Fahkwang, Work Sans*
 - ! przykłady czcionek klasycznych: *Butler, Cinzel, Playfair Display SC*
 - ! przykłady czcionek ozdobnych: *Charmonman, Great Vibes, Petit Formal Script*
 - ! w przypadku przedsiębiorstw posiadających spójną identyfikację wizualną pod względem liternictwa użytego w elementach reklamowych, na skalę krajową bądź międzynarodową, każdorazowo kroje wykorzystywanych czcionek należy konsultować z odpowiednim konserwatorem zabytków
- bogata czcionka o zaokrąglonych kształtach kontrastuje z pionowymi i poziomymi podziałami klasycznej elewacji historycznej
- prosta, regularna, skromna czcionka oddaje założenia stylów klasycznych
- ozdobny krój czcionek podkreśla bogate zdobnictwo detali elewacji budynku

materiał

podkonstrukcja:

- profil stalowy wykonany w technice metaloplastyki
- prosty profil aluminiowy lub stalowy

szyld:

- pleksi
- dibond
- blacha
- aluminium
- mosiądz
- drewno
- szkło / szkło akrylowe

kolorystyka

podkonstrukcja/szyld:

- całość podkonstrukcji musi być utrzymana w jednej, spójnej kolorystyce
- kolorystyka neutralna – np. kość słoniowa, czerń, beż, brąz, szarość, grafit
- kolory metali – np. złoto, patyna, srebro
- kolorystyka wszystkich nośników reklamowych w obrębie elewacji powinna być spójna
- ! nie dopuszcza się stosowania mocnych i jaskrawych kolorów

- 1 zamontuj semafor tak, żeby poziomy element podkonstrukcji mocowania znajdował się w pasie reklamowym lub na wyznaczonej przez niego wysokości
- 2 odległość od zewnętrznej krawędzi witryny do osi semafora powinna wynosić minimum 20 cm
! zaleca się montaż semafora w osi ściany
- 3 odległość od poziomu posadzki do dolnej krawędzi semafora powinna wynosić nie mniej niż 250 cm
- 4 umieszczaj semafor w centrum przeznaczonych dla niego miejsca

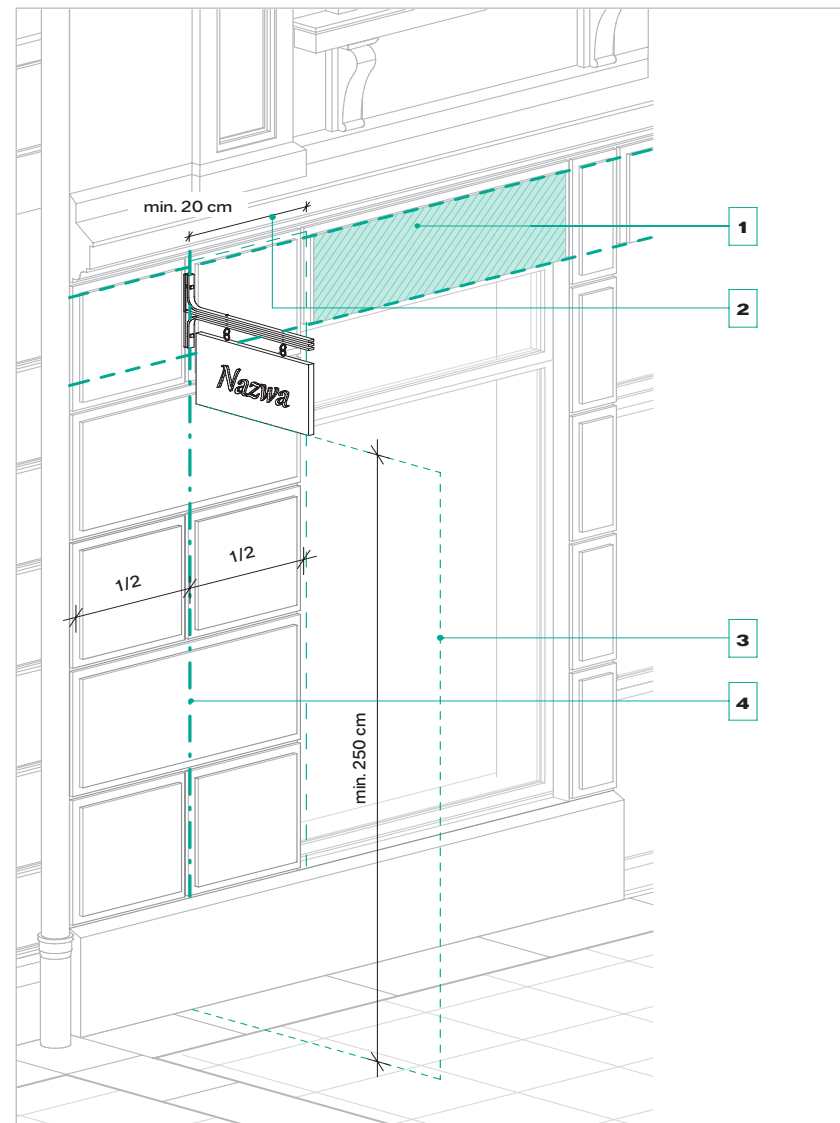

Szyld semaforowy stylizowany – klasycyzujący

Semafor wiszący

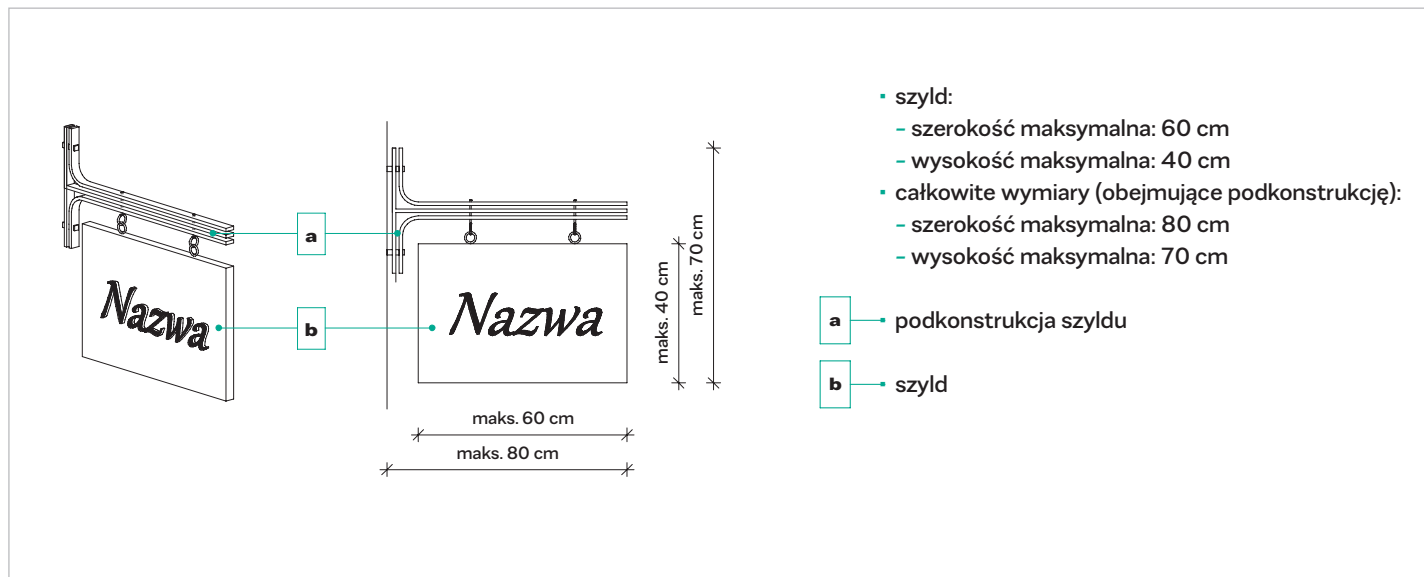

Semafor mocowany trwale

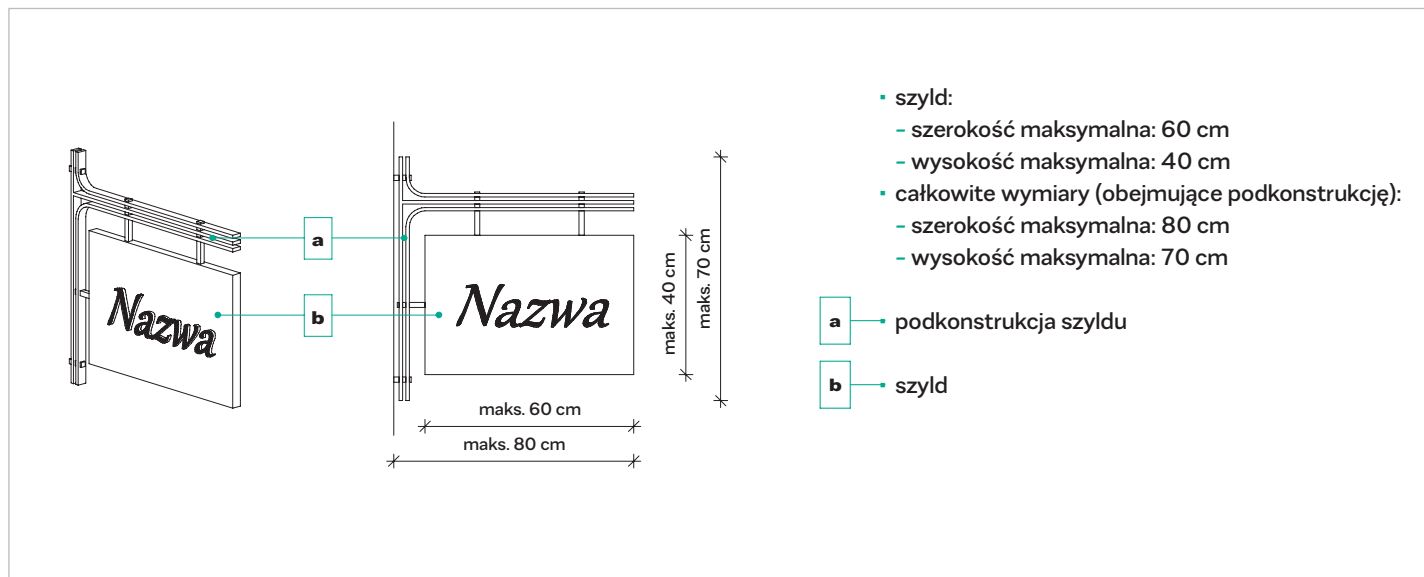

Szyld semaforowy stylizowany – ozdobny

Semafor wiszący

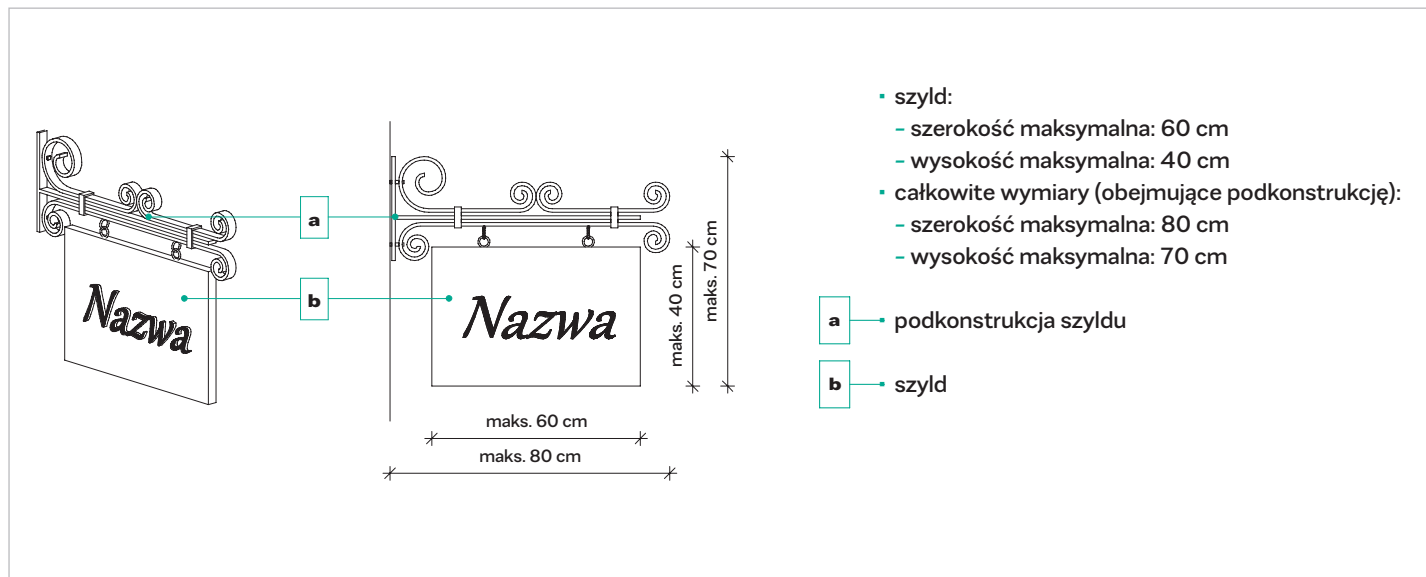

Semafor mocowany trwale

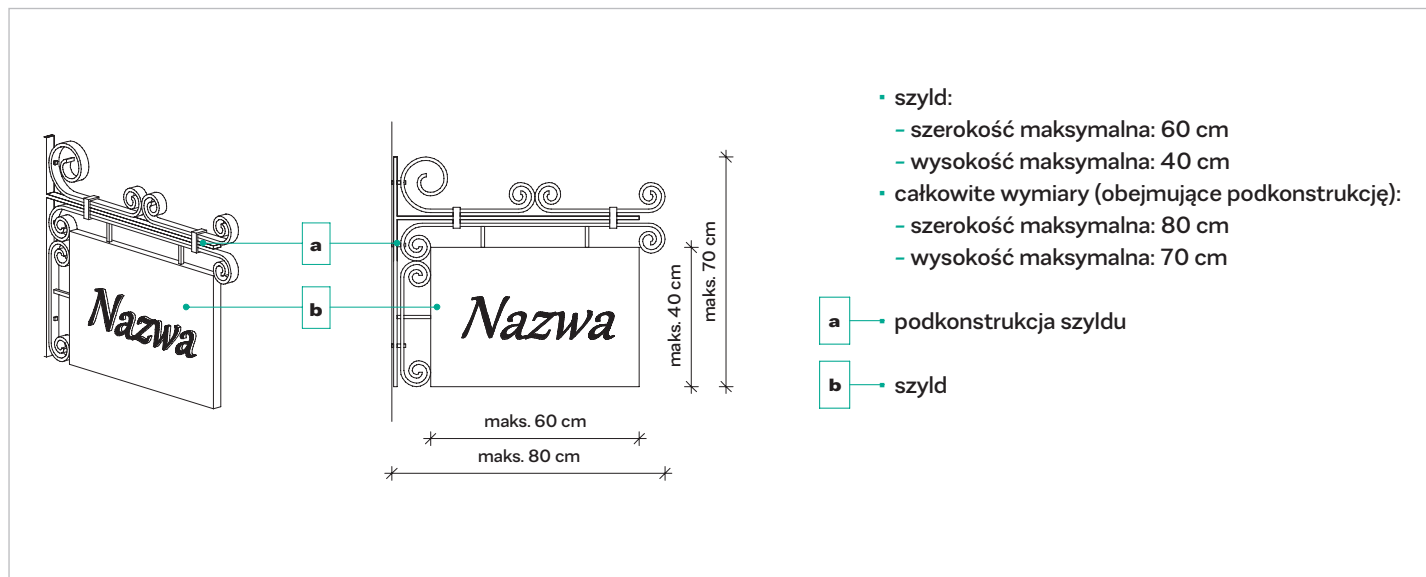

Szyld semaforowy stylizowany – klasycyzujący

Semafor wiszący

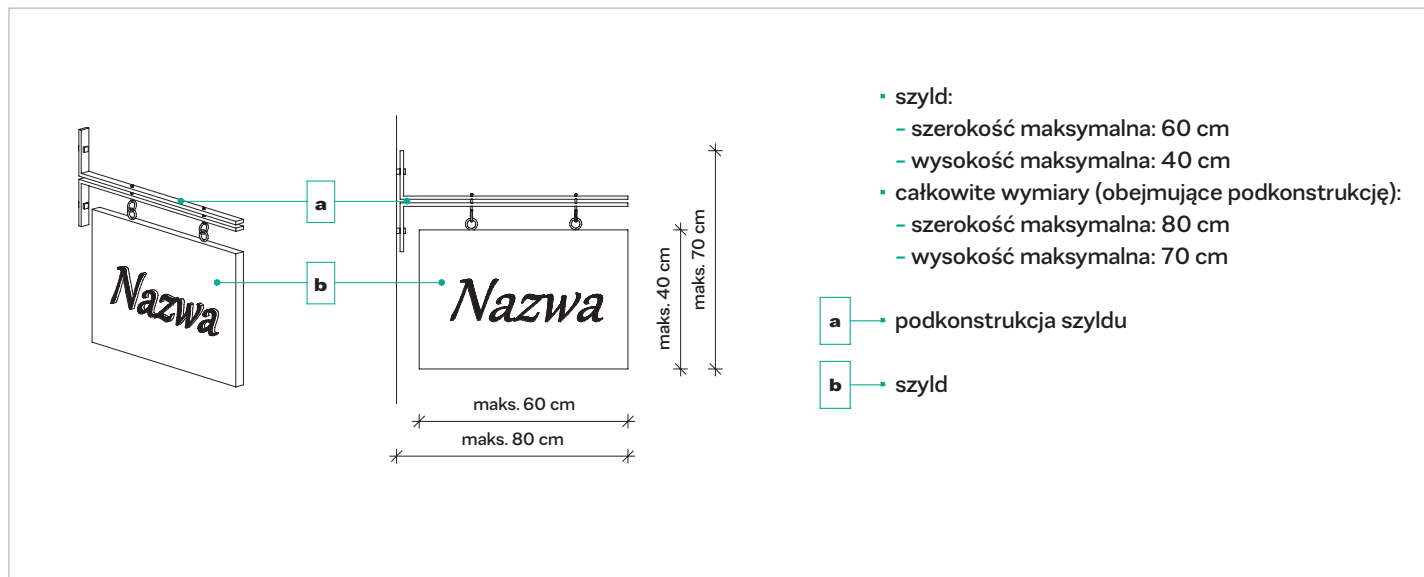

Semafor mocowany trwale

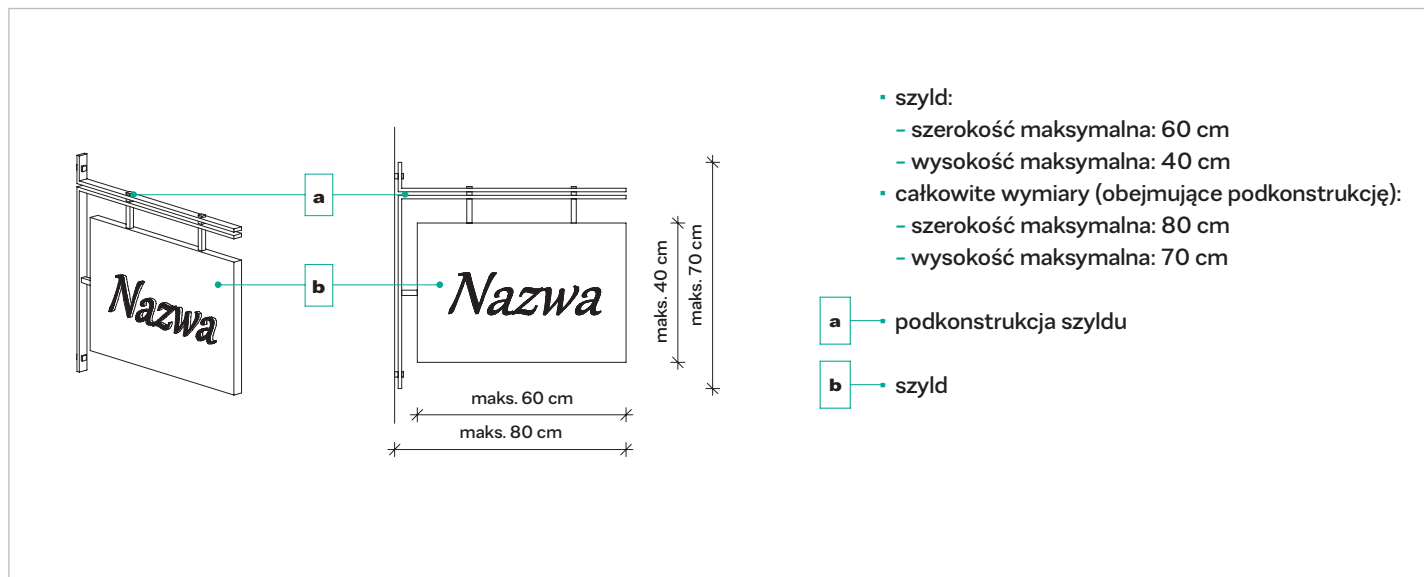

Semafor mocowany trwale
w formie kasetonu

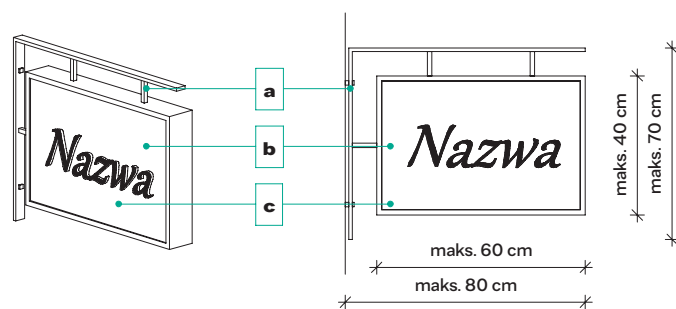

- kaseton:
 - szerokość maksymalna: 60 cm
 - wysokość maksymalna: 40 cm
 - grubość maksymalna: 8 cm
- całkowite wymiary (obejmujące podkonstrukcję):
 - szerokość maksymalna: 80 cm
 - wysokość maksymalna: 70 cm

- a** → podkonstrukcja szyldu
- b** → szyld
- c** → podświetlenie wewnątrz kasetonu

Neony

Wskazówki ogólne

- oświetlenie neonowe może być stosowane tylko dla lokali otwartych w godzinach nocnych
- należy ukryć przewody zasilające (zarówno przy montażu na zewnątrz lokalu, jak i na witrynie)
 - ! *przewody mogą być prowadzone w profilach podkonstrukcji neonu*

wymiary

- wymiary neonu powinny być dostosowane do przestrzeni, w której ma on zostać zamontowany
- jeżeli projektowany neon jest montowany na elewacji lub wewnątrz witryny za pośrednictwem szyldu bądź kasetonu, kieruj się zasadami i wskazówkami odnoszącymi się do tych elementów reklamowych
 - ! *szczegółowe informacje na ten temat znajdziesz na stronie 146*
- jeżeli projektowany neon jest montowany płasko na elewacji lub wewnątrz witryny, kieruj się zasadami i wskazówkami odnoszącymi się do liter przestrzennych
 - ! *szczegółowe informacje na ten temat znajdziesz na stronie 122*
- jeżeli neon jest montowany prostopadle do lica elewacji, kieruj się zasadami i wytycznymi odnoszącymi się do szylków semaforowych
 - ! *szczegółowe informacje na ten temat znajdziesz na stronie 136*
- za zgodą odpowiedniego konserwatora zabytków dopuszcza się możliwość lokalizacji neonów mocowanych do konstrukcji wspornikowej, powyżej poziomu pasa parteru budynku (wyznaczonej najczęściej gzymsem międzykondygnacyjnym)
 - ! *wymiary i dokładne miejsce montażu należy każdorazowo ustalić z odpowiednim konserwatorem zabytków*

kształt

- stosuj rury szklane, wygięte w kształt liter lub znaków graficznych

liternictwo

- używaj czcionek zarówno prostych, skromnych, jak i ozdobnych – dobierz ich styl do witryny Twojego lokalu i charakteru całej elewacji

! *przykłady czcionek minimalistycznych: Bariol, Fahkwang, Work Sans*

! *przykłady czcionek klasycznych: Butler, Cinzel, Playfair Display SC*

! *przykłady czcionek ozdobnych: Charmonman, Great Vibes, Petit Formal Script*

! *w przypadku przedsiębiorstw posiadających spójną identyfikację wizualną pod względem liternictwa użytego w elementach reklamowych, na skalę krajową bądź międzynarodową, każdorazowo kroje wykorzystywanych czcionek należy konsultować z odpowiednim konserwatorem zabytków*

- bogata czcionka o zaokrąglonych kształtach kontrastuje z pionowymi i poziomymi podziałami klasycznej elewacji historycznej
- prosta, regularna, skromna czcionka oddaje założenia stylów klasycznych
- ozdobny krój czcionek podkreśla bogate zdobnictwo detali elewacji budynku

materiał

podkonstrukcja:

- profile stalowe
- profile aluminiowe

elementy świecące:

- rury szklane wypełnione gazem szlachetnym

kolorystyka

podkonstrukcja:

- całość podkonstrukcji musi być utrzymana w jednej, spójnej kolorystyce
- stosuj kolory umożliwiające zamaskowanie podkonstrukcji neonu
 - ! *przy montażu płasko na elewacji zaleca się wybór koloru tożsamego z użytym na fasadzie parteru*

elementy świecące:

- pełna paleta kolorów

- 1 wysięgniki i szyldy semaforowe z neonowym liternictwem umieszczaj na elewacjach zgodnie z zasadami przyjętymi dla szyldów semaforowych
! szczegółowe informacje na ten temat znajdziesz na stronie 136
- 2 stosuj jedynie szyldy semaforowe oraz wysięgniki trwale mocowane do elewacji budynku

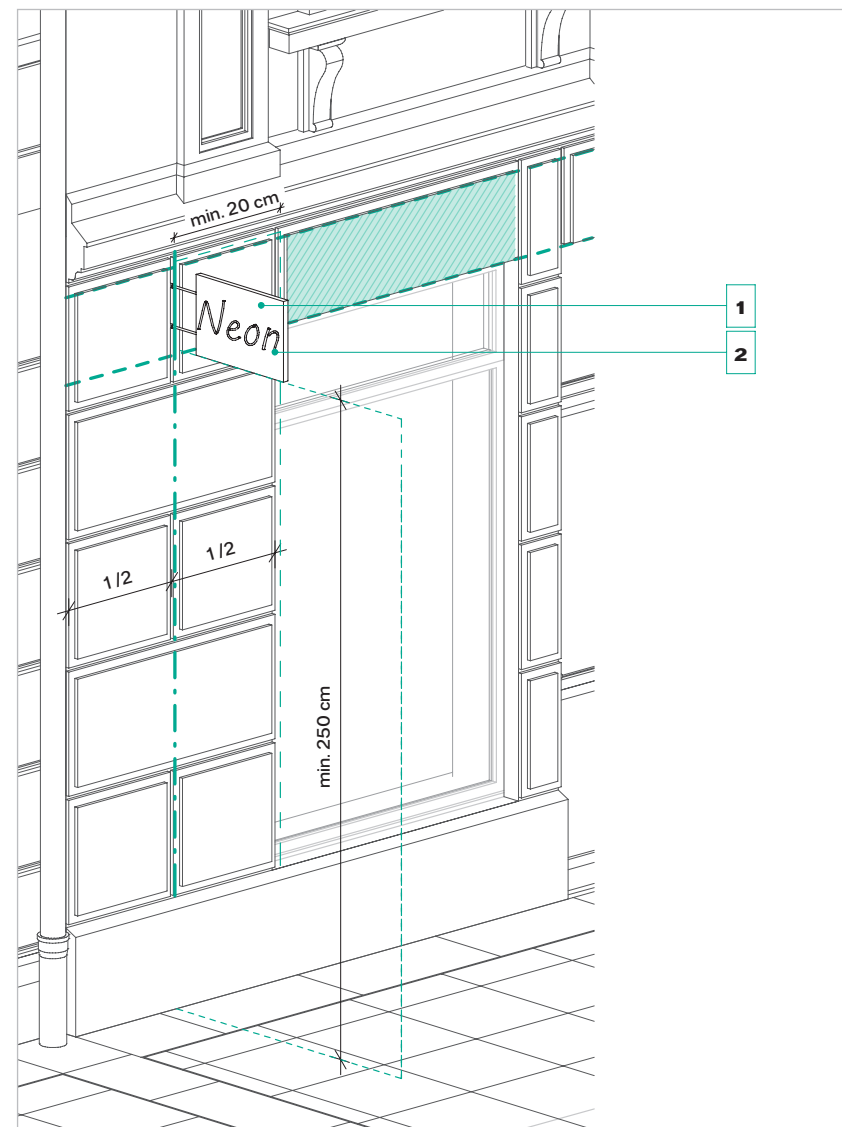

Neony c.d.

Neon na podkonstrukcji wysięgnikowej

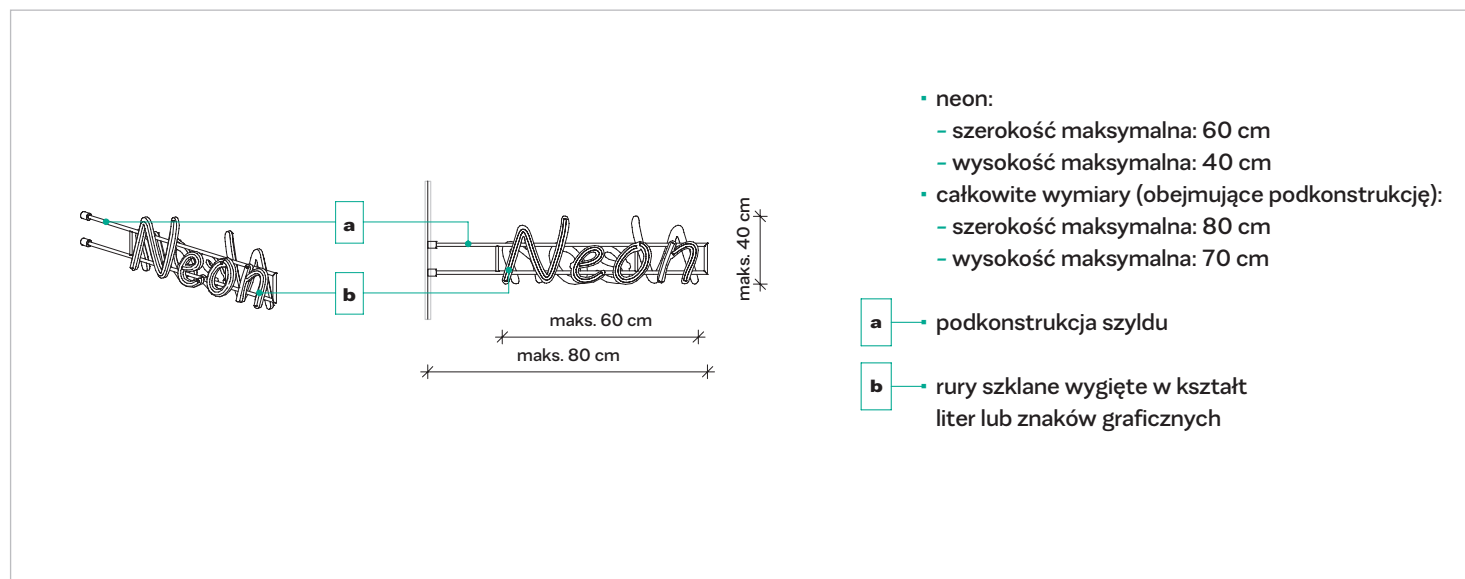

Neon na szyldzie semaforowym

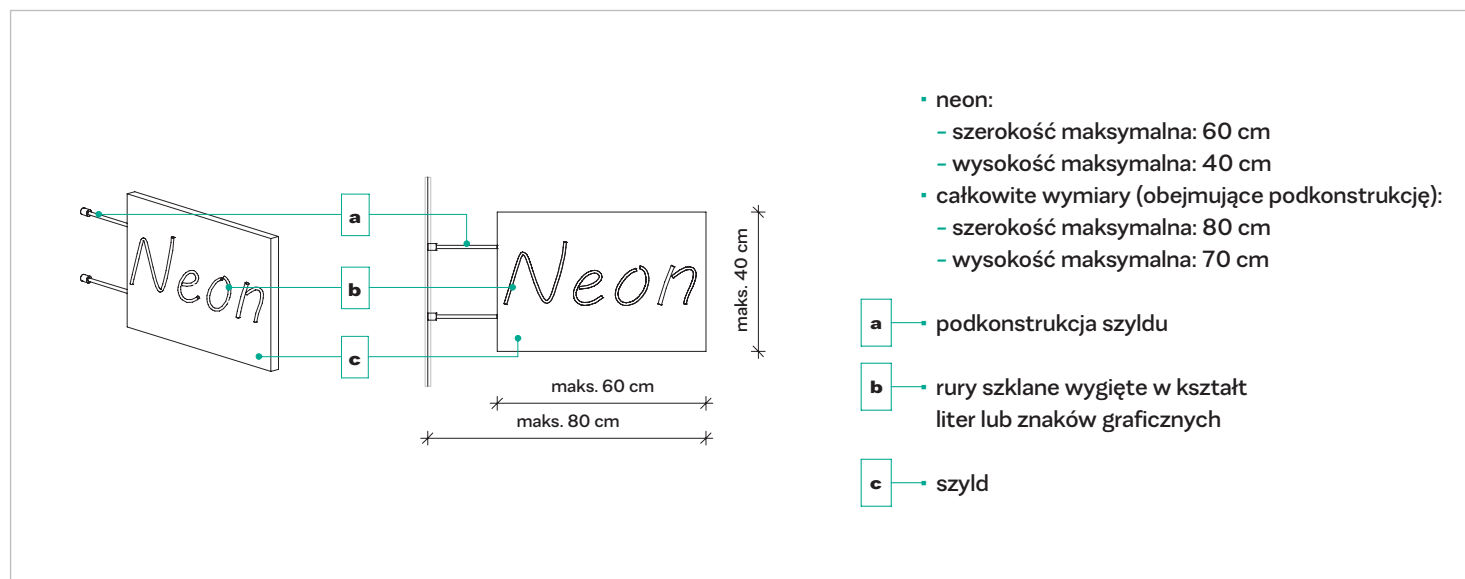

Neon na podkonstrukcji

- 1 → neonowe liternictwo lub logo umieszczaj na elewacjach zgodnie z zasadami przyjętymi dla liter przestrzennych
! *szczegółowe informacje na ten temat znajdziesz na stronie 122*
- 2 → neonowe liternictwo lub logo umieszczaj wewnątrz witryny zgodnie z zasadami przyjętymi dla liter przestrzennych
! *szczegółowe informacje na ten temat znajdziesz na stronie 122*
- 3 → w przeciwieństwie do liter przestrzennych neonowe znaki mogą być mocowane do elewacji za pośrednictwem widocznej podkonstrukcji
! *staraj się, aby podkonstrukcja była możliwie jak najmniej widoczna – sugerowanym rozwiązaniem jest ujednolicenie kolorystyki z tą wykorzystaną w parterowym pasie elewacji*

Neon na własnej podkonstrukcji mocowany po wewnętrznej stronie witryny

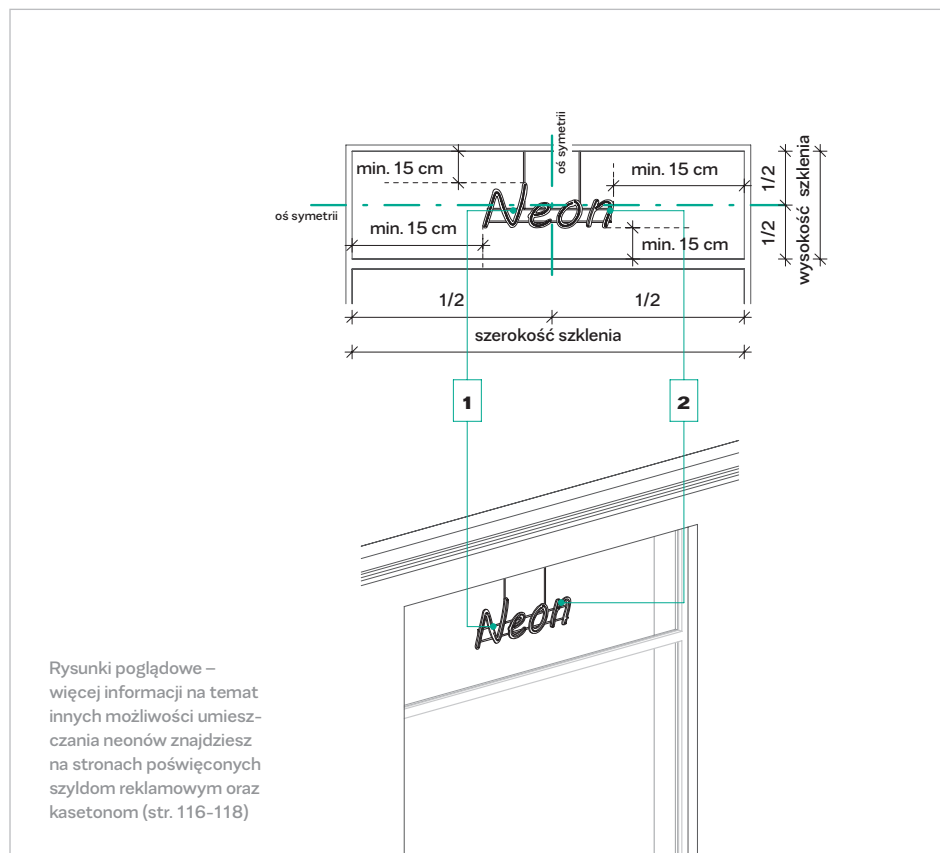

Neon na własnej podkonstrukcji mocowany nad witrynami

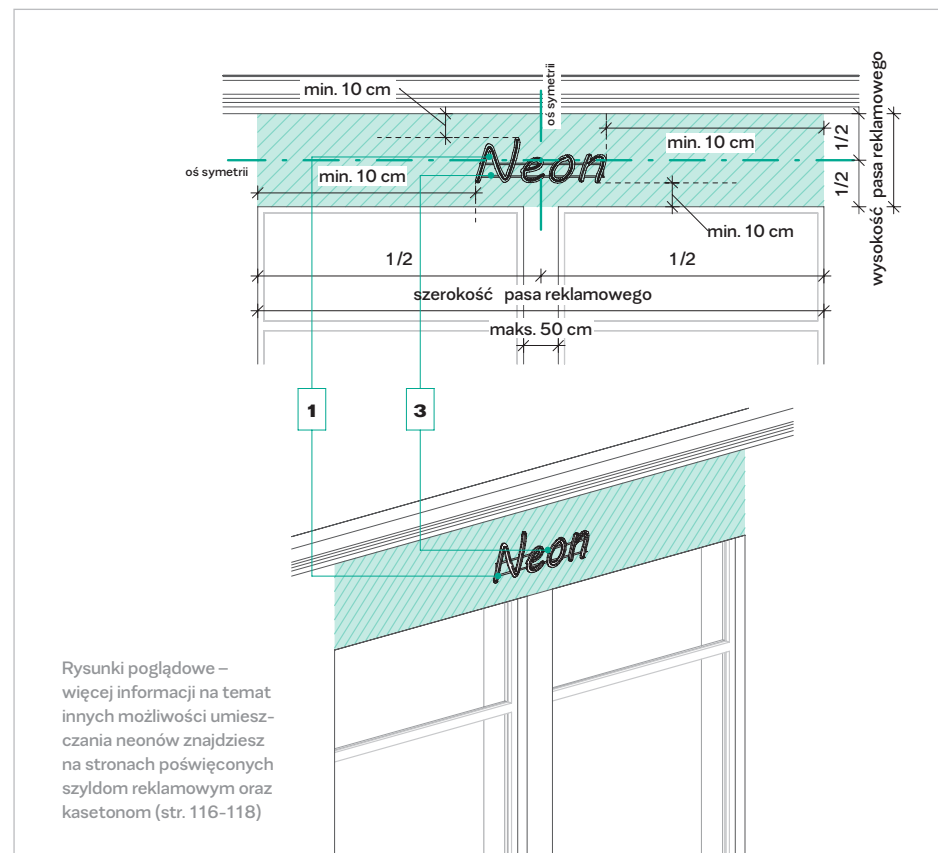

Neon na szyldzie reklamowym

- 1 neonowe liternictwo z nazwą lokalu lub jego logo umieszczaj centralnie na szyldzie
- 2 szyldy z neonowym liternictwem umieszczaj wewnątrz witryny zgodnie z zasadami przyjętymi dla szyldów reklamowych
! *szczegółowe informacje na ten temat znajdziesz na stronie 116*
- 3 szyldy z neonowym liternictwem umieszczaj na elewacjach zgodnie z zasadami przyjętymi dla szyldów reklamowych
! *szczegółowe informacje na ten temat znajdziesz na stronie 116*

Neon na szyldzie reklamowym / kasetonie po wewnętrznej stronie witryny

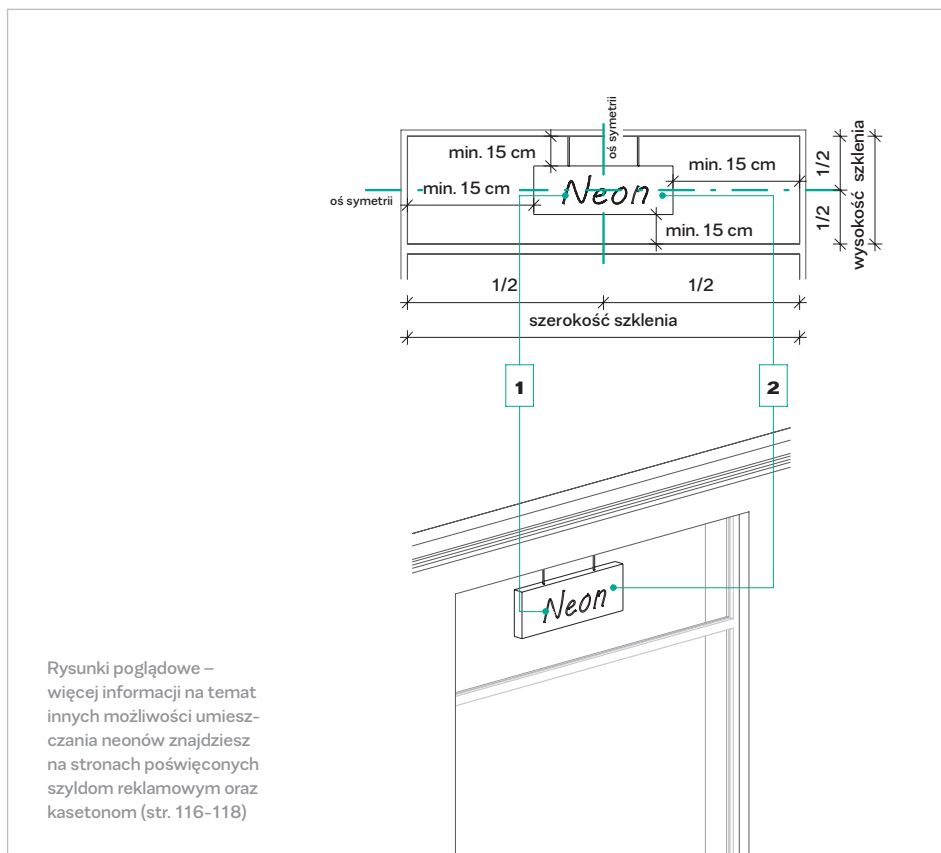

Neon na kasetonie

- 1 neonowe liternictwo z nazwą lokalu lub jego logo umieszczaj centralnie w przestrzeni kasetonu
- 2 szyldy z neonowym liternictwem umieszczaj wewnątrz witryny zgodnie z zasadami przyjętymi dla szyldów reklamowych
! *szczegółowe informacje na ten temat znajdziesz na stronie 116*
- 3 kasetony z neonowym liternictwem umieszczaj na elewacjach zgodnie z zasadami przyjętymi dla kasetonów
! *szczegółowe informacje na ten temat znajdziesz na stronie 117*

Neon na szyldzie reklamowym / kasetonie nad witrynami

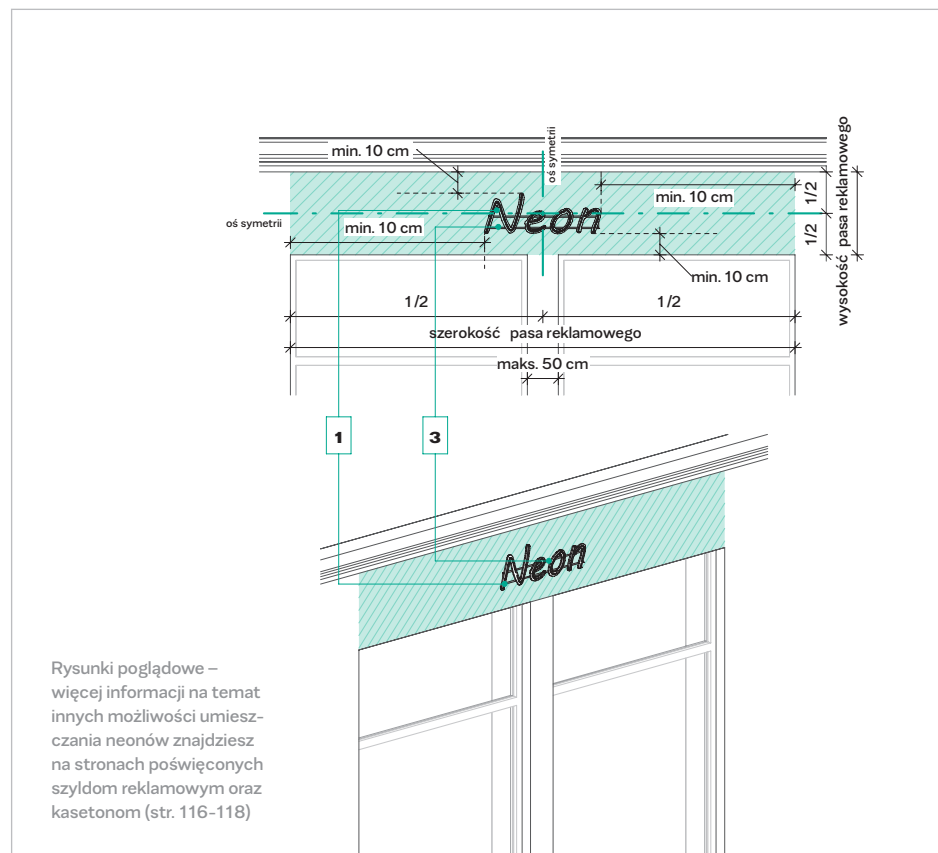

Stojak na menu

Wskazówki ogólne

- ! stosuj tylko w lokalach gastronomicznych
- ! obowiązuje jeden stojak dla jednego lokalu (niezależnie od tego czy lokal posiada sezonowy ogródek)

wymiary

- gablota:
 - szerokość maksymalna: 60 cm
 - wysokość maksymalna: 40 cm
- podkonstrukcja – nogi:
 - wysokość: 115 cm

kształt

- dość prosty styl, który pasuje do bogatych witryn klasycystycznych
- stylistycznie stojak powinien nawiązywać do elementów reklamowych wykorzystywanych w przestrzeni elewacji (takich jak np. szyld, semafor)

materiał

- gablota:
 - drewno
 - profile stalowe
 - żeliwo
 - metaloplastyka
- ! gablota powinna być przykryta pleksi lub szkłem w celu zabezpieczenia jej wnętrza przed warunkami atmosferycznymi
- podkonstrukcja:
 - drewno
 - profile stalowe
 - żeliwo
 - metaloplastyka

kolorystyka

- kolorystyka stojaka i szyldu semaforowego powinna być spójna

rama gabloty:

- materiały naturalne – np. drewno
- kolory neutralne – np. kość słoniowa, czerń, beż, brąz, szarość, grafit
- kolory metali – np. złoto, patyna, srebro

podkonstrukcja:

- materiały naturalne – np. drewno
- kolory neutralne – np. kość słoniowa, czerń, beż, brąz, szarość, grafit
- kolory metali – np. złoto, patyna, srebro

Stojak minimalistyczny

- 1 → szkło/pleksi
- 2 → gablota
- 3 → podkonstrukcja – nogi

! elementy gabloty i jej podkonstrukcji wykonaj z profili stalowych bądź żeliwnych

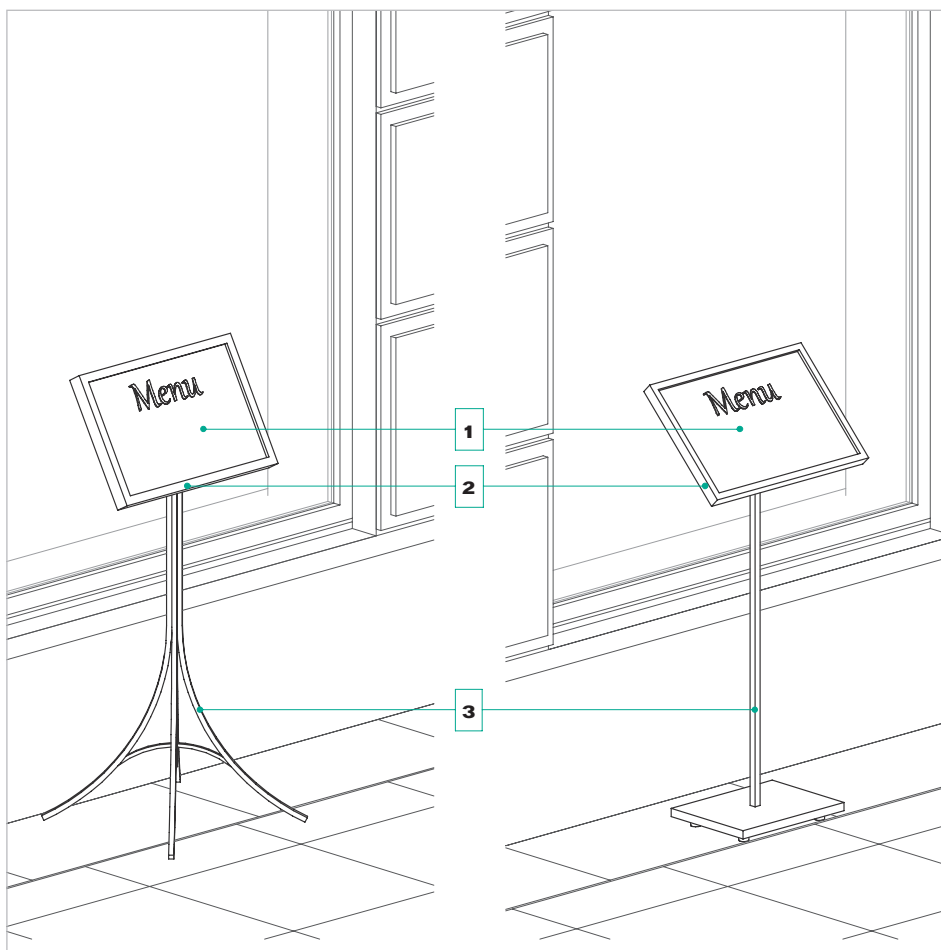

Stojak ozdobny

- 1 → szkło/pleksi
- 2 → gablota
- 3 → podkonstrukcja – nogi
- 4 → elementy dekoracyjne

! elementy gabloty i jej podkonstrukcji wykonaj z profili stalowych bądź żeliwnych
! elementy dekoracyjne wykonaj techniką metaloplastyki

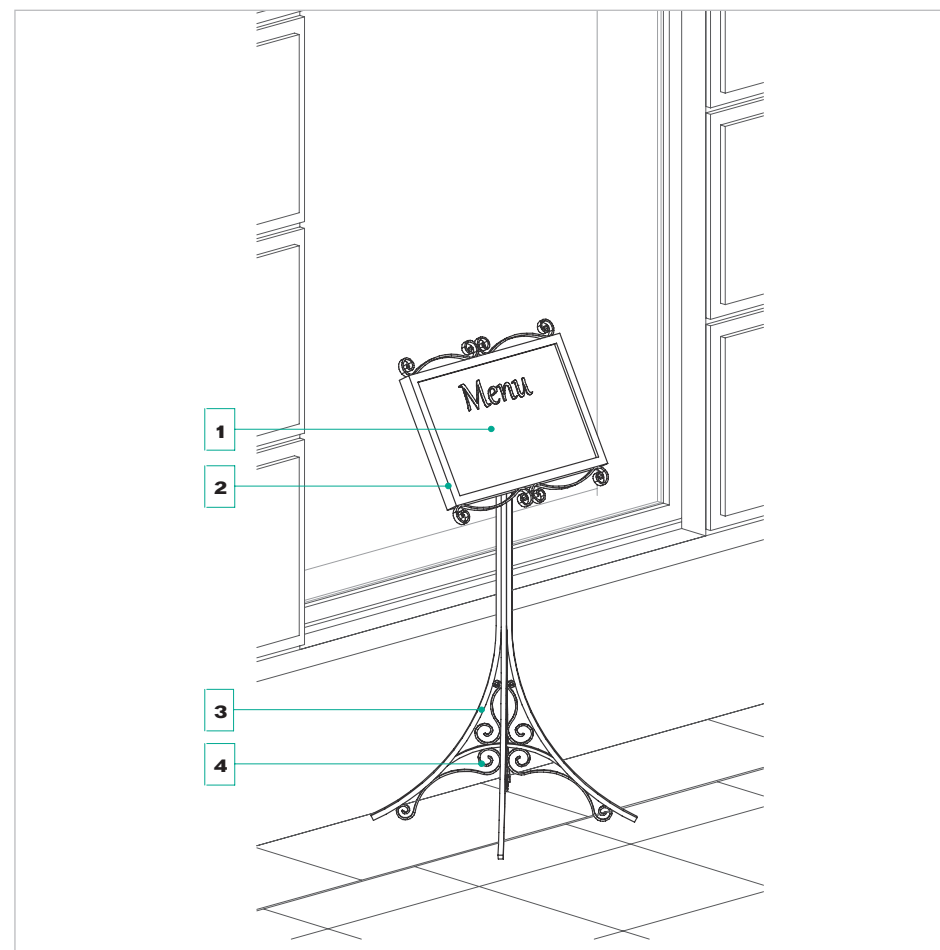

Stojak klasycyzujący

- 1 szkło/pleksi
- 2 gablota
- 3 podkonstrukcja – nogi

! elementy gabloty i jej podkonstrukcji wykonaj z drewna – materiał ten doskonale współgra z klasycyzującymi formami

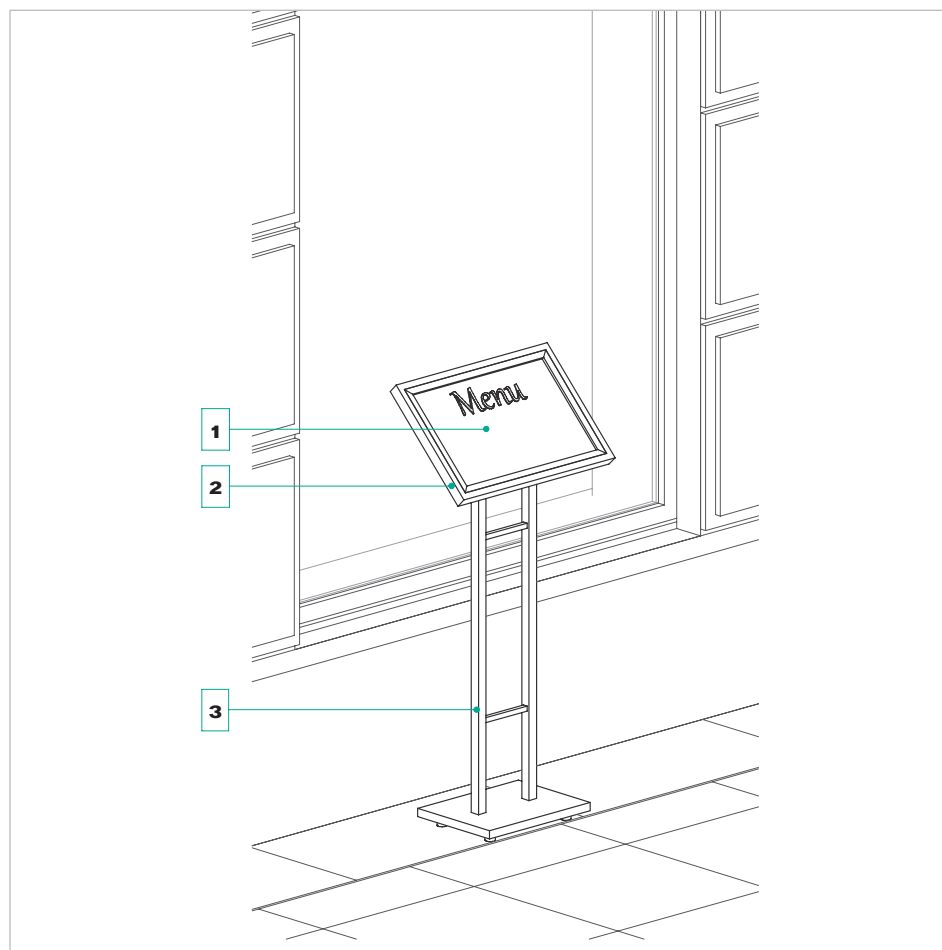

Gablota wisząca

Wskazówki ogólne

wymiary

- szerokość maksymalna: 60 cm
- wysokość maksymalna: 40 cm
- grubość maksymalna: 12 cm

kształt

- projektując gablotę, nawiąż jej kształtem do witryny Twojego lokalu oraz innych elementów reklamowych – inspiracją mogą być detale architektoniczne elewacji budynku
- gablota może mieć bardziej klasyczny lub dekoracyjny krój w zależności od wystroju elewacji
- minimalistyczne gabloty stosuj w wypadku elewacji budynków współczesnych lub dla spójności stylistycznej z pozostałymi elementami reklamowymi

materiał

rama gabloty:

- drewno
- metal

szyba:

- szkło bezpieczne
- bezbarwne pleksi

kolorystyka

- kolorystyka gabloty wiszącej powinna być spójna z zastosowaną w witrynie

rama gabloty:

- materiały naturalne – np. drewno
- kolory neutralne – np. kość słoniowa, czerń, beż, brąz, szarość, grafit
- kolory metali – np. złoto, patyna, srebro

- 1 gablotę umieszczaj pionowo lub poziomo
- 2 gablota powinna być zlokalizowana centralnie względem miejsca podwieszenia na elewacji (zgodnie z oznaczoną osią symetrii)
- 3 staraj się, aby centralny punkt gabloty znajdował się na poziomie wzroku człowieka – ok. 160 cm od poziomu posadzki
! przy lokalizacji zwróć uwagę na elementy wystroju elewacji, takie jak np. boniowanie
! umieszczaj gabloty pomiędzy boniami, by jak najlepiej wpisywały się w ich podziały
- 4 jeżeli szerokość miejsca na gablotek jest mniejsza niż 60 cm, menu umieść na stojaku lub wewnątrz lokalu

Gablota klasycyzująca

! elementy gabloty i jej podkonstrukcji wykonaj z drewna – materiał ten doskonale współgra z klasycyzującymi formami

Gablota pionowa

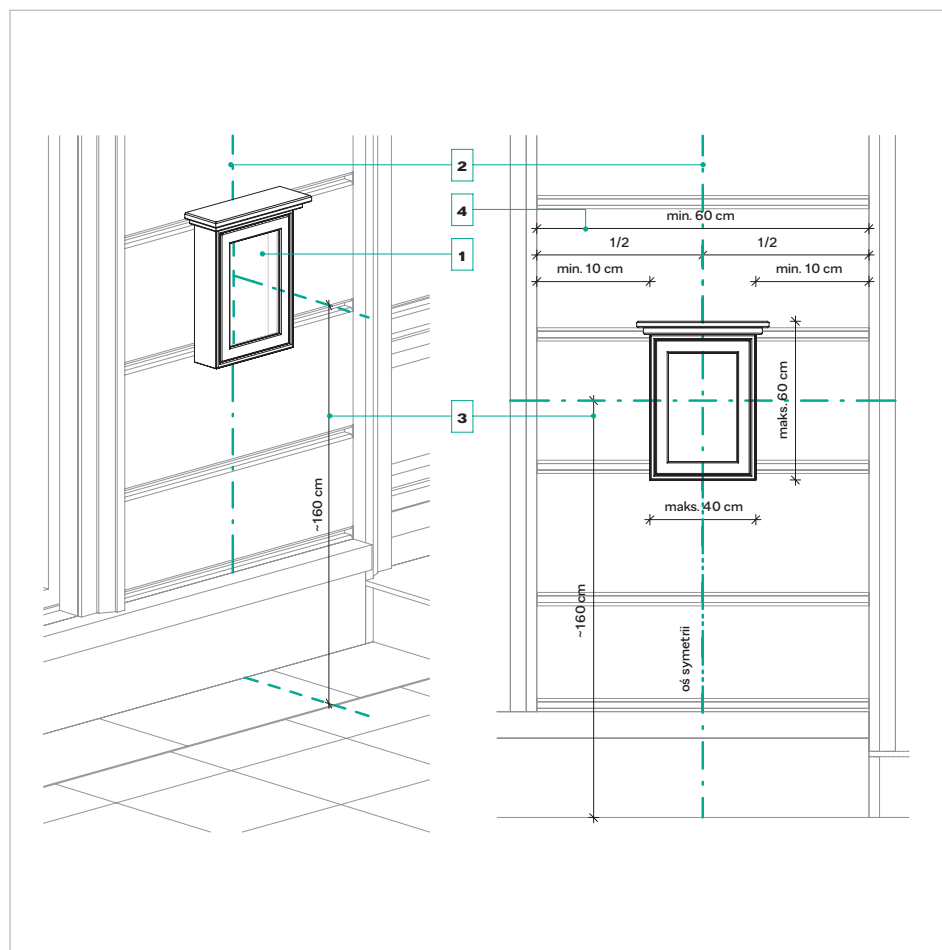

Gablota pozioma

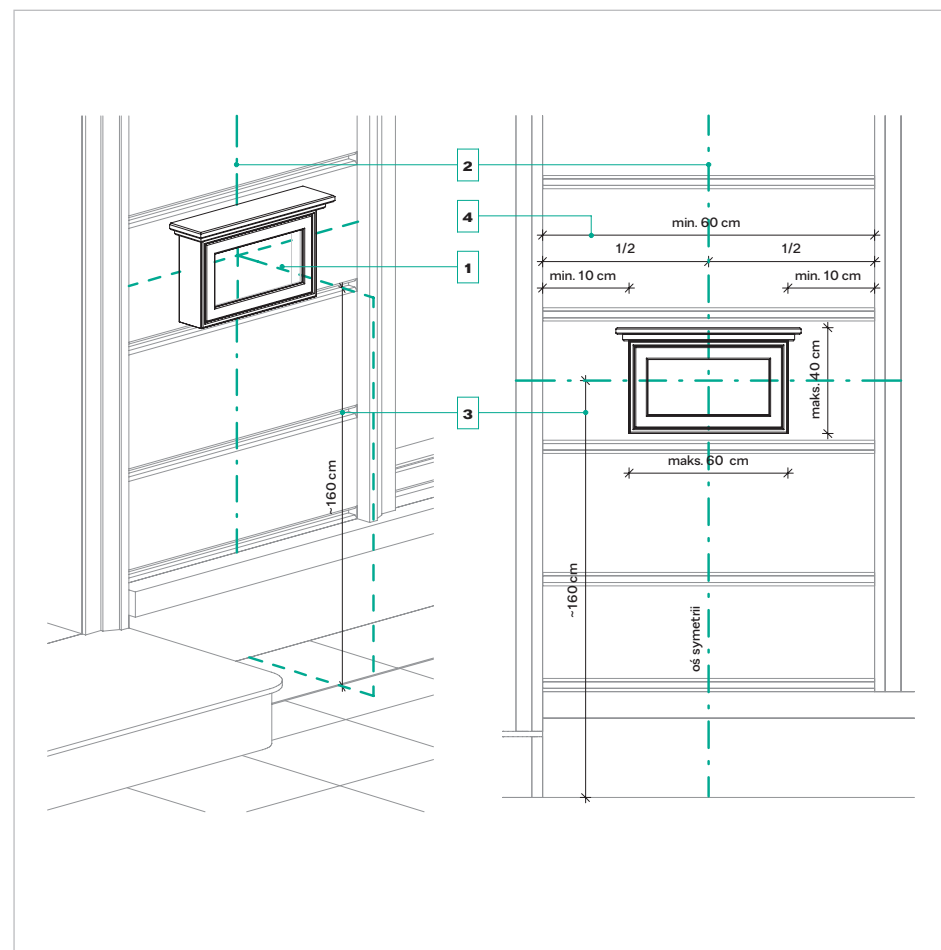

Gablota prosta

! elementy gabloty i jej podkonstrukcji wykonaj z drewna – materiał ten doskonale współgra z klasycyzującymi formami detali architektonicznych elewacji budynków

Gablota pionowa

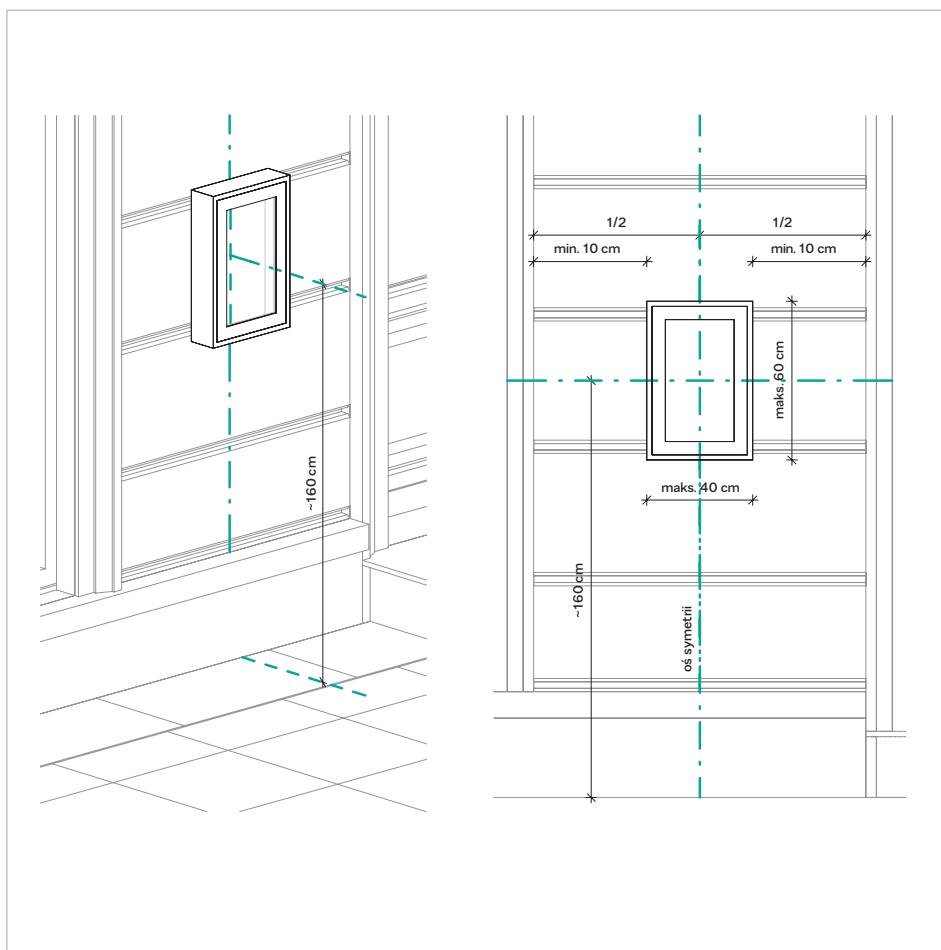

Gablota pozioma

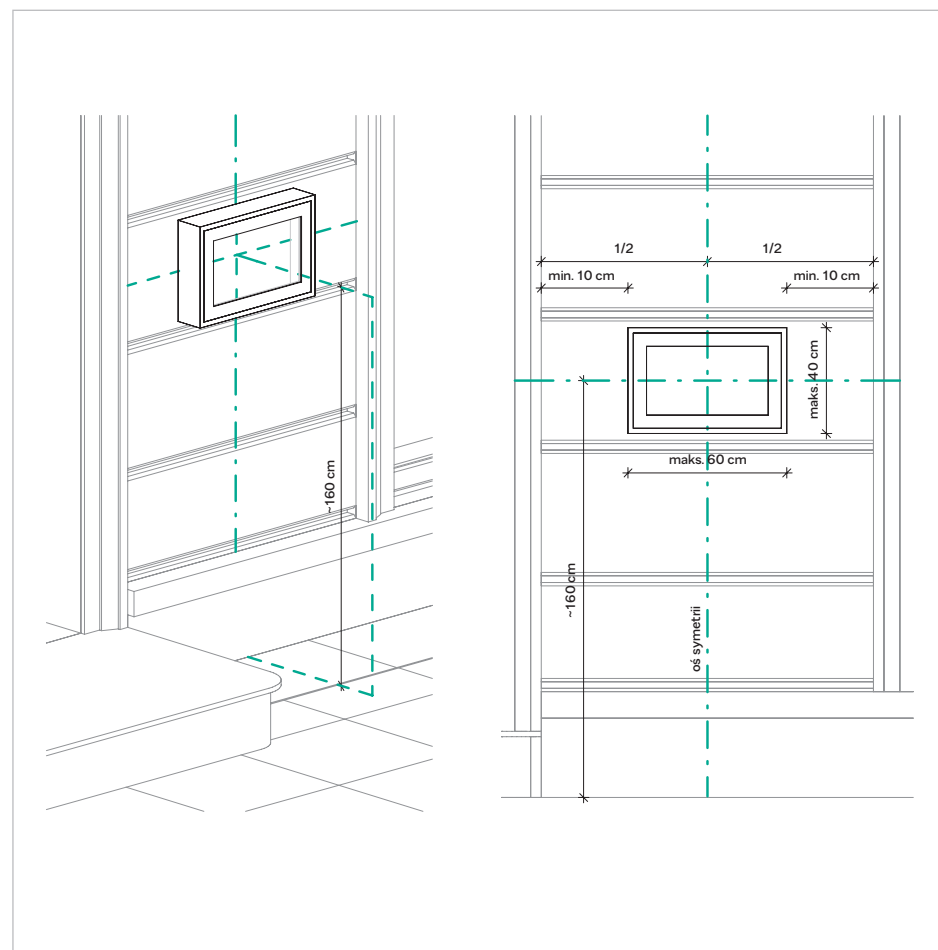

Gablota minimalistyczna

! elementy gabloty i jej podkonstrukcji wykonaj z profili stalowych

Gablota pionowa

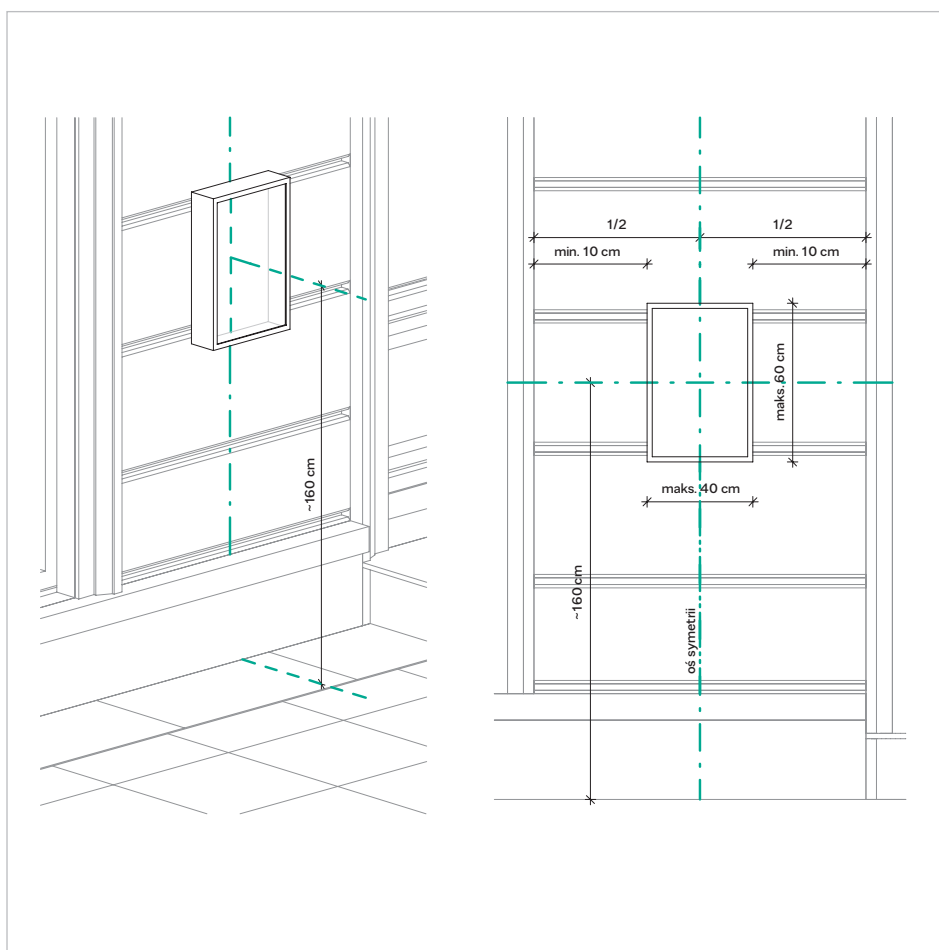

Gablota pozioma

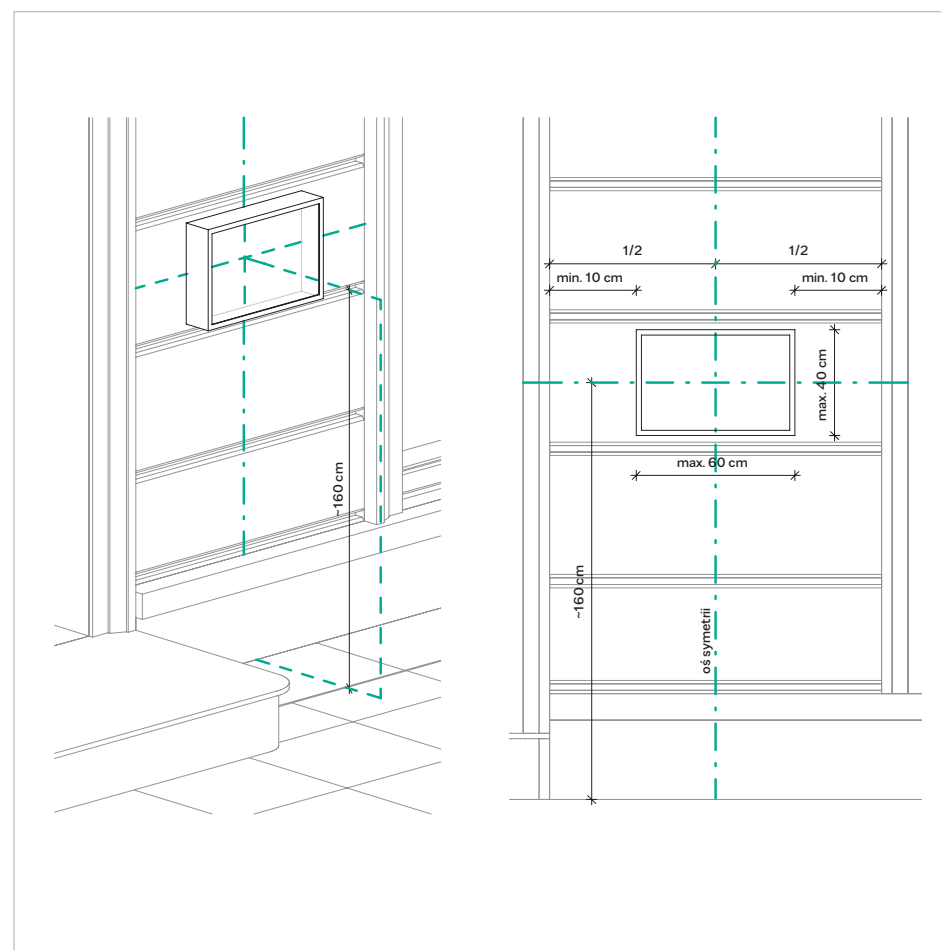

Procedura

Montaż urządzeń reklamowych na elewacjach budynków

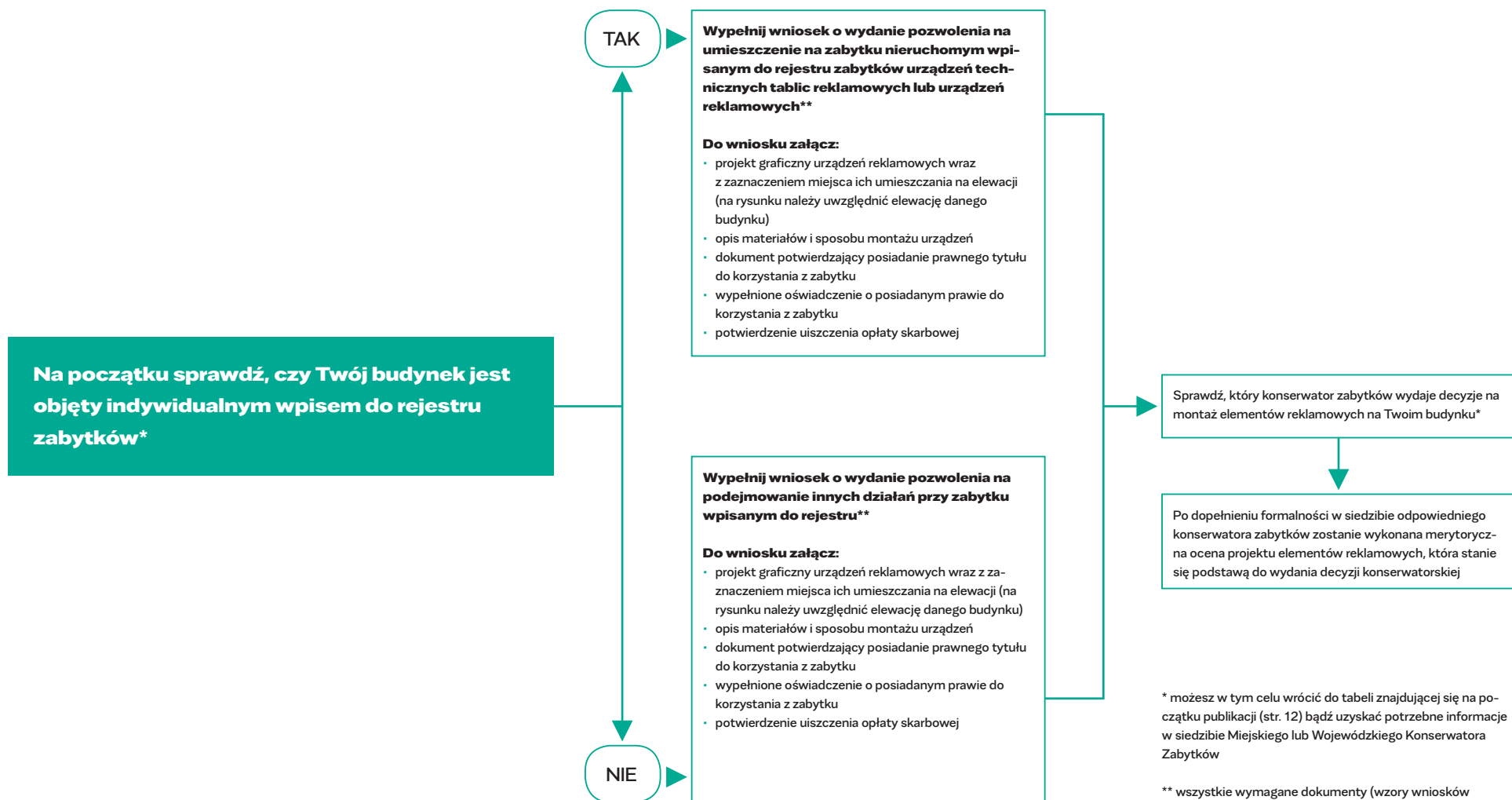

* możesz w tym celu wrócić do tabeli znajdującej się na początku publikacji (str. 12) bądź uzyskać potrzebne informacje w siedzibie Miejskiego lub Wojewódzkiego Konserwatora Zabytków

** wszystkie wymagane dokumenty (wzory wniosków i oświadczeń) są dostępne w siedzibie Biura Miejskiego Konserwatora Zabytków lub Wojewódzkiego Konserwatora Zabytków oraz na stronach Urzędu Miasta Lublin (www.lublin.eu, www.bip.lublin.eu)



Witryny

Wskazówki ogólne

- kształt**
- dostosuj podział ramy witryny do stylu, jaki reprezentuje elewacja budynku (pomocy przy wyborze odpowiedniego rozwiązania udzieli Ci Miejski bądź Wojewódzki Konserwator Zabytków)
 - wszystkie witryny na elewacji powinny być jednej wysokości (określonej na podstawie materiałów archiwalnych i przy uzgodnieniu z konserwatorem zabytków)
- rama witryny**
- stylizacja – aby uzyskać podobieństwo:
- projektuj stolarkę, nawiązując do detali architektonicznych elewacji budynku – może mieć ona bardziej klasyczny lub dekoracyjny krój
 - projektując podziały dekoracyjne (dodatkowe szprosy), pamiętaj, by były one z profili znacznie cieńszych niż szerokość ramy witryny
 - stosuj stolarkę drzwiową wzbogaconą o zdobne płyciny
- minimalizm – aby uzyskać efekt kontrastu:
- używaj stolarki o prostych profilach, bez zdobień i elementów dekoracyjnych
- materiał**
- stolarka drewniana
 - stolarka aluminiowa
 - ! sugerujemy zastosowanie szkła klejonego, antywłamaniowego, klasy minimum P2
- kolorystyka**
- stolarka drewniana – np. dąb, orzech, cyprys, afrozmoza, palisander, teak, wenge, grusza, mahoń
 - stolarka stalowa – kolory stonowane, neutralne, np. kość słoniowa, czerń, beż, szarość, brąz
- wygląd witryny w kontekście całej elewacji**
- przy projektowaniu witryny pamiętaj, że jest ona oglądana w kontekście całej elewacji i powinna być z nią spójna – zadbaj o harmonię
 - jeżeli elewacja jest symetryczna, również zachowaj jej układ
 - zachowaj tę samą wysokość cokołu i witryn
 - zachowaj jednolity podział na górną i dolną powierzchnię szklenia na całej elewacji

Stylizowana – klasycyzująca

(aby uzyskać podobieństwo)

- 1** — rama witryny
- 1.1** — stosuj elementy o klasycznym, prostym profilu i kroju
 - 1.2** — może zostać wykonana w postaci szerokich, zdobionych w punktach łączenia belek
- 2** — podział witryny
- 2.1** — podział ramy powinien znajdować się na jednej wysokości w przestrzeni całej elewacji dla wszystkich lokali parteru budynku
 - 2.2** — zaprojektuj dolną i górną powierzchnię okna witryny bez dodatkowego podziału – podział pionowy, ze względów konstrukcyjnych, sugerowany jest tylko po przekroczeniu 4m² powierzchni szklenia
- 3** — belka śłemienna
- masywna, profilowana, naśladująca elementy stolarki okiennej wyższych kondygnacji budynku lub projektowana na podstawie materiałów archiwalnych
 - powinna zostać umieszczona na około $\frac{2}{3}$ wysokości całego otworu, dzieląc szklenie na dwie części – powinna zawsze znajdować się na tym samym poziomie, co belka nad drzwiami
- 3.1** — jeżeli projektowana witryna ma się znaleźć na elewacji boniowanej płytowo bądź pasowo w pasie parteru, postaraj się umieścić belkę śłemienną na wysokości przerwy między boniami – podkreśli to dodatkowo horyzontalne linie elewacji
- 4** — płyciny w drzwiach
- 4.1** — mogą stanowić dodatkowy element dekoracyjny – zdobienia w postaci płycin znakomicie podkreślają detal architektoniczny budynku oraz historyczny charakter witryny
 - 4.2** — powinny nawiązywać do wysokości cokołu (jeżeli występuje)

Okno witryny

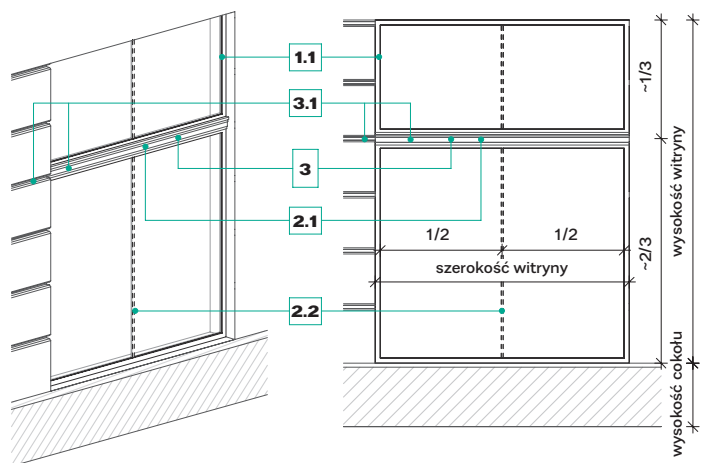

Okno witryny z otworem drzwiowym

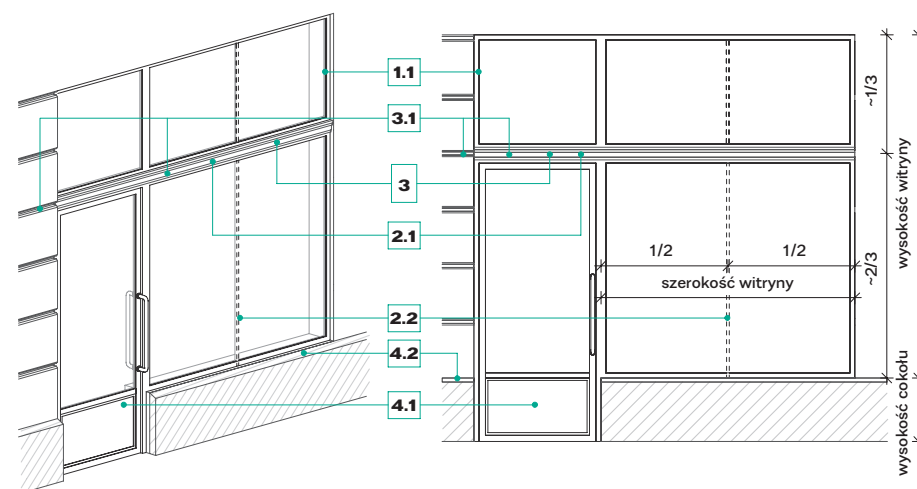

Okno witryny z otworem drzwiowym i ozdobnym obramieniem

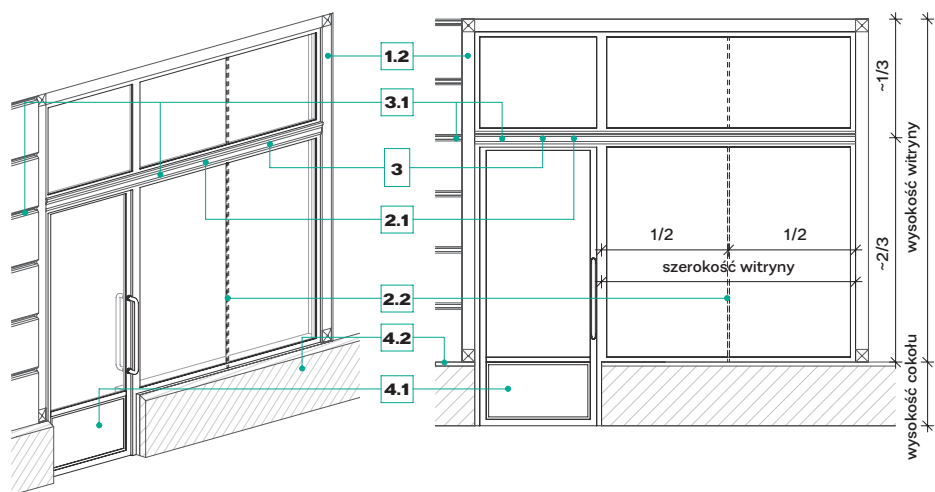

Stylizowana – ozdobna

(aby uzyskać podobieństwo)

1 rama witryny

- 1.1 stosuj masywną i bogato zdobioną ramę witryny, nawiązującą elementami dekoracyjnymi do detali budynku
- 1.2 może zostać wykonana w postaci zdobionych w punktach łączenia belek

2 podział witryny

- 2.1 podział ramy powinien znajdować się na jednej wysokości w przestrzeni całej elewacji parteru budynku
- 2.2 zaprojektuj dolną i górną powierzchnię okna witryny bez dodatkowego podziału – podział pionowy, ze względów konstrukcyjnych, sugerowany jest tylko po przekroczeniu 4m² powierzchni szklenia

3 belka śłemienna

- masywna, zdobiona, naśladująca elementy stolarki okiennej wyższych kondygnacji budynku lub projektowana na podstawie materiałów archiwalnych
- powinna zostać umieszczona na około $\frac{2}{3}$ wysokości całego otworu, dzieląc szklenie na dwie części – powinna zawsze znajdować się na tym samym poziomie, co belka nad drzwiami
- 3.1 jeżeli projektowana witryna ma się znaleźć na elewacji boniowanej płytowo bądź pasowo w pasie parteru, postaraj się umieścić belkę śłemienną na wysokości przerwy między boniami – podkreśli to dodatkowo horyzontalne linie elewacji

4 płyciny w drzwiach

- 4.1 mogą stanowić dodatkowy element dekoracyjny – zdobienia w postaci płycin znakomicie podkreślają detal architektoniczny budynku oraz historyczny charakter witryny
- 4.2 powinny nawiązywać do wysokości cokołu (jeżeli występuje)

5 dekoracyjne szprosy

- możesz umieścić w górnej części szklenia dodatkowe podziały dekoracyjne, jeżeli są one stosowane w oknach innych pięter na elewacji (ich kształt, rozmieszczenie i gęstość powinny być zgodne z podziałami stolarki okiennej na elewacji lub bazować na materiałach archiwalnych), z pewnością nada to witrynie bardziej stylowego charakteru
- ! pamiętaj, aby projektowane szprosy rozkładały się symetrycznie w przestrzeni szklenia i aby ich przekroje były mniejsze niż szerokość ramy i śłemia witryny

6 dekoracyjna płycina

- za zgodą odpowiedniego konserwatora zabytków możesz zastosować w projektowanej witrynie płycinę nad powierzchnią szklenia, która będzie mogła zostać przestrzenią pasa reklamowego
- ! zalecamy takie rozwiązanie, jeżeli wysokość pasa reklamowego nad Twoją witryną jest mniejsza niż 30 cm
- elementy ozdobne (belki, gzymsy itp.) powinny nawiązywać wyglądem i kształtem do detali użytych na wyższych kondygnacjach elewacji

Okno witryny

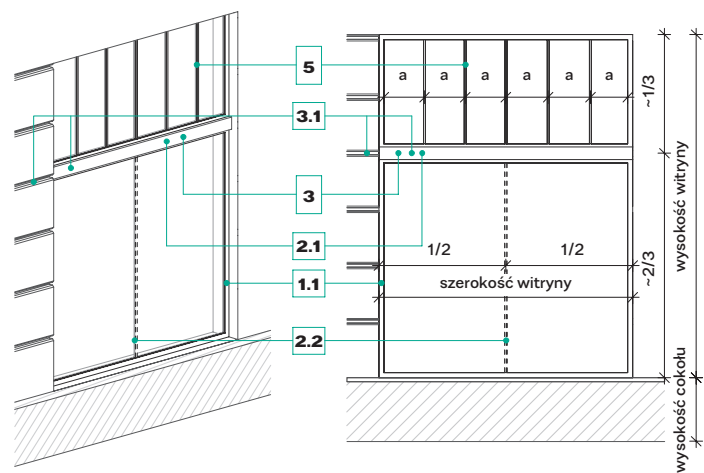

Okno witryny z otworem drzwiowym i ozdobnym obramieniem

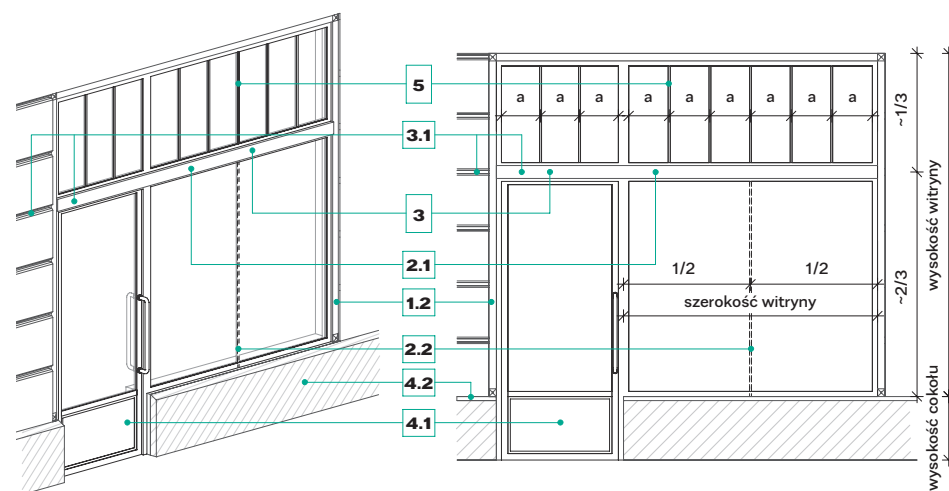

Okno witryny z otworem drzwiowym, ozdobnym obramieniem i górną płyciną

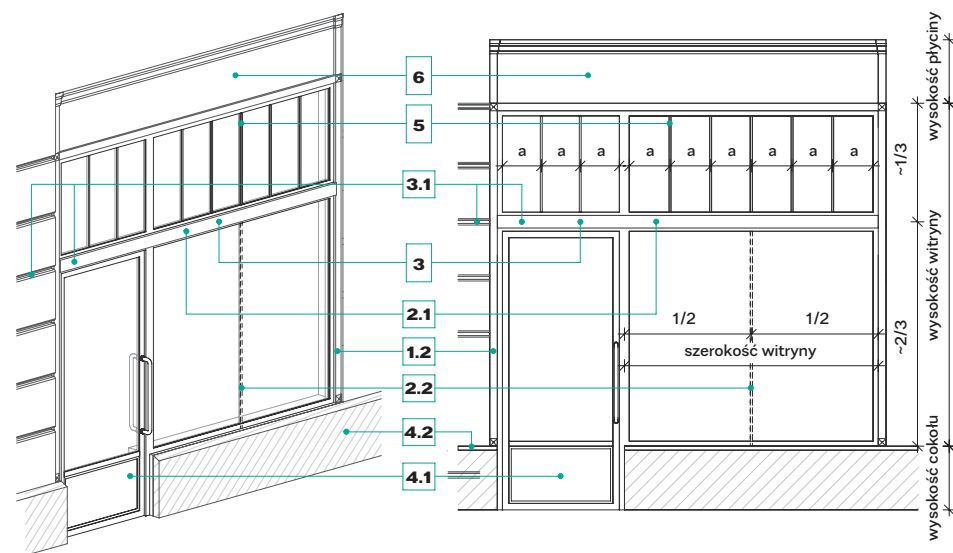

Minimalistyczna

(aby uzyskać efekt kontrastu)

1 — rama witryny

- stosuj profile proste, pozbawione wszelkich elementów dekoracyjnych

2 — podział witryny

- sugerujemy stosowanie witryn o jak największej powierzchni szklenia – ze względów konstrukcyjnych podział proponowany jest tylko po przekroczeniu 4m² powierzchni szklenia

2.1 — staraj się wprowadzać możliwie najmniej podziałów w szkleniu witryny

2.2 — podział horyzontalny (poziomy) powinien zostać umieszczony na około $\frac{2}{3}$ wysokości całego otworu, dzieląc szklenie na dwie części – powinien zawsze znajdować się na tym samym poziomie, co element ramy nad drzwiami

2.3 — podziały wertykalne (pionowe) powinny dzielić szklenie na równe bądź symetryczne względem witryny części

2.4 — jeżeli projektowana witryna ma się znaleźć na elewacji boniowanej płytowo bądź pasowo w pasie parteru, staraj się umieścić horyzontalny (poziomy) podział szklenia na wysokości przerwy między boniami – podkreśli to dodatkowo horyzontalne linie elewacji

4 — podział w drzwiach

4.1 — powinien nawiązywać do wysokości cokołu (jeżeli występuje)

4.2 — przy niskich cokołach sugerujemy rezygnację z poziomego podziału drzwi wejściowych do lokalu

Okno witryny

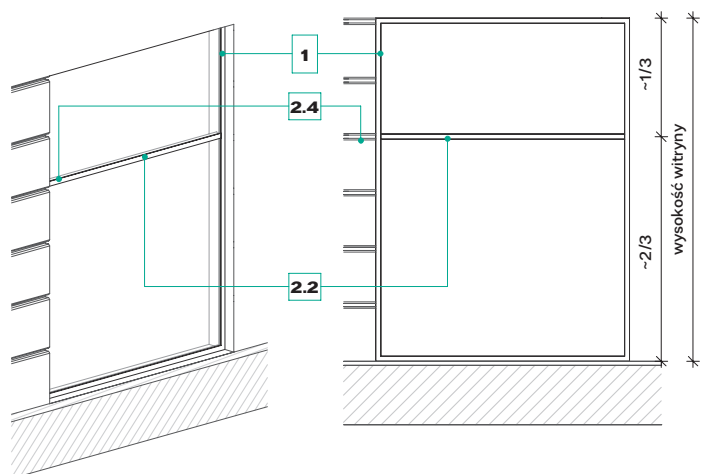

Okno witryny

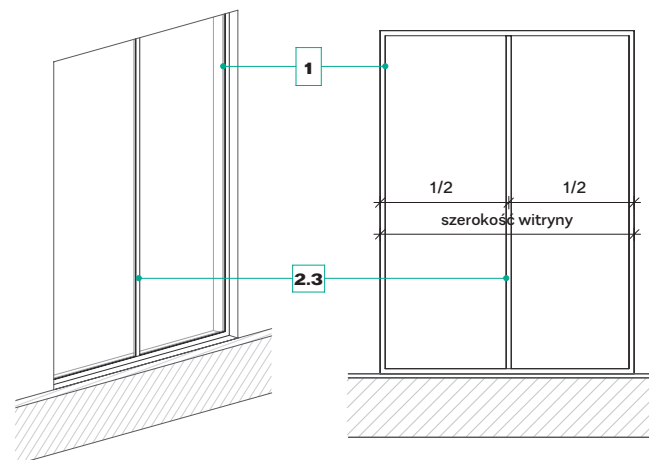

Okno witryny z otworem drzwiowym

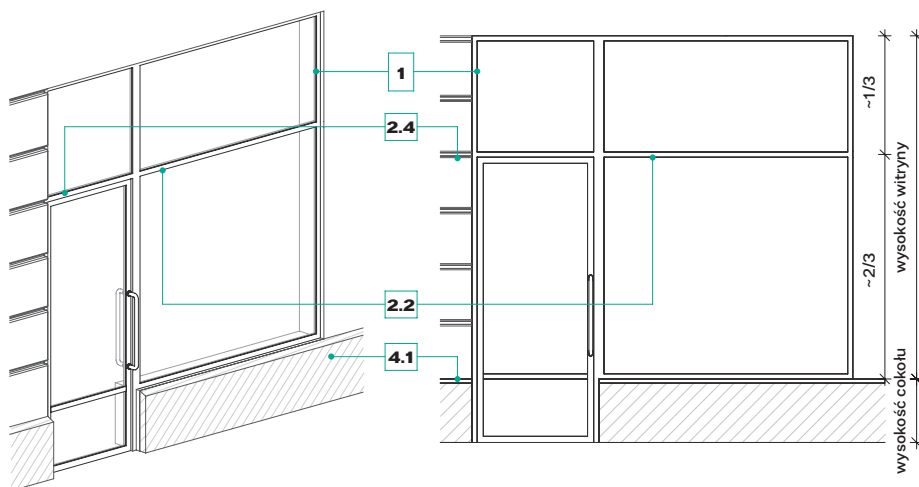

Okno witryny z otworem drzwiowym

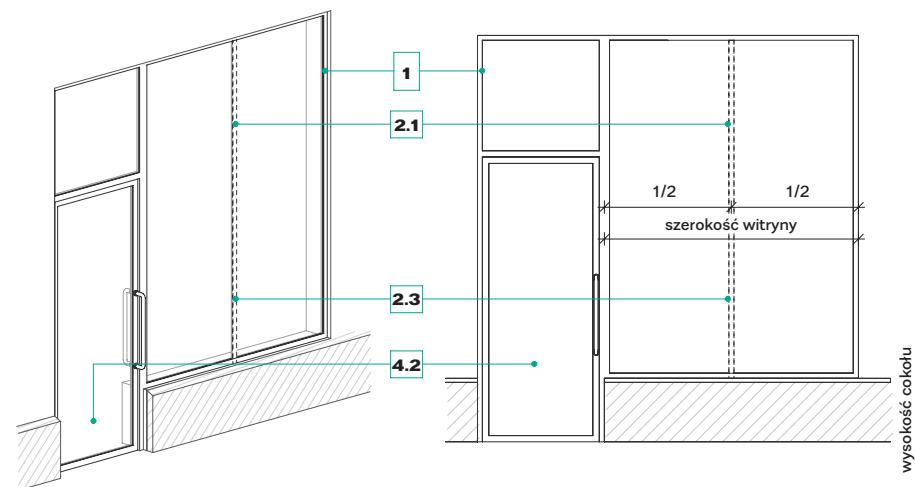



Udogodnienia dla niepełnosprawnych

Rampy, pochylnie

Wskazówki ogólne

zasady ogólne

- pochylnie i rampy to elementy, które umożliwiają osobom niepełnosprawnym samodzielny dostęp do budynków. Okaż wsparcie i zadбай o to, by goście o ograniczonej sprawności ruchowej oraz poruszający się na wózkach inwalidzkich również mogli skorzystać z Twojego lokalu

! *lokalizacja rampy, jej konstrukcja i wykonanie znacząco ingerują w przestrzeń deptaka bądź budynku – każdorazowo wymagane jest więc uzyskanie odpowiednich zgód ze strony jednostek urzędowych*

kształt i konstrukcja

- staraj się wykorzystywać elementy o możliwie prostych profilach, bez zdobień i elementów dekoracyjnych; podjazdy i pochylnie projektuj jako możliwie najprostsze i najmniej ingerujące w przestrzeń deptaka – pomocy przy wyborze najodpowiedniejszego rozwiązania udzieli Ci Miejski bądź Wojewódzki Konserwator Zabytków
- przy projektowaniu pochylni posiłkuj się odpowiednimi przepisami oraz normami

materiał

powierzchnia posadzki:

- ! *nie stosuj ażurowych krat stalowych, płytek lub terakoty*
- zaleca się stosowanie kamienia naturalnego o drobnoziarnistej powierzchni, groszkowej lub płomieniowanej fakturze nawiązującej kolorem i kształtem do materiałów wykończeniowych posadzki deptaka
- ! *staraj się nawiązywać powierzchnią posadzki (podziałami i różnicami w kolorze) do wykończenia deptaka*

- drewno (pod warunkiem wykonania nawierzchniowej perforacji)
- wylewka betonowa z gruboziarnistą nawierzchnią lub okładzinowe płyty betonowe o ryflowanej powierzchni

konstrukcja:

- ! *uzgodnij z odpowiednimi służbami miejskimi najbardziej odpowiednie rozwiązanie konstrukcyjne dla pochylni Twojego lokalu*
- szkielet drewniany (możliwość prostego demontażu pochylni)
- szkielet stalowy (możliwość prostego demontażu pochylni)
- beton (pochylnia stale związana z gruntem)

poręcze i barierki:

- profile drewniane
- profile stalowe
- elementy kute

kolorystyka

- ! *kolorystyka poszczególnych elementów powinna być spójna i tworzyć całość nie dominującą w przestrzeni deptaka*
- kolor drewna
- kolory neutralne – np. kość słoniowa, czerń, beż, brąz, szarość, grafit

Możliwe rozwiązania

pochylnia wewnątrz lokalu

- zaleca się stosowanie pochylni i ramp wewnątrz lokali pozwalających na niwelowanie różnic poziomów pomiędzy powierzchnią deptaka a powierzchnią parteru lokalu, bez ingerencji w wygląd zewnętrzny budynku
- bardzo dobrym pomysłem jest również wykorzystywanie wewnętrznych wind, krzeseł schodowych, podnośników i platform

pochylnia wewnątrz przejścia bramowego / prześwitu bramowego

- doskonałym sposobem na niwelowanie różnic poziomów pomiędzy powierzchnią deptaka a powierzchnią parterów lokali, nieingerującym w wygląd zewnętrzny budynku, jest stosowanie pochylni wewnątrz przejścia bądź prześwitu bramowego – wyjście to wprowadza udogodnienia dla niepełnosprawnych w wielu lokalach przy wykorzystaniu jednej rampy lub pochylni
- jeżeli szerokość prześwitu bądź przejścia jest zbyt mała dla zlokalizowania stałej pochylni, proponuje się montaż podjazdu składanego na ścianę

pochylnia ze- wnętrzna zlokalizo- wana w podwórzu

- zaleca się stosowanie pochylni i ramp zewnętrznych w podwórzach, jeżeli jest możliwość wejścia do lokali od strony wewnętrznego dziedzińca

pochylnia ze- wnętrzna zlokali- zowana od strony elewacji frontowej

- najmniej korzystnym, choć w wielu przypadkach jedynym możliwym sposobem na niwelowanie różnic poziomów pomiędzy powierzchnią deptaka a powierzchnią parterów lokali, jest zlokalizowanie rampy bądź pochylni od strony elewacji zewnętrznej budynku
- istnieje możliwość zaopatrzenia lokalu w składaną, przenośną pochylnię

